

coway
AIRMEGA

USER MANUAL

Airmega 450 (W) / Airmega 450 (BG)

EN/DE/FR/IT/ES/NL/SV/DA/NB/FI

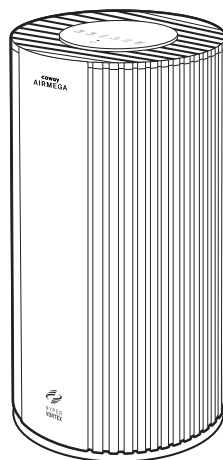

EU

coway

Specification

The specification is subject to minor changes to improve the product performance.

Item	Specification
Product type	Air purifier
Model name	Airmega 450 (W) / Airmega 450 (BG)
Rated voltage	220-240 V~, 50/60 Hz
Power consumption	72 W
Filter composition	3-in-1 custom filter (Vacuumable Pre-Filter+Green True HEPA+ Activated Carbon)
Installation location	Indoor
Dimensions (W x D x H)	34 × 34 × 75.3 cm
Color	White / Beige
Product Weight	11.3 Kg

Table of contents

01. BEFORE USING THE PRODUCT	7
Safety instructions	7
02. PREPARATION	9
Control panel & indicators	9
03. OPERATION	11
How to use	11
How to adjust the sensitivity of the air quality sensor	14
PM index guide	15
04. MAINTENANCE	16
How to clean	16
How to replace filter	18
How to reset your filter usage	19
05. APPENDIX	20
Troubleshooting	20
Limited Warranty	21

Quick start guide

Do not operate the product until completing these steps first.

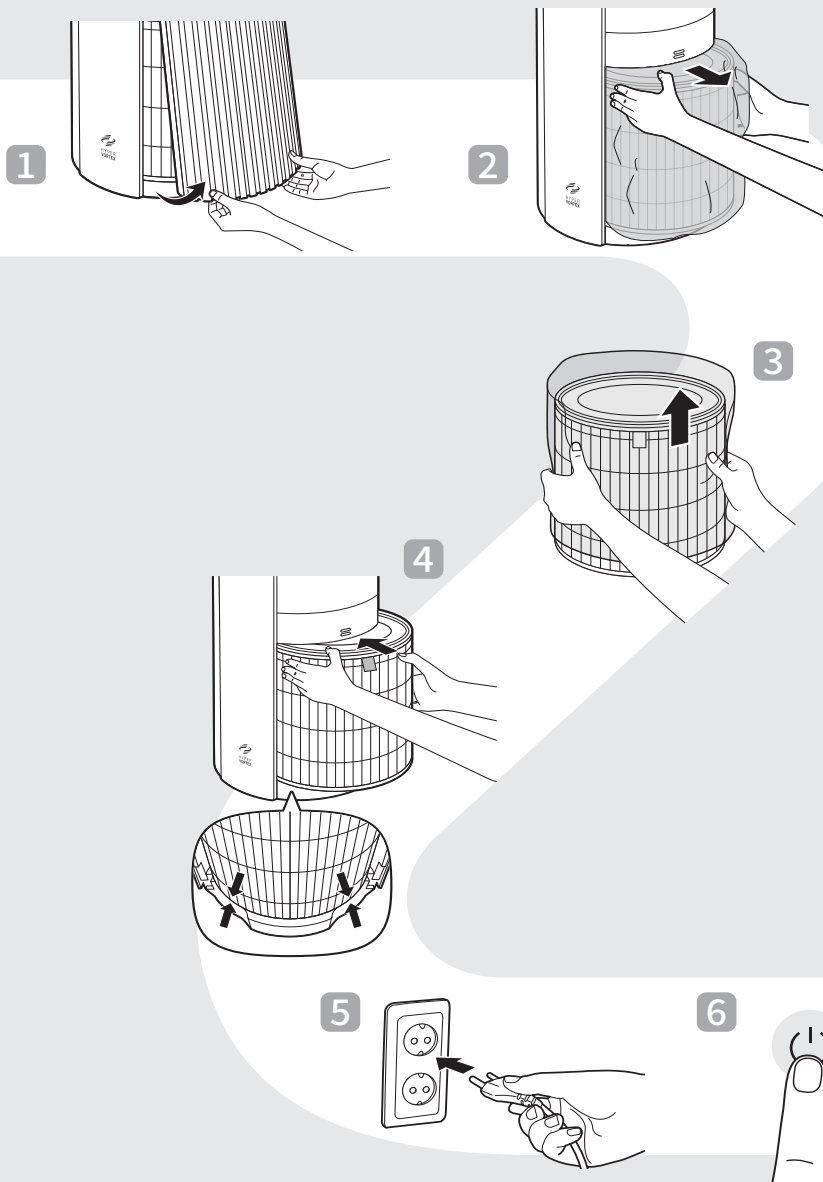

Checking the product

Before installing the air purifier, make sure all of the components are present. If any items are missing or damaged, contact the customer service center.

Front / back

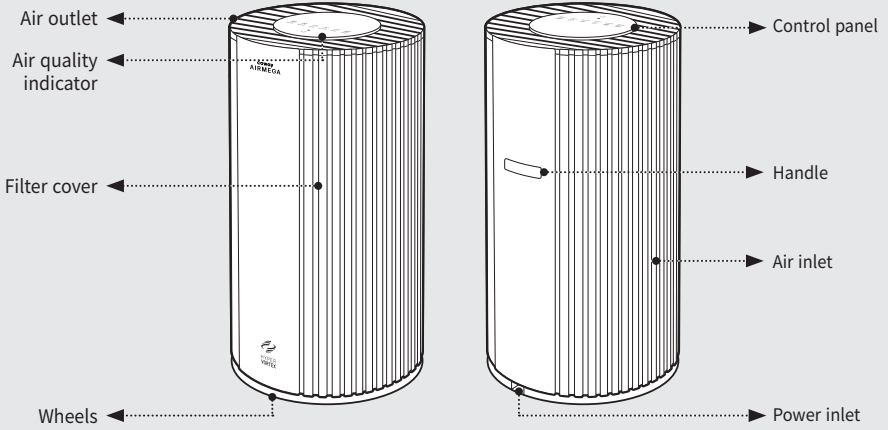

Top

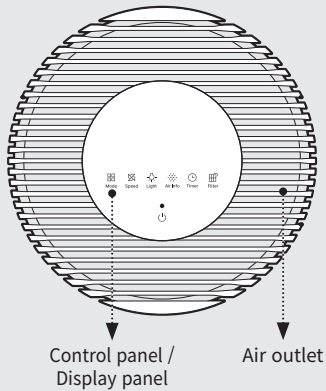

Accessories



User manual

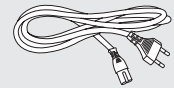

Power cord

Before use

Note

- The product uses 220-240 V~, 50/60 Hz only.
- Make sure to connect the power plug to a grounded electric outlet (220-240 V~, 50/60 Hz) dedicated to the product.

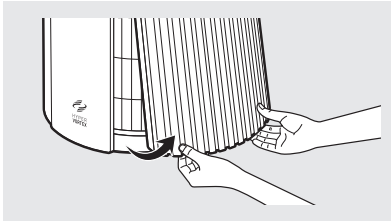
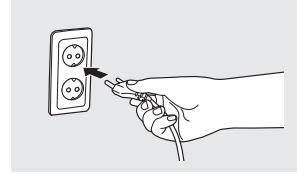

- 1 Open the filter cover by pulling the lower left/right corners on the right side of the product.

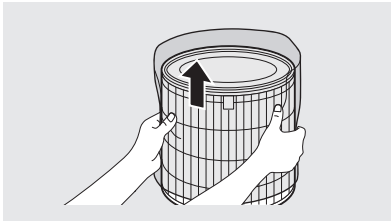

- 2 Take out the 3-in-1 filter and remove the plastic packaging.

- 3 When assembling the filter, check the top and bottom of the filter and fasten it with the handle facing forward.

* The open part of the filter is the top, and the blocked part is the bottom.

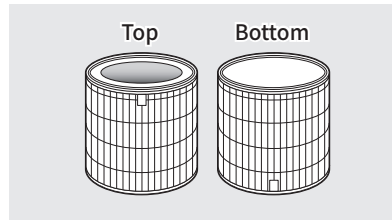
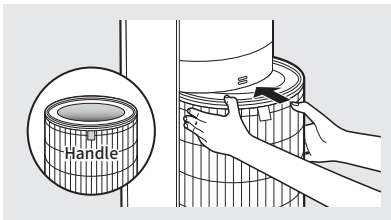

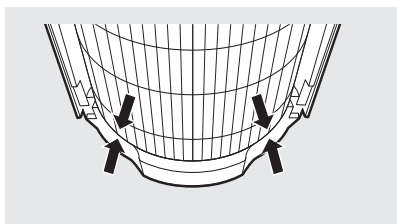

- 4 When installing the filter, insert it all the way in so that the sides are aligned as shown in the picture.

- 5 Mount the filter cover.
Align the bottom of the filter cover according to the grooves and push in the cover to fix it.

* The product will not operate if the filter cover is not attached correctly.

* A clicking sound indicates that the filter has been fully installed.

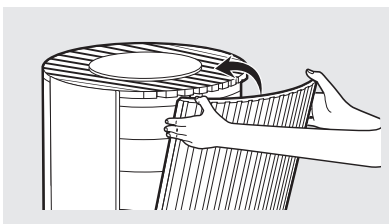
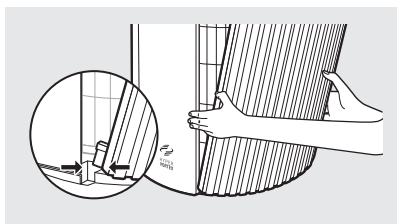

 **Note**

- The gap between the wheels and the bottom of the product is narrow.
- It may not move smoothly on carpets or uneven floors.
- We recommend lifting and carrying the product over thresholds or obstacles.

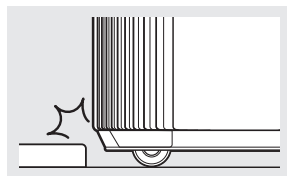

01. BEFORE USING THE PRODUCT

Safety instructions

Read and follow all the safety tips and warnings before using the product.

WARNING

Warning indicates a potentially hazardous situation that may result in death or severe injury to the user or others.

CAUTION

Caution indicates a potentially hazardous situation that may result in injury to the user or others, or the loss of property.

WARNING

- Do not exceed the voltage and power rating of the power outlet or connection device.
- This may generate excessive heat and cause electric shock or fire.
- Only use the appropriate type of electric socket for the product. Connecting the product to an incorrect socket may result in damage.
- Do not immerse the product or any of its parts in water. Operate the product only after a qualified technician examines and replaces the parts that were under water.
- Do not handle the power plug with wet hands.
- If the electrical outlet is wet, carefully unplug the product and let the electrical outlet dry completely before subsequent use.
- Do not operate the product if the motor fan fails to operate or is damaged.
- Disconnect the power plug from the electric outlet if strange sounds, smells, or smoke come from the product. Contact the customer service center immediately for instructions.
- Disconnect the power plug from the electric outlet when the product is not in use and before cleaning, inspecting, or replacing parts.
- Use a dedicated electric outlet for the product. Do not connect the product to a power strip that has connections to several other products.
- Do not operate the product if the power plug or cords are damaged.
- Do not forcibly bend, twist, pinch, or damage the power cord.
- Do not force the power plug into an incorrect electric outlet or into a loose electric outlet.
- Contact a qualified technician to install a proper electric outlet.
- If the power cord is damaged, do not replace the cord yourself. Contact the service center to have it replaced.
- Remove the power plug from the electric outlet by grasping the power plug and pulling it gently. Never pull the cord itself to remove the power plug.
- Keep the electric cord away from heat sources.
- Do not attempt to repair the product on your own. Doing so will void your warranty. All repair work must be carried out by a qualified technician.
- This product has a polarized plug (one blade is wider than the other). To reduce the risk of electric shock, this plug is intended to fit in a polarized outlet only one way. If the plug does not fit fully in the outlet, reverse the plug. If it still does not fit, contact a qualified electrician. Do not attempt to defeat this safety feature.
- Do not use this product in industrial areas or factories where oil, grease, or dust particles may be present.
- Do not change the filter while the product is operating. Always turn off the product and unplug the power plug before accessing the components inside the product.
- Do not place the product near a humidifier or in humid areas, such as bathrooms or laundry rooms, where the product may come into contact with water.
- Do not place the product near flammable gases, cigarettes, incense, and other combustible materials.
- Do not place the product on a bed or against soft objects, such as curtains.
- Do not clean the product using detergents, paint thinner, or other household solvents.
- Do not spray insecticides or other flammable materials near the product.
- To reduce the risk of fire, electric shock or injury to persons, do not use replacement parts that have not been recommended by the manufacturer (e.g. parts made at home using a 3d printer).

⚠ CAUTION

- The appliance is not to be used by children under 8 or persons with reduced physical, sensory or mental capabilities, or lack of experience and knowledge, unless they have been given supervision or instruction.
- Do not allow children to play with the plastic wrapping and product.
- Do not use this product with any solid-state speed control device, as it may result in electric shock or fire.
- Do not use an adapter or extension cord, as it may cause fire, shock, or personal injury.
- Do not use attachments or filters not recommended by the manufacturer.
- Exercise caution while removing the components from the product. Ensure that your body parts do not get stuck or scratched while servicing the product.
- Do not insert any objects or finger into the openings of the product. If any objects fall into the openings, immediately turn off the product and unplug the power plug. Contact a qualified technician or the manufacturer to remove the object.
- The 3-in-1 filter cannot be cleaned with water. Please remove large dust on the outer surface of the Pre-Filter using a vacuum cleaner or dry cloth.
- Do not block the air outlet of the product. Doing so may decrease the efficiency of the product and increase the risk of injury.
- This product is for household use as described in this manual. Using it in an industrial environment or any other place not recommended by the manufacturer and may result in electric shock, fire, and injury to person.
- Do not place anything on top of the product.
- Change the filters at the recommended intervals so that excess dust does not accumulate.
- Do not place the product where both surrounding sides of the product are blocked.
- Do not place the product in direct sunlight.
- Do not place the product next to or on windows.
- Place the product on a firm, flat, and dry surface that provides sufficient air circulation.
- Do not run cord under carpeting. Do not cover cord with throw rugs, runners, or similar coverings. Arrange cord away from traffic area and where it will not be tripped over.
- Operation is subject to the following two conditions: (1) this device may not cause harmful interference and (2) this device must accept any interference received, including interference that may cause undesired operation.
- For safety reasons, the Power cord may be detached when using the product. Be careful not to let infants or children touch the detached Power cord.
- If you hold the product with one hand, your hand may be injured, so make sure to hold it with both hands.

READ AND SAVE THESE INSTRUCTIONS

Control panel & indicators

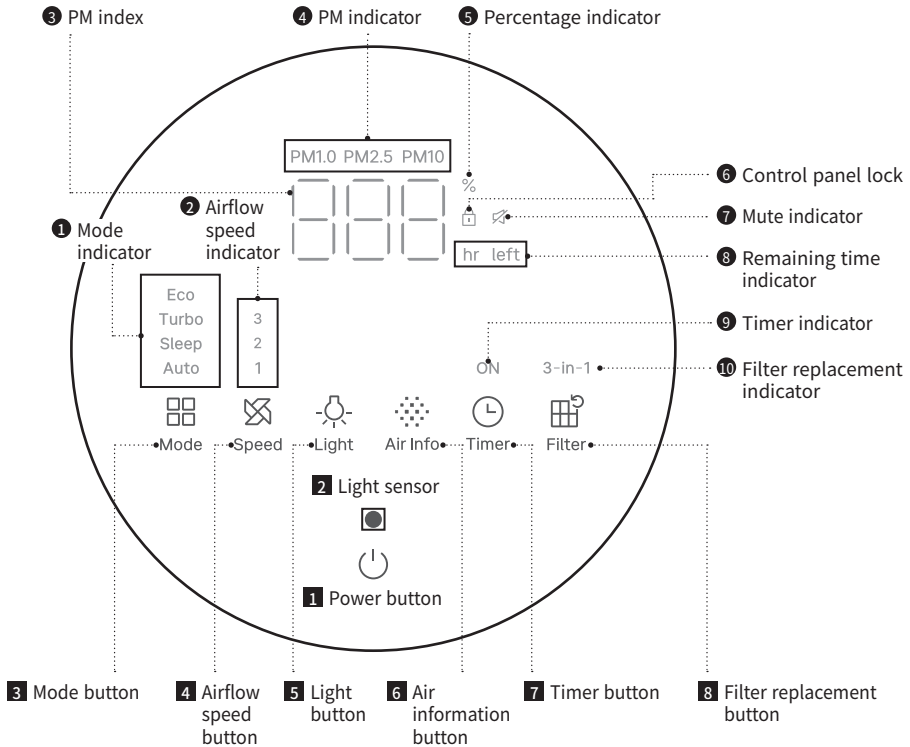

1 Power button
Use the button to turn the product on and off.

3 Mode button
It is used to switch between modes.

5 Light button
Choose your desired light setting.
- Option 1: All lights on
- Option 2: Night light and display on
- Option 3: Display only
- Option 4: All lights off

7 Timer button
It is used when setting the off reservation.
You can set it in hourly units and up to 12 hours.

2 Light sensor
This sensor detects the intensity of light. When the product surroundings become dark for more than 3 minutes in Auto mode, it operates in the same way as in Sleep mode.

4 Airflow speed button
It is used when changing airflow speed.

6 Air information button
Press the button to browse the particulate matter (PM) sensor.
PM2.5 → PM10 → PM1.0

8 Filter replacement button
It is used to reset the filter replacement indicator.

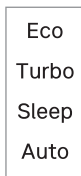

1 Mode indicator

There are 4 modes. When a mode is selected, it will light up.

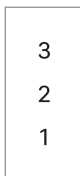

2 Airflow speed indicator

There are 3 levels of airflow speed. When a speed is selected, it will light up.



3 PM index

It displays real-time air quality information measured in $\mu\text{g}/\text{m}^3$.

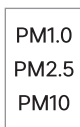

4 PM indicator

It indicates which particulate matter (PM) concentration is being displayed. If pollution levels are all the same, PM 2.5 Will be displayed.

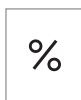

5 Percentage indicator

It lights up when the value displayed on the filter remaining amount indicator is in percentage units.



6 Control panel lock

It lights up when the lock function is activated. The lock function is activated by pressing and holding the light button for more than 3 seconds.



7 Mute indicator

It lights up when the mute function is activated. The mute function is activated by pressing and holding both the speed button and the light button for more than 3 seconds.



8 Remaining time indicator

It lights up to show the remaining time when a timer is set.



9 Timer indicator

It lights up when the timer is set.



10 Filter replacement indicator

It lights up when you press the filter button to check filter usage or when a filter replacement notification occurs.



11 Air quality indicator

It displays colors according to the pollution level.

* Level 1 (good): blue / level 2 (moderate): green / level 3 (unhealthy): yellow / level 4 (very unhealthy): red

How to use

Note

- Plug the power cord into a power outlet before operating the unit.
- If the unit is forcibly switched off or a power outage occurs, it will restart using the previous settings.
- Do not touch the display while the unit is powering up.

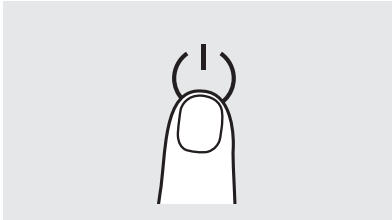

Power On / Off

Press the power button to turn the unit on or off.

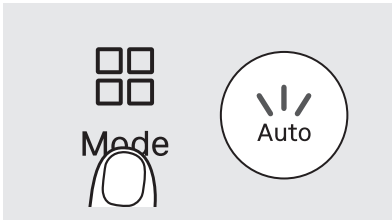

Auto mode

This mode automatically adjusts the airflow speed based on indoor air quality.

Air quality	Good (blue)	Moderate (green)	Unhealthy (yellow)	Very unhealthy (red)
Airflow	Level 1	Level 2	Level 2	Level 3

Smart features in Auto mode

When the surrounding environment remains dark for more than 3 minutes in Auto mode, the unit automatically switches to Sleep mode.

When the environment becomes bright again for more than 5 minutes, or when any button is pressed, the unit returns to Auto mode.

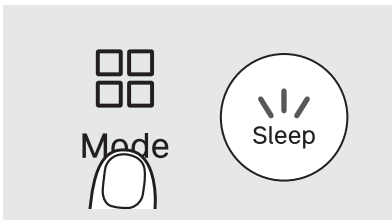

Sleep Mode

This mode turns off all display lights and operates at the lowest airflow speed.

You can turn the night light on or off using the Light button.

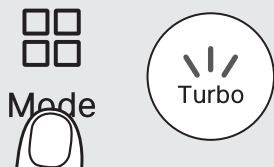

Turbo Mode

This mode accelerates the air purification process by using a higher airflow speed than manual mode (levels 1-3).

At maximum airflow speed, energy consumption increases and noise levels may rise.



Eco Mode

Eco mode operates similarly to Auto mode.

If air quality remains very good for 10 minutes, air purification pauses for 30 minutes.

If air quality worsens, or if any button is pressed while purification is paused, the unit resumes operation.



Airflow Speed

You can manually select the desired airflow speed.



Light settings

You can choose your preferred light setting from the options below:

- Option 1: All lights on
- Option 2: Night light and display on
- Option 3: Display only
- Option 4: All lights off



Timer Settings

Set the timer to automatically turn the unit off after 1 to 12 hours, as needed.

How to use

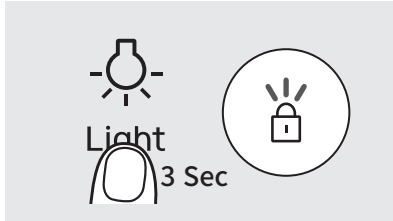

Control panel lock

You can lock the display settings with the control panel lock. Press and hold the light button for 3 seconds to lock or unlock the control panel.

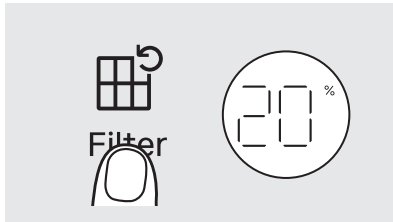

Filter lifespan indicator

Press the filter button to display the filter's remaining lifespan in percentage. The filter's lifespan begins at 100%. When it reaches 5%, the 3-in-1 filter replacement indicator will light up.

How to adjust the sensitivity of the air quality sensor

When you operate the product for the first time, the air quality sensor is set at the normal sensitivity. If the air quality indicator remains at very unhealthy (red) or good (blue) for more than two hours, you can adjust the sensor's sensitivity as follows.

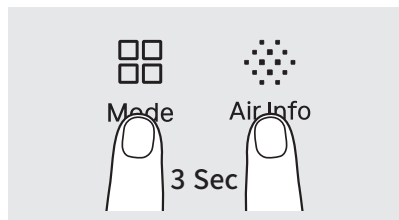

- 1 While the product is operating, press the mode button and the air information button simultaneously for more than 3 seconds.



- 2 The PM index displays the current sensitivity level of the air quality sensor. When the sensitivity is being adjusted, the PM index will blink.

level	1	2	3
Sensitivity	Sensitive	General	Insensitive

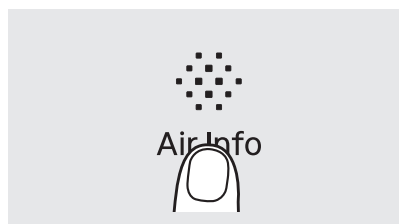

- 3 Press the air information button to choose your air quality sensor's sensitivity.

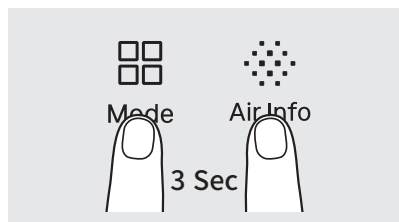

- 4 Press and hold both the mode button and the air information button for more than 3 seconds, or leave the buttons unpressed for more than 10 seconds, to apply the selected air quality sensor sensitivity.

PM index guide

	Good (Blue)	Moderate (Green)	Unhealthy (Yellow)	Very Unhealthy (Red)
PM1.0 ($\mu\text{g}/\text{m}^3$)	1~12	13~35	36~55	56~
PM2.5 ($\mu\text{g}/\text{m}^3$)	1~12	13~35	36~55	56~
PM10 ($\mu\text{g}/\text{m}^3$)	1~54	55~154	155~254	255~

- ▶ For the pm2.5/Pm10 pollution level standards, the us epa guideline was referred to, and for the numeric expression of concentration, the company's algorithm was applied.
- ▶ The concentration of dust displayed on the product measures the indoor environment real time, so it may differ from the guide of the ministry of environment and may differ depending on the place of use, the measurement method of the environment, etc.
- ▶ The maximum concentration of dust displayed on the product is $500 \mu\text{g}/\text{m}^3$ (pm1.0/Pm2.5) Or $999 \mu\text{g}/\text{m}^3$ (pm10).
- ▶ If the humidifier is operated near the purifier, the air quality measurement may rise.
- ▶ As the ultrasonic humidifier has large humidifying droplet particles, the dust sensor can recognize them as dust, thereby causing a malfunction in the dust sensor. So use it away from the purifier.
- ▶ If the dust air quality level continues to display the maximum number of pm1.0/Pm2.5: $500 \mu\text{g}/\text{m}^3$ / Pm10: $999 \mu\text{g}/\text{m}^3$, the sensor is contaminated. Therefore, clean the dust sensor, turn off the power of the product and then turn on again so that it can operate normally.

How to clean

Note

- Always unplug the power cord before cleaning the filter.
- The pre-filter can be cleaned by vacuum or dry cloth.
- Failure to clean the pre-filter for a long time may result in poor product performance.
- 3-In-1 filters are not separable and can be damaged by water.
- Cleaning/maintenance cycle may vary depending on usage and environment.

Pre-filter (clean every 2-4 weeks)

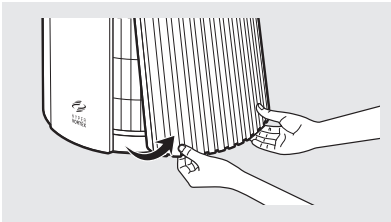

- 1 Remove the cover by pulling the bottom corners on the right side of the product.

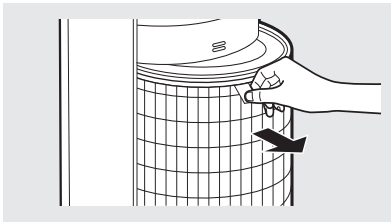

- 2 Hold the filter handle and remove it, then clean the pre-filter mesh.
* When removing the dirty filter, hold the filter tab and pull it out. Proceed slowly to prevent dust from falling out.

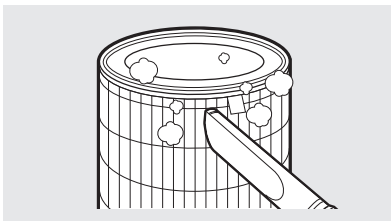

- 3 Remove dust using a vacuum cleaner or a dry cloth according to the level of contamination. (Filters are not separable and can be damaged by water.)
* Be careful to prevent dust from falling inside the product during cleaning.

4 After cleaning, hold the filter tab and reattach it to the product.

* When assembling the filter, insert it all the way so that the surface is aligned as shown in the picture.

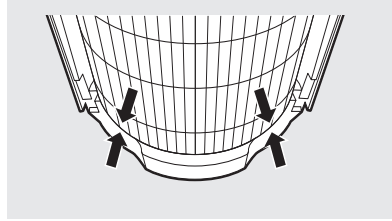
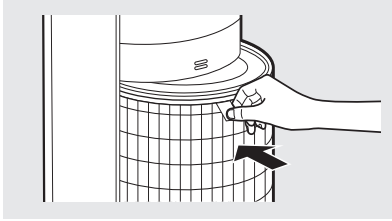

5 Align the filter cover from the bottom, and push in until you hear a click.

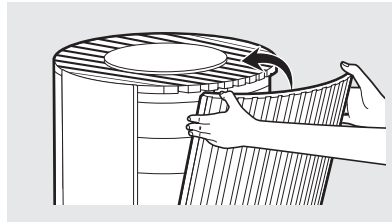
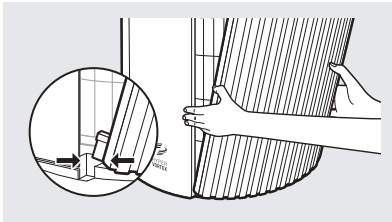

Cleaning of air quality sensor (every 2 months)

1 If dust or foreign objects accumulate near/on the air quality sensor, it may detect higher concentrations of dust. Please use a vacuum cleaner to clean the area around the air quality sensor.

* Set the vacuum cleaner to the lowest suction level before cleaning.

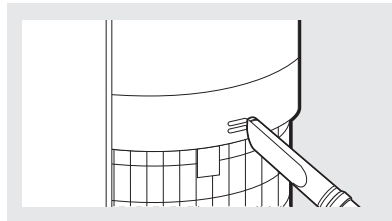
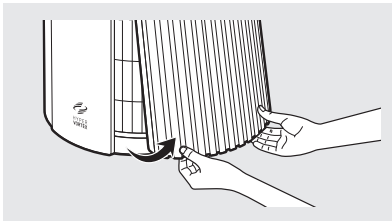

How to replace filter

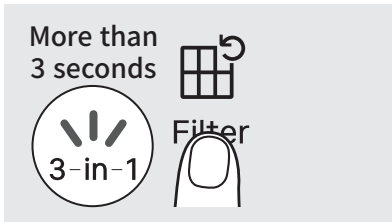

How to reset filter indicator

If the filter usage reaches 95% or more, the 3-in-1 filter replacement indicator will light up. When this happens, you may replace the filter. After replacing the filter, hold the filter button for 3 seconds to disable the icon and reset the notification.

EN

How to replace filter

- Refer to the filter installation method on page 5~6 to replace the filter.
- Be sure to check the front side when installing the filter.
- Use genuine COWAY filters to maintain optimal performance of the product.
- Always unplug the power cord before replacing the filter.

Filter cleaning and replacement cycle

Clean the Pre-Filter once every 2 - 4 weeks (page 16).

Replace the entire 3-in-1 filter once annually.

- * Based on using for 8 hours per day in turbo mode, the filter replacement notification indicator turns on after using it for about 1 year.
- * After replacing the filter, be sure to press the filter button for more than 3 seconds to reset the filter replacement indicator.
- * Filter replacement cycle is just a recommendation, and it depends on the environment of use.
- * The 3-in-1 filter cannot be cleaned with water. Please remove large dust on the outer surface of the pre-filter using a vacuum cleaner or dry cloth.

How to reset your filter usage

You can manually reset your filter usage preemptively.

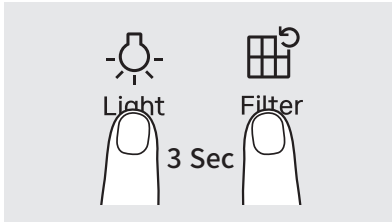

- 1 Press the light button and filter replacement button for more than 3 seconds.



- 2 The 3-in-1 indicator will blink and the filter amount usage will appear on the PM index.

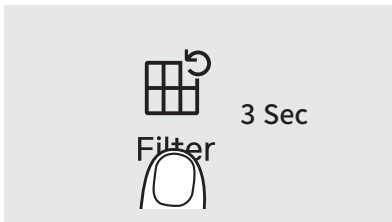

- 3 Press the filter button to reset the remaining filter usage.

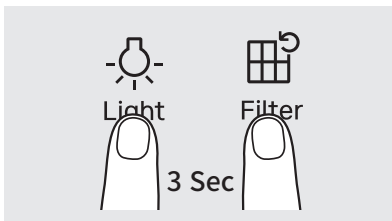

- 4 Press the light button and filter button for more than 3 seconds or leave it for 10 seconds to fully reset the filter usage.

Troubleshooting

Before contacting the customer service center, please attempt the following solutions. All other servicing should be done by COWAY authorized service center.

symptom	Checkpoint	Measures to take
No air is coming out.	<ul style="list-style-type: none"> Is the Power cord plugged in? 	Before use, please securely attach the detachable power cord to the product. Plug the Power cord into a 220-240 V~, 50/60 Hz outlet.
	<ul style="list-style-type: none"> Are all the indicators off? 	Press the Power button and select the desired function.
	<ul style="list-style-type: none"> Is there a power outage? 	Use the product after electricity is restored.
The air speed has weakened considerably.	<ul style="list-style-type: none"> Has the pre-filter been cleaned? 	Check the filter replacement Indicator and clean the pre-Filter.
The air quality does not change.	<ul style="list-style-type: none"> Is there dirt on the area where the air quality sensor is located? 	Clean the air quality sensor. (Refer to P. 17)
	<ul style="list-style-type: none"> Does the air quality remain at High? 	Adjust the air quality sensor's sensitivity to insensitive or general. (Refer to P. 14)
	<ul style="list-style-type: none"> Does the air quality remain at Low? 	Adjust the air quality sensor's sensitivity to sensitive or general. (Refer to P. 14)
There is a bad smell coming out of the air outlet.	<ul style="list-style-type: none"> Have you installed a new product? 	When using for the first time, there may be a new filter smell. Please run the purifier for several hours.
	<ul style="list-style-type: none"> Is it past the filter cleaning and replacement period? 	Check the filter replacement indicator and replace the filter when the 3-in-1 light is on.
	<ul style="list-style-type: none"> Are you operating the product in a humid and polluted location? 	When using the product in a contaminated area, we recommend keeping a distance.
The air quality indicator is flashing.	<ul style="list-style-type: none"> Contact the customer service center. 	
Other functional defects	<ul style="list-style-type: none"> Plug/unplug the product or turn the product on/off. If the problem persists, contact the customer service center. 	

WARRANTY CARD OR WARRANTY LETTER
TWO YEAR LIMITED WARRANTY
AIR PURIFIER AIRMEGA 450("PRODUCT")

Model:

Serial Number:

Customer Name:

("OWNER")

Date of Purchase:

What This Warranty Covers:

Commencing with the date of purchase of the Product and continuing for a period of Two years, if manufacturing defects in the Product cause the Product to not operate properly for its intended use, then subject to the exclusions, conditions, and limitations contained herein, COWAY at its sole option will repair or replace the Product.

Decisions as to the extent of repair or replacement required will be made solely by COWAY.

The remedy under this Warranty is available only for that portion of the Product exhibiting defects at the time of the warranty claim. The replacement Product as well as any remaining original Product will be warranted only for the original two years warranty period. This limited warranty applies only to Product used for an application specified by COWAY for the Product and applied in strict accordance with COWAY published specifications in effect at the time of application. IF PRODUCT IS USED FOR OTHER THAN ITS INTENDED PURPOSE, IT IS SOLD AS IS AND WITHOUT ANY EXPRESS OR IMPLIED WARRANTIES, INCLUDING OF MERCHANTABILITY OR FITNESS FOR A PARTICULAR PURPOSE.

What This Warranty Does Not Cover:

This Warranty warrants that the Product will be free from manufacturing defects which affect the ability of the Product to operate for its intended use; it is not a warranty that the Product will never require repairs or to undertake responsibilities, liabilities or obligations other than those specifically identified in the preceding section. COWAY is not responsible or liable for personal injury or property damage of any kind, even if arising from a breach of this Warranty.

Limitations and Exclusions:

TO THE EXTENT PERMITTED BY APPLICABLE LAW, COWAY DISCLAIMS ANY OTHER WARRANTY EXPRESS OR IMPLIED, THAN THAT PROVIDED FOR HEREIN. THIS WARRANTY IS IN LIEU OF AND EXCLUDES ALL OTHER WARRANTIES, GUARANTEES, CONDITIONS AND REPRESENTATIONS, EXPRESS

OR IMPLIED, ORAL OR WRITTEN, STATUTORY OR OTHERWISE, INCLUDING BUT NOT LIMITED TO ANY IMPLIED CONDITIONS OR WARRANTIES AS TO THE MERCHANTABILITY OR FITNESS FOR A PARTICULAR PURPOSE OF THE COWAY PRODUCT.

SOME STATES DO NOT ALLOW LIMITATIONS ON HOW LONG AN IMPLIED WARRANTY LASTS, SO THE ABOVE LIMITATION MAY NOT APPLY TO YOU.

COWAY DOES NOT AUTHORIZE ANY PERSON INCLUDING ITS REPRESENTATIVES, TO MAKE ANY REPRESENTATION OR TO OFFER ANY WARRANTY, CONDITION OR GUARANTY IN RESPECT OF THE PRODUCT OTHER THAN THIS WARRANTY. THIS LIMITED WARRANTY SHALL BE THE OWNER'S SOLE AND EXCLUSIVE REMEDY AGAINST COWAY AND COWAY SHALL NOT BE LIABLE FOR ANY CONSEQUENTIAL, EXEMPLARY, SPECIAL, INCIDENTAL OR OTHER DAMAGES INCLUDING, BUT NOT LIMITED TO, LOSS OF PROFITS, AND LOSS OF USE. INCIDENTAL, CONSEQUENTIAL AND EXEMPLARY DAMAGES SHALL NOT BE RECOVERABLE EVEN IF THE REMEDIES OR THE ACTIONS PROVIDED FOR IN THIS WARRANTY FAIL OF THEIR ESSENTIAL PURPOSE. SOME STATES DO NOT ALLOW THE EXCLUSION OR LIMITATION OF INCIDENTAL OR CONSEQUENTIAL DAMAGES, SO THE ABOVE LIMITATION OR EXCLUSION MAY NOT APPLY TO YOU. COWAY SHALL NOT BE LIABLE FOR ANY DAMAGES WHICH ARE BASED UPON NEGLIGENCE, BREACH OF WARRANTY, STRICT LIABILITY OR ANY OTHER LEGAL THEORY OF LIABILITY OTHER THAN THE EXCLUSIVE LIABILITY SET FORTH IN THIS WARRANTY.

Limitations on Implied Warranties:

Any implied warranty of merchantability or fitness for a particular purpose or use, shall be limited to the duration of the foregoing express written warranty.

Conditions of Warranty:

COWAY's continuing liability under this Warranty is conditioned upon the following:

- a) The defect or damage is not caused by or is the result of: abnormal use or conditions; improper storage, unauthorized modifications or repair; misuse, neglect, accident, alteration, improper installation or other acts that are not the fault of Coway or the manufacturer of the product or that are not covered by the manufacturer's warranty;
- b) The Product has not been altered, modified or repaired without prior written approval of COWAY;
- c) The OWNER has notified COWAY in writing of any failure of the Product covered by this Warranty within thirty (30) days following such failure;
- d) There has been no misuse, abuse or negligence with respect to the Product on the part of the OWNER.

Waiver:

COWAY's failure at any time to enforce or rely upon any of the terms or conditions stated herein shall not be construed to be a waiver of its rights hereunder.

Obtaining Warranty Service and OWNER'S Duties:

If the Product fails to operate for its intended purpose, then notify COWAY or its Representative Agency, within 48 hours or within the next business day after discovery of any defect in the Product. The OWNER must give written notice to COWAY no later than thirty (30) days after a defect is discovered or should by reasonable diligence have been discovered. Claims under this Warranty will require proof of purchase by the OWNER.

COWAY

Add : Coway Co., Ltd. 136-23, Yugumagoksa-ro,
Yugu-eup, Gongju-si, Chungcheongnam-do,
Korea
Tel. : +82-1588-5200

COWAY EU

Add : Stroombaan 4 1181 VX,
Amstelveen The Netherlands
Mail : support@eu.coway.com
Web : en.coway.com / de.coway.com
nl.coway.com / fr.coway.com

SWEDEN

Add : Albion Nordic AB Traktorgatan 2 745 37
Enköping Sweden
Tel. : +46 171 66 33 00
Mail : info@albionnordic.com
Web : www.albionnordic.com

Technische Daten

Die technischen Daten können geringfügig geändert werden, um die Leistung des Produkts zu verbessern.

Gegenstand	Technische Daten
Produkttyp	Luftreiniger
Modellbezeichnung	Airmega 450 (W) / Airmega 450 (BG)
Nennspannung	220-240 V~, 50/60 Hz
Stromverbrauch	72 W
Zusammensetzung des Filters	3-in-1-Filter (vakuumtauglicher Vorfilter+Green True HEPA+ Aktivkohle)
Installationsort	Innenraum
Abmessungen (BxTxH)	34 x 34 x 75,3 cm
Farbe	Weiß / Beige
Produktgewicht	11,3 Kg

Inhalt

01. VOR VERWENDUNG DES PRODUKTS	7
Sicherheitshinweise	7
02. VORBEREITUNG	9
Bedienfeld & Anzeigen	9
03. BETRIEB	11
Verwendung	11
So stellen Sie die Empfindlichkeit des Luftqualitätssensors ein.	14
PM-Index-Leitfaden	15
04. WARTUNG UND PFLEGE	16
Gerät reinigen	16
Filter austauschen	18
Filterverwendungsanzeige zurücksetzen	19
05. ANHANG	20
Fehlerbeseitigung	20
Beschränkte Garantie	21

Kurzanleitung

Das Produkt erst dann in Betrieb nehmen, wenn diese Schritte durchgeführt worden sind.

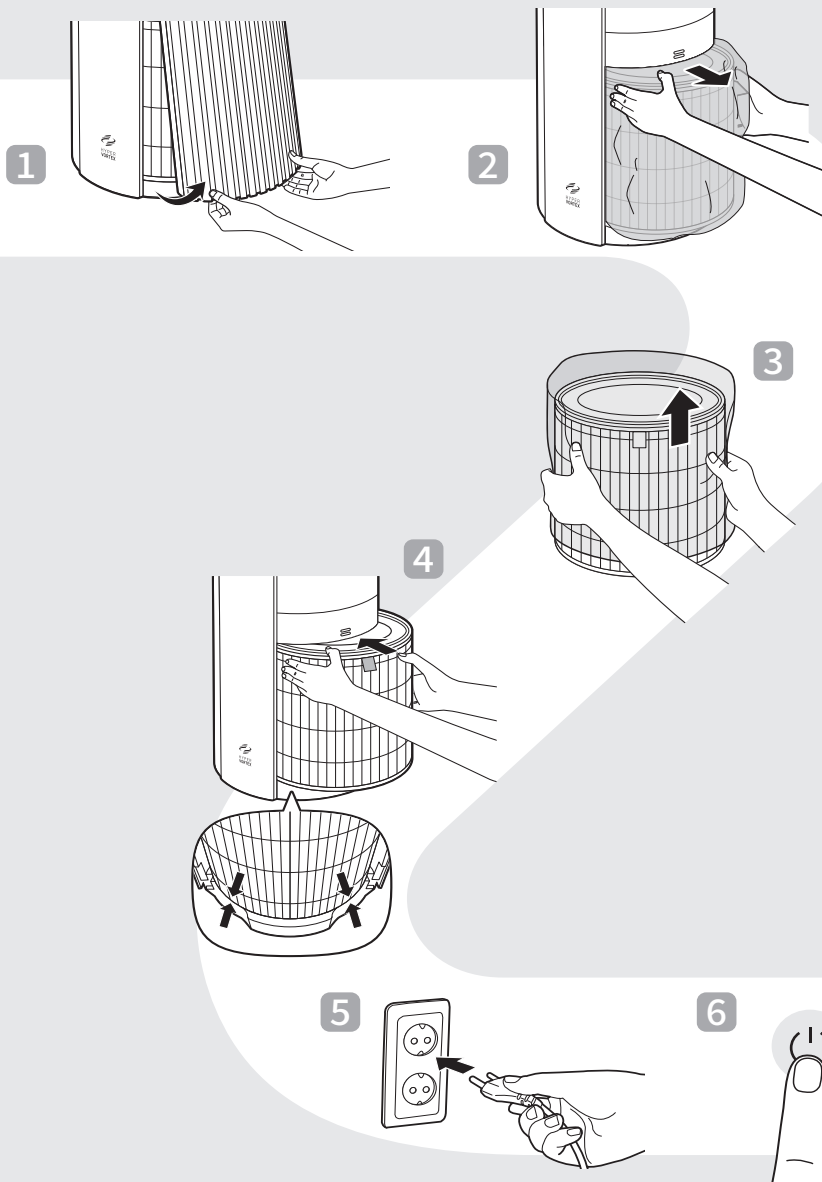

Produkt überprüfen

Vergewissern Sie sich vor der Installation des Luftreinigers, dass alle Komponenten vorhanden sind. Falls Teile fehlen oder beschädigt sind, wenden Sie sich an den Kundendienst.

Frontseite / Rückseite

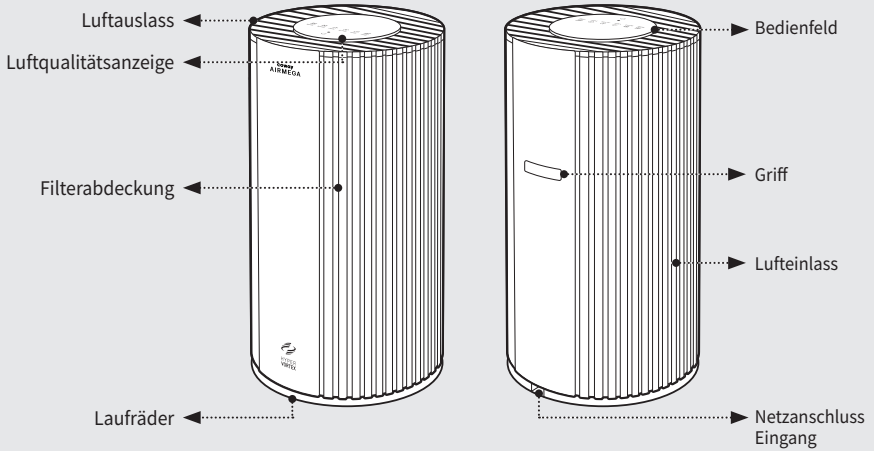

Oberseite

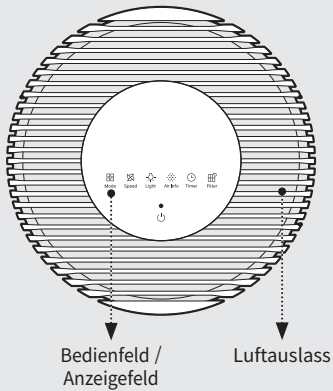

Zubehör

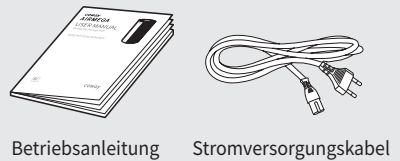

Vor dem Gebrauch

Hinweis

- Das Gerät arbeitet nur mit 220-240 V~, 50/60 Hz.
- Darauf achten, den Netzstecker an eine geerdete Steckdose (220-240 V~, 50/60 Hz) anzuschließen, die für das Gerät bestimmt ist.

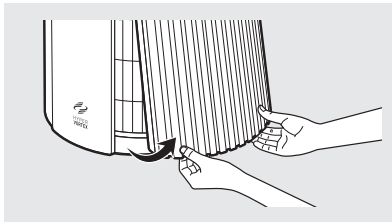
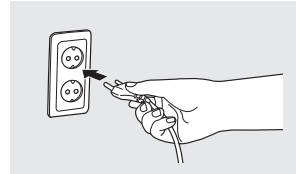

- 1 Die Filterabdeckung öffnen, dazu auf der rechten Seite des Geräts an den unteren linken/rechten Ecken ziehen.

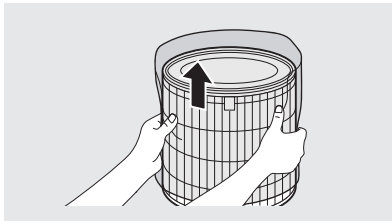

- 2 Den 3-in-1-Filter herausnehmen und die Kunststoffverpackung entfernen.

- 3 Beim Zusammenbau des Filters die Ober- und Unterseite des Filters überprüfen und den Filter mit dem Griff vorne liegend befestigen.

* Der offene Teil des Filters bezeichnet die Oberseite, der verschlossene Teil die Unterseite.

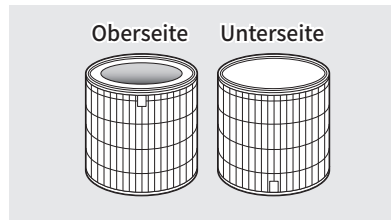
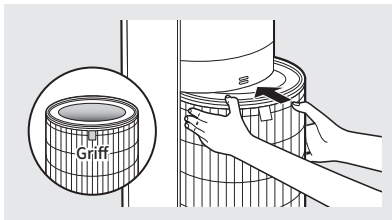

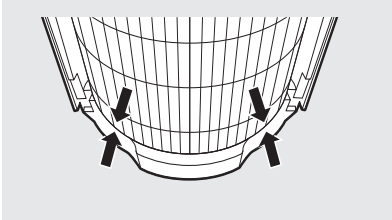

- 4 Setzen Sie den Filter ganz ein, so dass die Seiten wie in der Abbildung gezeigt ausgerichtet sind.

- 5 Die Filterabdeckung anbringen. Die Unterseite der Filterabdeckung so ausrichten, dass sie an den Seiten an den Rillen ausgerichtet ist. Dann durch Andrücken befestigen.

- * Produkt funktioniert nur dann, wenn die Filterabdeckung korrekt angebracht ist.
- * Ein Klickgeräusch signalisiert, dass der Filter ordnungsgemäß installiert worden ist.

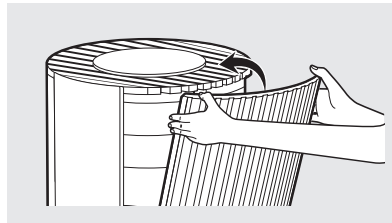
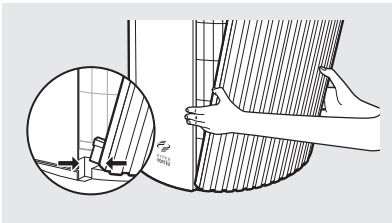

Hinweis

- Zwischen den Laufrädern und der Unterseite des Produkts ist der Abstand gering.
- Auf Teppichen oder unebenen Böden kann das Produkt möglicherweise nicht reibungslos bewegt werden.
- Wir empfehlen, das Produkt über Schwellen oder Hindernisse zu heben und zu tragen.

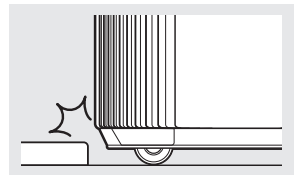

Sicherheitshinweise

Vor und bei Benutzung des Produkts sind alle Sicherheitshinweise und Warnungen zu lesen und zu befolgen.

⚠️ WARNUNG

Eine Warnung weist auf eine potenziell gefährliche Situation hin, die zum Tod oder zu schweren Verletzungen des Benutzers oder anderer Personen führen kann.

⚠️ VORSICHT

Ein Hinweis zur Vorsicht weist auf eine potenziell gefährliche Situation hin, die zu Verletzungen des Benutzers oder anderer Personen oder zu Sachschäden führen kann.

⚠️ WARNUNG

- Die Spannungs- und Leistungswerte der Netzsteckdose oder des Anschlussgeräts dürfen nicht überschritten werden.
- Sonst könnte übermäßige Hitze entwickelt werden, und es besteht Stromschlag- und Brandgefahr.
- Verwenden Sie nur einen Steckdosentyp, der für das Produkt geeignet ist. Durch eine falsche Steckdose könnte das Produkt beschädigt werden.
- Das Produkt oder Teile von ihm nicht in Wasser eintauchen. Sind Teile nass geworden, nehmen Sie das Produkt erst in Betrieb, nachdem ein qualifizierter Techniker die Teile, die unter Wasser waren, überprüft und ausgetauscht hat.
- Den Netzstecker nicht mit nassen Händen anfassen.
- Wenn die Steckdose nass ist, den Stecker vorsichtig herausziehen und dann die Steckdose vor der nächsten Verwendung vollständig trocknen lassen.
- Das Gerät nicht betreiben, wenn der Motor-Lüfter nicht funktioniert oder beschädigt ist.
- Ziehen Sie den Netzstecker aus der Steckdose, wenn seltsame Geräusche, Gerüche oder Rauch aus dem Gerät kommen. Wenden Sie sich unverzüglich an den Kundendienst, um Instruktionen zu erhalten.
- Ziehen Sie den Netzstecker aus der Steckdose, wenn das Gerät nicht benutzt wird und bevor Sie Teile reinigen, inspizieren oder austauschen.
- Benutzen Sie eine nur für das Produkt vorgesehene Steckdose. Das Produkt nicht an eine Steckdosenleiste anschließen, an die mehrere andere Produkte angeschlossen sind.
- Das Gerät nicht in Betrieb nehmen, wenn Netzstecker oder Kabel beschädigt sind.
- Das Stromkabel nicht gewaltsam biegen, verdrehen, quetschen oder beschädigen.
- Den Netzstecker nicht mit Gewalt in eine falsche Steckdose oder in eine lockere Steckdose stecken.
- Beauftragen Sie einen qualifizierten Techniker, eine geeignete Netzsteckdose zu installieren.
- Wenn das Netzkabel beschädigt ist, ersetzen Sie es keinesfalls selbst. Wenden Sie sich an den Kundendienst, um es austauschen zu lassen.
- Sie ziehen einen Netzstecker aus der Steckdose, indem Sie den Stecker anfassen und vorsichtig herausziehen. Niemals am Kabel ziehen, um den Netzstecker aus der Steckdose zu ziehen.
- Stromkabel fernhalten von Wärmequellen.
- Versuchen Sie nicht, das Produkt selber zu reparieren. Sonst erlischt die Garantie. Alle Reparaturarbeiten müssen von einem qualifizierten Techniker ausgeführt werden.
- Dieses Produkt hat einen polarisierten Stecker (ein Pin ist breiter als der andere). Um Stromschlaggefahr zu minimieren, ist dieser Stecker so konstruiert, dass er nur auf eine Weise in eine polarisierte Netzsteckdose eingesteckt werden kann. Falls der Stecker nicht vollständig in die Netzsteckdose eingesteckt werden kann, stecken Sie ihn anderes herum hinein. Falls er dann immer noch nicht passt, wenden Sie sich an einen Elektriker. Versuchen Sie nicht, diese Sicherheitseinrichtung außer Kraft zu setzen.
- Dieses Produkt nicht verwenden in Industrieumgebungen oder Fabriken, wo Öl-, Fett- oder Staubpartikel in der Luft vorhanden sind.
- Nicht den Filter wechseln, während das Produkt arbeitet. Bevor Sie auf Komponenten im Inneren des Geräts zugreifen, erst das Gerät ausschalten und den Netzstecker ziehen.
- Das Produkt nicht in der Nähe eines Luftbefeuchters oder in einem feuchten Raum wie Badezimmer oder Waschküche platzieren, wo es mit Wasser in Berührung kommen könnte.
- Das Produkt nicht in der Nähe von entflammenden Gasen, Zigaretten, Räucherwerk oder anderen brennbaren Materialien platzieren.
- Das Produkt nicht auf ein Bett stellen oder an weiche Gegenstände wie z. B. Vorhänge lehnen.
- Das Produkt nicht mit Reinigungsmitteln, Farbverdünner oder anderen Haushalts-Lösungsmitteln reinigen.
- Nicht Insektizide oder andere brennbaren Materialien in der Nähe des Produkts versprühen.
- Um die Gefahren von Feuer oder Stromschlag oder Verletzungen von Personen zu verringern, verwenden Sie keine Ersatzteile, die nicht vom Hersteller empfohlen werden (z. B. Teile, die zu Hause mit einem 3D-Drucker hergestellt wurden).

▲ VORSICHT

- Das Gerät darf nicht von Kindern unter 8 Jahren oder Personen mit eingeschränkten körperlichen, sensorischen oder geistigen Fähigkeiten oder mangelnder Erfahrung und Kenntnis benutzt werden, es sei denn, sie werden beaufsichtigt oder unterwiesen.
- Erlauben Sie nicht, dass Kinder mit der Plastikverpackung und dem Produkt spielen.
- Verwenden Sie dieses Produkt nicht mit einem Halbleiter-Drehzahlregler, es besteht sonst Stromschlag- und Brandgefahr.
- Nicht Adapter oder Verlängerungskabel verwenden, da sonst Stromschlag- oder Brandgefahr und Verletzungsgefahr besteht.
- Verwenden Sie keine Anbauteile oder Filter, die nicht vom Hersteller empfohlen werden.
- Seien Sie vorsichtig, wenn Sie Komponenten aus dem Produkt entfernen. Bei der Wartung des Produkts darauf achten, dass Körperteile nicht eingeklemmt oder zerkratzt werden.
- Keine Gegenstände oder Finger in die Öffnungen des Produkts einführen. Falls Gegenstände in die Öffnungen gefallen sind, sofort das Gerät ausschalten und den Netzstecker ziehen. Wenden Sie sich an einen qualifizierten Techniker oder an den Hersteller, um den Gegenstand entfernen zu lassen.
- Der 3-in-1-Filter kann nicht mit Wasser gereinigt werden. Groben Staub auf der Außenfläche des Vorfilters mit einem Staubsauger oder einem trockenen Tuch entfernen.
- Der Luftauslass des Produkts darf nicht blockiert werden. Sonst kann die Effizienz des Produkts beeinträchtigt werden und die Verletzungsgefahr steigt.
- Dieses Produkt ist, wie in dieser Anleitung beschrieben, für den Gebrauch im Haushalt konzipiert. Die Verwendung in einer industriellen Umgebung oder an einem anderen Ort, der nicht vom Hersteller empfohlen wird, birgt Stromschlag- und Brandgefahr sowie die Gefahr von Personenschäden.
- Keine Gegenstände oben auf dem Produkt ablegen.
- Wechseln Sie die Filter in den empfohlenen Abständen, damit sich nicht übermäßig Staub ansammelt.
- Das Produkt so aufstellen, dass die Luft an beiden Seiten des Geräts zirkulieren kann.
- Das Produkt nicht an einem Platz mit direkt einfallender Sonnenbestrahlung platzieren.
- Das Produkt nicht neben Fenstern oder oberhalb platzieren.
- Das Produkt auf eine feste, ebene und trockene Oberfläche stellen, damit eine ausreichende Luftzirkulation gewährleistet ist.
- Stromkabel nicht unter einem Teppich verlegen. Teppiche, Läufer oder andere Abdeckungen nicht über Stromkabel legen. Kabel außerhalb von Gehbereichen verlegen, damit niemand über sie stolpern kann.
- Der Betrieb unterliegt folgenden zwei Bedingungen: (1) Dieses Gerät sollte keine schädlichen Interferenzen verursachen und (2) dieses Gerät muss alle empfangenen Interferenzen akzeptieren, einschließlich Interferenzen, die einen unerwünschten Betrieb verursachen könnten.
- Aus Sicherheitsgründen ist es möglich, das Netzkabel während der Benutzung des Geräts aus der Steckdose abziehen. Darauf achten, dass Kleinkinder oder Kinder das abgetrennte Netzkabel nicht berühren.
- Wird das Produkt mit einer Hand gehalten, kann das zu Verletzungen an der Hand führen; halten Sie das Gerät darum mit beiden Händen.

DIESE HINWEISE BITTE LESEN UND AUFBEWAHREN

Bedienfeld & Anzeigen

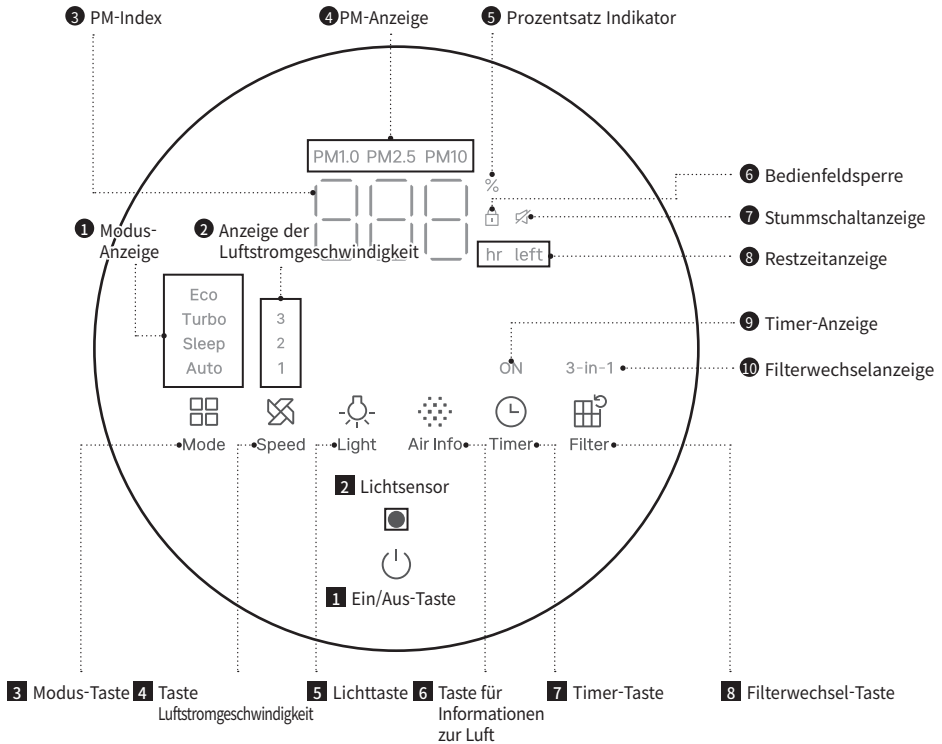

1 Ein/Aus-Taste
Dient dazu, die Produkt ein- oder auszuschalten.

3 Modus-Taste
Dient zum Wechsel zwischen Modi.

5 Lichttaste
Zum Auswählen der gewünschten Lichteinstellung.
- Option 1: Alle Lichter an
- Option 2: Nachtlicht und Display an
- Option 3: Nur Display an
- Option 4: Alle Lichter aus

7 Timer-Taste
Timer-Einstellung für Ausschalten. Einstellbar in stündlichen Einheiten und bis zu 12 Stunden im Voraus.

2 Lichtsensor
Dieser Sensor erfasst die Intensität des Lichts. Wenn im Auto-Modus (Automatikmodus) die Umgebung des Produkts länger als 3 Minuten dunkel ist, arbeitet das Gerät genauso wie im Sleep-Modus (Schlafmodus).

4 Taste Luftstromgeschwindigkeit
Dient zum Ändern der Luftstromgeschwindigkeit.

6 Taste für Informationen zur Luft
Um den Feinstaubsensor (PM - Particulate Matter) zu durchsuchen.
PM2.5 → PM10 → PM1.0

8 Filterwechsel-Taste
Dient zum Zurückzusetzen der Filterwechselanzeige.

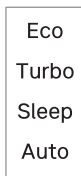

1 Modus-Anzeige

Es gibt 4 Modi. Nach Auswahl eines Modus leuchtet die Taste entsprechend.

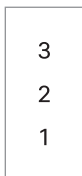

2 Anzeige der Luftstromgeschwindigkeit

Es gibt 3 Stufen der Luftstromgeschwindigkeit. Nach Auswahl einer Luftstromgeschwindigkeit leuchtet die Taste entsprechend.



3 PM-Index

Anzeige der Informationen zur Luftqualität in Echtzeit, gemessen in $\mu\text{g}/\text{m}^3$.

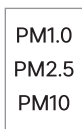

4 PM-Anzeige

Anzeige der Feinstaubkonzentration (PM - Particulate Matter). Wenn die Schadstoffwerte alle gleich sind, wird PM 2.5 angezeigt.



5 Prozentsatz Indikator

Leuchtet, wenn der angezeigte Wert auf der Anzeige der Filterrestmenge in Prozenteinheiten angegeben ist.



6 Bedienfeldsperre

Leuchtet auf nach Aktivierung der Bedienfeldsperre. Die Sperre wird aktiviert, indem die Lichttaste länger als 3 Sekunden gedrückt gehalten wird.



7 Stummschaltanzeige

Leuchtet auf nach Aktivierung der Stummschaltfunktion. Zum Aktivieren der Stummschaltfunktion sowohl die Taste für die Luftstromgeschwindigkeit als auch die Lichttaste länger als 3 Sekunden gedrückt halten.



8 Restzeitanzeige

Leuchtet, um die verbleibende Zeit anzuzeigen, wenn ein Timer eingestellt ist.



9 Timer-Anzeige

Leuchtet, wenn der Timer aktiviert wird.



10 Filterwechselanzeige

Leuchtet, wenn die Filtertaste gedrückt wird, um die Verwendung des Filters zu überprüfen, oder wenn eine Filterwechsel-Meldung erfolgt.



11 Luftqualitätsanzeige

Gemäß dem Verschmutzungsgrad der Luft werden entsprechende Farben angezeigt.

* Stufe 1 (gut): blau / Stufe 2 (mäßig): grün / Stufe 3 (ungesund): gelb / Stufe 4 (sehr ungesund): rot

Verwendung

Hinweis

- Stecken Sie den Netzstecker in eine Steckdose, bevor Sie das Gerät in Betrieb nehmen.
- Wenn das Gerät zwangsweise ausgeschaltet wird oder es zu einem Stromausfall kommt, startet es nach dem Einschalten mit den vorherigen Einstellungen.
- Berühren Sie das Display nicht, während das Gerät startet.

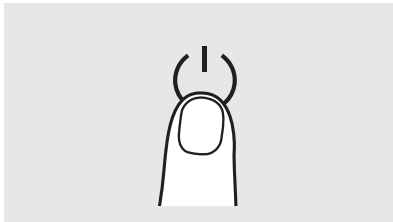

Ein / Aus

Drücken Sie die Ein-/Aus-Taste, um das Gerät ein oder auszuschalten.

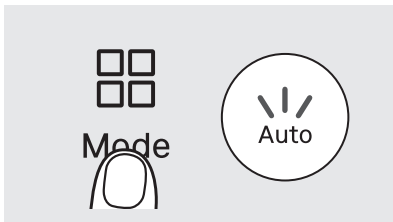

Automatikmodus

Die Luftstromgeschwindigkeit wird automatisch an den Verschmutzungsgrad der Raumluft angepasst.

Luftqualität	Gut (blau)	Mäßig (grün)	Ungesund (gelb)	Sehr ungesund (rot)
Luftstrom	Stufe 1	Stufe 2	Stufe 2	Stufe 3

Intelligente Funktionen im Automatikmodus

Ist es im Automatikmodus länger als 3 Minuten dunkel, wechselt das Gerät in den Schlafmodus. Wenn es anschließend länger als 5 Minuten hell ist oder eine beliebige Taste gedrückt wird, wechselt das Gerät zurück in den Automatikmodus.

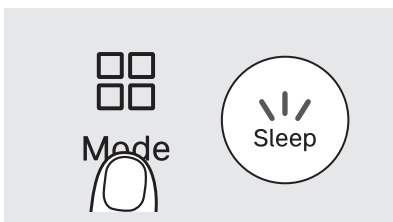

Schlafmodus

In diesem Modus werden alle Displayleuchten ausgeschaltet und die Luftstromgeschwindigkeit auf die niedrigste Stufe eingestellt.

Durch Drücken der Lichttaste wird das Nachtlcht ein- oder ausgeschaltet.

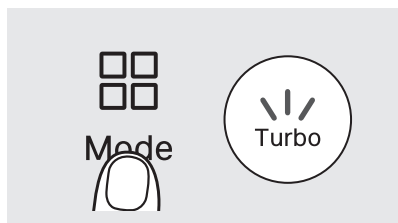

Turbo-Modus

Dieser Modus beschleunigt die Luftreinigung durch eine höhere Luftstromgeschwindigkeit als im manuellen Modus (Stufen 1–3).

Bei maximaler Luftstromgeschwindigkeit verbraucht das Gerät mehr Energie und kann lauter sein.

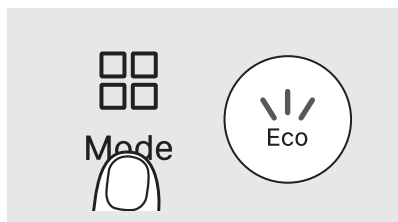

ECO-Modus

Der ECO-Modus arbeitet ähnlich wie der Automatikmodus.

Bleibt die Luftqualität 10 Minuten lang auf einem sehr guten Niveau, pausiert die Luftreinigung automatisch für 30 Minuten.

Verschlechtert sich die Luftqualität oder wird während der Pause eine Taste gedrückt, startet die Luftreinigung automatisch erneut.

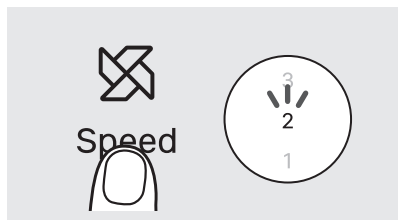

Luftstromgeschwindigkeit

Sie können die gewünschte Luftstromgeschwindigkeit auswählen.

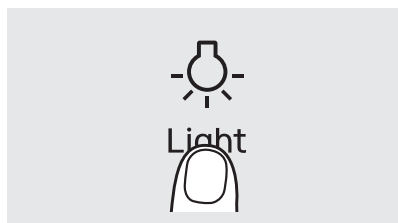

Lichteinstellung

Die gewünschte Lichteinstellung kann aus den unten stehenden Optionen ausgewählt werden.

- Option 1: Alle Lichter an
- Option 2: Nachlicht und Display an
- Option 3: Nur Display an
- Option 4: Alle Lichter aus

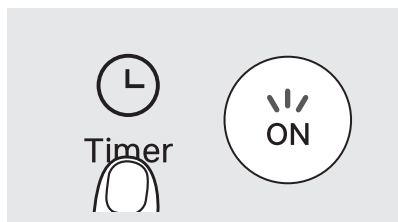

Timer-Einstellungen

Automatisches Ausschalten nach 1 bis 12 Stunden (je nach Bedarf).

Verwendung

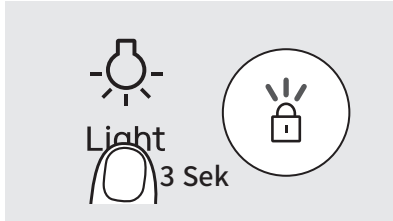

Bedienfeldsperre

Mit der Bedienfeldsperre ist es möglich, das Bedienfeld zu sperren. Um das Bedienfeld zu sperren oder die Sperrung aufzuheben, die Lichttaste 3 Sekunden lang gedrückt halten.

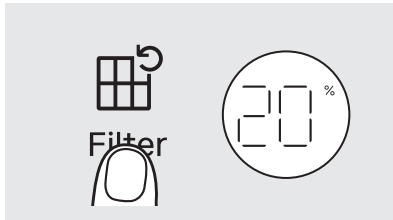

Filterlebensdaueranzeige

Um die verbleibende Lebensdauer des Filters in Prozent anzuzeigen, auf die Filtertaste drücken. Die Lebensdauer des Filters beginnt bei 100%.

Wenn die Angabe 5% erreicht, leuchtet die 3-in-1-Filterwechselanzeige auf.

So stellen Sie die Empfindlichkeit des Luftqualitätssensors ein.

Wird das Produkt erstmals in Betrieb genommen, ist der Luftqualitätssensor auf die normale Empfindlichkeit eingestellt. Wenn die Luftqualitätsanzeige mehr als zwei Stunden lang auf sehr ungesund (rot) oder gut (blau) bleibt, können Sie die Empfindlichkeit des Sensors wie folgt einstellen.

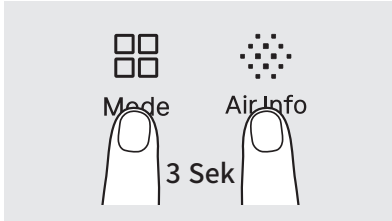

- 1 Während das Gerät in Betrieb ist, länger als 3 Sekunden gleichzeitig die Taste Modus und die Taste für Informationen zur Luft gedrückt halten.



- 2 Der PM-Index zeigt die aktuelle Empfindlichkeitsstufe des Luftqualitätssensors an. Wenn die Empfindlichkeit eingestellt wird, blinkt der PM-Index.

Stufe	1	2	3
Empfindlichkeit	Empfindlich	Allgemein	Unempfindlich

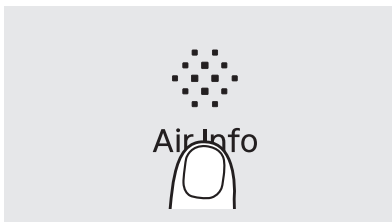

- 3 Um die Empfindlichkeit des Luftqualitätssensors einzustellen, auf die Taste für Informationen zur Luft drücken.

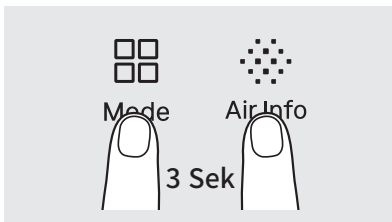

- 4 Um die ausgewählte Empfindlichkeit des Luftqualitätssensors anzuwenden, sowohl die Modus-Taste als auch die Taste für Informationen zur Luft länger als 3 Sekunden gedrückt halten, oder die Tasten länger als 10 Sekunden nicht drücken.

PM-Index-Leitfaden

	Gut (blau)	Mäßig (grün)	Ungesund (gelb)	Sehr ungesund (rot)
PM1.0 ($\mu\text{g}/\text{m}^3$)	1~12	13~35	36~55	56~
PM2.5 ($\mu\text{g}/\text{m}^3$)	1~12	13~35	36~55	56~
PM10 ($\mu\text{g}/\text{m}^3$)	1~54	55~154	155~254	255~

- ▶ Für die PM2.5/PM10-Verschmutzungsnormen wurde die US-amerikanische EPA-Richtlinie herangezogen, und für den numerischen Ausdruck der Konzentration wurde der Algorithmus des Unternehmens verwendet.
- ▶ Die auf dem Produkt angezeigte Staubkonzentration misst die Innenraumumgebung in Echtzeit und kann daher vom Leitfaden des Umweltministeriums abweichen und je nach Einsatzort, Messmethode der Umgebung usw. variieren.
- ▶ Die auf dem Produkt angezeigte maximale Staubkonzentration beträgt $500 \mu\text{g}/\text{m}^3$ (PM1.0/PM2.5) oder $999 \mu\text{g}/\text{m}^3$ (PM10).
- ▶ Wenn der Luftbefeuchter in der Nähe des Luftreinigers betrieben wird, kann die gemessene Luftqualität ansteigen.
- ▶ Da der Ultraschall-Befeuchter große Befeuchtungströpfchen enthält, kann der Staubsensor diese als Staub erkennen und dadurch eine Fehlfunktion des Staubsensors verursachen. Verwenden Sie den Befeuchter also nicht in der Nähe des Luftreinigers.
- ▶ Wenn die Staub-Luftqualitätsstufe weiterhin die Höchstzahl von PM1.0/PM2.5 anzeigt:
 $500 \mu\text{g}/\text{m}^3$ / PM10: $999 \mu\text{g}/\text{m}^3$, der Sensor ist kontaminiert. Reinigen Sie daher den Staubsensor, schalten Sie das Gerät aus und dann wieder ein, damit es normal funktionieren kann.

Gerät reinigen

Hinweis

- Vor dem Reinigen des Filters immer den Netzstecker ziehen.
- Der Vorfilter kann mit einem Staubsauger oder einem trockenen Tuch gereinigt werden.
- Wird der Vorfilter über einen längeren Zeitraum nicht gereinigt, reduziert das die Leistung des Produkts.
- 3-in-1-Filter können nicht vom Gerät abgenommen werden, und sie können durch Wasser beschädigt werden.
- Der Reinigungs-/Wartungszyklus kann je nach Nutzung und Umgebung variieren.

Vorfilter (alle 2 - 4 Wochen reinigen)

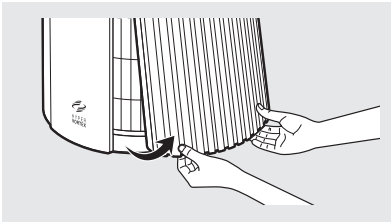

- 1** Die Abdeckung entfernen, dazu auf der rechten Seite des Geräts an den unteren Ecken ziehen.

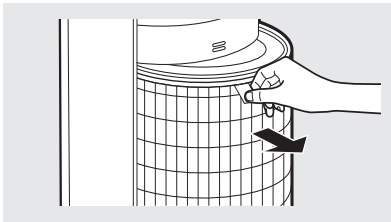

- 2** Den Filtergriff fest halten und dann abnehmen, dann das Vorfiltergeflecht reinigen.

* Beim Entfernen des verschmutzten Filters die Filterlasche fest halten und den Filter herausziehen. Dabei langsam vorgehen, damit kein Staub herausfällt.

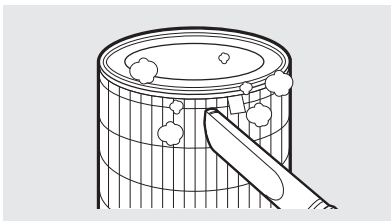

- 3** Je nach Verschmutzungsgrad können Sie den Staub mit einem Staubsauger oder einem trockenen Tuch entfernen. (Filter können nicht abgenommen werden, und sie können durch Wasser beschädigt werden.)

* Beim Reinigen darauf achten, dass kein Staub ins Innere des Produkts fällt.

- 4** Nach der Reinigung des Filters die Filterlasche fest halten und den Filter wieder am Produkt anbringen.

* Den Filter beim Zusammenbau so einsetzen, dass die Oberfläche wie in der Abbildung gezeigt ausgerichtet ist.

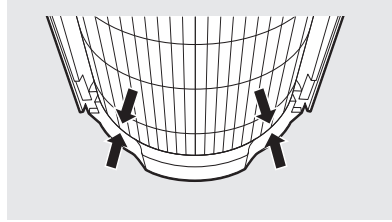
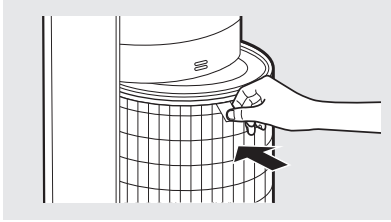

- 5** Den Filterdeckel von unten aus ausrichten und hinein drücken, bis ein Klicken zu hören ist.

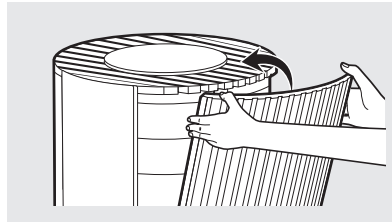
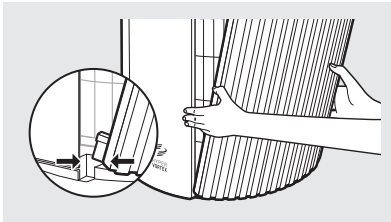

Den Luftqualitätssensor reinigen (alle 2 Monate)

- 1** Wenn sich in der Nähe oder auf dem Luftqualitätssensor Staub oder Fremdkörper ansammeln, wird dieser möglicherweise eine höhere Staubkonzentrationen erkennen. Dann bitte mit einem Staubsauger den Bereich um den Luftqualitätssensor reinigen.

* Stellen Sie den Staubsauger vor dem Reinigen auf die niedrigste Saugstufe.

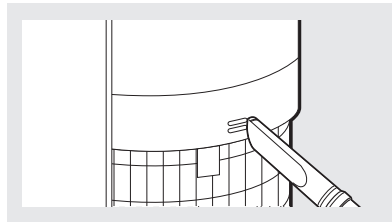
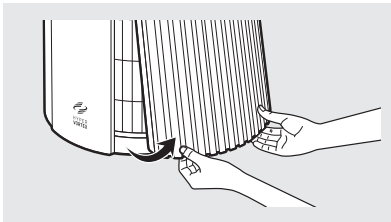

Filter austauschen

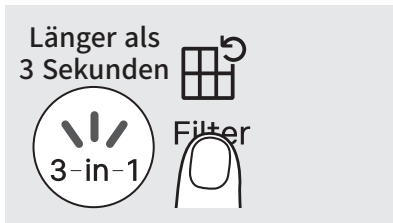

Die Filterwechselanzeige zurücksetzen

Wenn die Angabe des Filterverbrauchs 95% oder mehr erreicht, leuchtet die 3-in-1-Filterwechselanzeige auf. Wenn dies der Fall ist, sollte der Filter ausgetauscht werden.

Nach dem Austauschen des Filters die Filtertaste 3 Sekunden lang gedrückt halten, um das Symbol zu deaktivieren und die Benachrichtigung zurückzusetzen.

DE

Filter austauschen

- Zum Austauschen des Filters siehe die Beschreibung der Installation auf Seite 5-6.
- Beim Installieren des Filters daran denken, die Vorderseite zu überprüfen.
- Damit das Produkt weiterhin optimal funktioniert, ist ein echter Filter von COWAY zu verwenden.
- Vor dem Reinigen des Luftreinigers immer den Netzstecker ziehen.

Zyklus für Filterreinigung und Filterwechsel

Den Vorfilter einmal alle 2 - 4 Wochen reinigen (Seite 16).
Den gesamten 3-in-1-Filter einmal jährlich austauschen.

- * Bei einer Nutzungsdauer von 8 Stunden pro Tag im Turbo-Modus schaltet sich die Anzeige für den Filterwechsel nach etwa 1 Jahr ein.
- * Nach dem Auswechseln des Filters muss die Filtertaste länger als 3 Sekunden gedrückt gehalten werden, um die Filterwechselanzeige zurückzusetzen.
- * Der angegebene Filterwechselzyklus ist ein empfohlener Zyklus und kann je nach Betriebsumgebung variieren.
- * Der 3-in-1-Filter kann nicht mit Wasser gereinigt werden. Groben Staub auf der Außenfläche des Vorfilters mit einem Staubsauger oder einem trockenen Tuch entfernen.

Filterverwendungsanzeige zurücksetzen

Sie können die Filterverwendung vorsorglich manuell zurücksetzen.

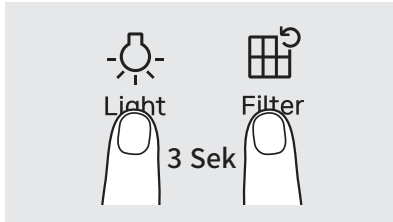

- 1 Dazu die Lichttaste und die Filteraustausch-Taste länger als 3 Sekunden gedrückt halten.



- 2 Die 3-in-1-Filteranzeige blinkt und die verbrauchte Filtermenge wird auf dem PM-Index angezeigt.



- 3 Wird die Filtertaste gedrückt gehalten, wird die Angabe des verbleibenden Filterverbrauchs zurückgesetzt.

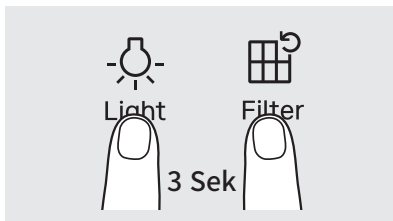

- 4 Um die Filterverwendung vollständig zurückzusetzen, die Lichttaste und die Filtertaste länger als 3 Sekunden gedrückt halten oder 10 Sekunden lang nicht drücken.

Fehlerbeseitigung

Bevor Sie sich an den Kundendienst wenden, versuchen Sie bitte die folgenden Lösungsmöglichkeiten. Alle anderen Service-Arbeiten sollten von einem durch COWAY autorisierten Kundendienst durchgeführt werden.

Symptom	Überprüfen	Zu ergreifende Maßnahme
Es strömt keine Luft aus.	<ul style="list-style-type: none"> Ist der Netzstecker in eine Netzsteckdose eingesteckt? 	Das abnehmbare Netzkabel vor dem Gebrauch fest am Produkt anbringen. Das Stromversorgungskabel muss angeschlossen werden an eine Netzsteckdose 220-240 V~, 50/60 Hz.
	<ul style="list-style-type: none"> Sind alle Anzeigen dunkel? 	Die Ein/Aus-Taste drücken und die gewünschte Funktion auswählen.
	<ul style="list-style-type: none"> Liegt ein Stromausfall vor? 	Die Stromversorgung wiederherstellen und dann das Produkt verwenden.
Nach und nach ist die Luftgeschwindigkeit beträchtlich niedriger geworden.	<ul style="list-style-type: none"> Ist der Vorfilter gereinigt worden? 	Überprüfen Sie die Filterwechselanzeige und reinigen Sie den Vorfilter.
Die Luftqualität ändert sich nicht.	<ul style="list-style-type: none"> Ist der Bereich, in dem sich der Luftqualitätssensor befindet, verschmutzt? 	Reinigen Sie den Luftqualitätssensor. (Siehe Seite 17)
	<ul style="list-style-type: none"> Bleibt die Luftqualität auf Hoch? 	Die Empfindlichkeit des Luftqualitätssensors auf Unempfindlich oder Allgemein stellen. (Siehe Seite 14)
	<ul style="list-style-type: none"> Bleibt der Verschmutzungsgrad auf Niedrig? 	Die Empfindlichkeit des Luftqualitätssensors auf Empfindlich oder Allgemein stellen. (Siehe Seite 14)
Aus dem Luftauslass kommt ein schlechter Geruch.	<ul style="list-style-type: none"> Haben Sie ein neues Produkt installiert? 	Bei erstmaligem Gebrauch riecht es möglicherweise nach einem neuen Filter. Lassen Sie den Luftreiniger dann für mehrere Stunden laufen.
	<ul style="list-style-type: none"> Ist die Zeit für Filterreinigung und Filterwechsel verstrichen? 	Überprüfen Sie die Filterwechselanzeige und tauschen Sie den Filter aus, wenn die Anzeige des 3-in-1-Filters leuchtet.
	<ul style="list-style-type: none"> Betreiben Sie das Produkt in einer feuchten und verschmutzten Umgebung? 	Wenn Sie das Produkt in einem kontaminierten Bereich verwenden, empfehlen wir, Abstand zu halten.
Die Luftqualitätsanzeige blinkt.	<ul style="list-style-type: none"> Wenden Sie sich an den Kundendienst. 	
Andere Funktionsstörungen	<ul style="list-style-type: none"> Das Produkt ein und aus schalten oder den Netzstecker ziehen und wieder einstecken. Falls das Problem fortbesteht, wenden Sie sich an den Kundendienst. 	

GARANTIEKARTE ODER GARANTIESCHREIBEN ZWEI JAHRE EINGESCHRÄNKTE GARANTIE LUFTREINIGER AIRMEGA 450 ("PRODUKT")

Modell:

Seriennummer:

Name des Kunden:

Kaufdatum:

("EIGENTÜMER")

Diese Garantie deckt ab:

COWAY wird im Zeitraum von zwei Jahren ab Kaufdatum dieses Produkts dieses nach eigenem Ermessen reparieren oder ersetzen, falls es aufgrund von Herstellungsfehlern nicht ordnungsgemäß sachgemäß funktioniert, es sei denn, dass Ausnahmen, Bedingungen und Garantiebeschränkungen vorliegen, die nachfolgend aufgeführt sind.

Die Entscheidung, ob eine Reparatur oder ein Geräte austausch durchzuführen ist, liegt ausschließlich bei COWAY.

Der Rechtsbehelf gemäß dieser Garantie gilt nur für den Teil des Produkts, der in der Zeit, in der die Garantie gilt und der Garantieanspruch erhoben wird, Mängel aufweist. Die Garantie, die für ein Austauschprodukt sowie für das verbliebene Originalprodukt zugesichert wird, gilt nur für die ursprüngliche Gewährleistungsfrist von zwei Jahren. Die beschränkte Garantie gilt nur für das Produkt, wenn es auf die von COWAY für das Produkt spezifizierte Weise benutzt wird und gemäß den von COWAY veröffentlichten Spezifikationen, die zum Zeitpunkt der Anwendung gelten. WENN DAS PRODUKT FÜR EINEN ANDEREN ALS DEN VORGESEHENEN ZWECK VERWENDET WIRD, WIRD ES VERKAUFT, WIE ES IST UND OHNE JEGLICHE AUSDRÜCKLICHE ODER STILLSCHWEIGENDE GEWÄHRLEISTUNG, AUCH OHNE ZUSICHERUNG DER MARKTGÄNGIGKEIT ODER EIGNUNG FÜR EINEN BESTIMMTEN ZWECK.

Was diese Garantie nicht abdeckt:

Diese Garantie garantiert, dass das Produkt keine Produktionsmängel aufweist, welche den bestimmungsgemäßen Gebrauch des Produkts beeinträchtigen; garantiert wird nicht, dass das Produkt niemals repariert werden muss, und es werden keinerlei Verantwortlichkeiten, Verpflichtungen oder Pflichten eingegangen mit Ausnahme von denen, die im Absatz oben dargelegt worden sind. COWAY ist nicht verantwortlich oder haftbar zu machen für Körperverletzungen oder Sachschäden jedweder Art, auch dann nicht, wenn ihnen ein Verstoß gegen diese Garantie zugrunde liegt.

Begrenzungen und Ausnahmen:

SOWEIT NACH GELTENDEM RECHT ZULÄSSIG LEHNT COWAY JEDE ANDERE AUSDRÜCKLICHE ODER STILLSCHWEIGENDE GARANTIE ALS DIE HIER DARGELEGTE AB. DIESE GARANTIE TRITT AN DIE STELLE ALLER ANDEREN GARANTIEEN, GEWÄHRLEISTUNGEN, BEDINGUNGEN UND ZUSICHERUNGEN, DIE AUSDRÜCKLICH

ODER IMPLIZIT, MÜNDLICH ODER SCHRIFTLICH, GESETZLICH ODER ANDERWEITIG GEGEBEN SEIN KÖNNTEN, EINSCHLIESSLICH, ABER NICHT BESCHRÄNKT AUF IMPLIZITE BEDINGUNGEN ODER GARANTIEEN BEZÜGLICH DER MARKTGÄNGIGKEIT ODER EIGNUNG FÜR EINEN BESTIMMTEN ZWECK DES COWAY-PRODUKTS, UND SCHLIESST SOLCHE ZUSICHERUNGEN AUS.

EINIGE STAATEN LASSEN ES NICHT ZU, DASS DIE DAUER EINER IMPLIZIERTE GARANTIE BESCHRÄNKT WIRD, SODASS DIE OBIGE BESCHRÄNKUNG MÖGLICHERWEISE NICHT AUF SIE ZUTRIFFT.

COWAY BEVOLLMÄCHTIGT KEINE PERSON, AUCH NICHT IHRE VERTRETER, EINE ZUSICHERUNG ZU MACHEN ODER EINE ANDERE GARANTIE ODER BEDINGUNG ZU NENNEN ODER GEWÄHRLEISTUNG ZU GEBEN IN BEZUG AUF DAS PRODUKT ALS DIESE HIER VORLIEGENDE GARANTIE. DIESE BESCHRÄNKTE GARANTIE IST DER EINZIGE UND AUSSCHLIEßLICHE RECHTSBEHELFE DES EIGENTÜMERS GEGEN COWAY, UND COWAY IST NICHT HAFTBAR ZU MACHEN FÜR FOLGESCHÄDEN, EXEMPLARISCHE, SPEZIELLE, ZUFÄLLIGE ODER ANDERE SCHÄDEN, EINSCHLIESSLICH, ABER NICHT BESCHRÄNKT AUF SCHÄDEN DURCH GEWINNAUSFALL UND NUTZUNGS AUSFALL. ZUFÄLLIG ODER BEILÄUFIG ENTSTANDENE SCHÄDEN, FOLGESCHÄDEN UND EXEMPLARISCHE SCHÄDEN SIND NICHT ERSTATTUNGSFÄHIG, AUCH DANN NICHT, WENN DIE IN DIESER GARANTIE VORGESEHENEN ABHILFEN ODER MAßNAHMEN IHREN WESENTLICHEN ZWECK VERFEHLEN. IN EINIGEN STAATEN IST DER AUSSCHLUSS ODER DIE BESCHRÄNKUNG VON BEILÄUFIG ENTSTANDENEN ODER FOLGESCHÄDEN NICHT ZULÄSSIG, SODASS DIE OBEN GENANNTEN BESCHRÄNKUNG ODER DER AUSSCHLUSS MÖGLICHERWEISE NICHT FÜR SIE GILT. COWAY IST NICHT HAFTBAR FÜR SCHÄDEN, DIE HERBEIGEFÜHRT SIND DURCH FAHRLÄSSIGKEIT, GARANTIEVERLETZUNG, GEFÄHRDUNGSHAFTUNG ODER DIE AUF EINEN ANDEREN JURISTISCHEN GRUND ZURÜCKGEFÜHRT WERDEN ALS DIE, DIE IN DIESER AUSSCHLIESSLICHEN GARANTIE DARGELEGT SIND.

Beschränkungen bei implizierten Garantien:

Alle implizierten Garantien für die Marktgängigkeit oder Eignung für einen bestimmten Zweck sind beschränkt auf die Dauer der vorstehenden ausdrücklichen schriftlichen Garantie.

Gewährleistungsbedingungen:

Auf dieser Garantie gründende fortdauernde Haftungsverpflichtungen von COWAY unterliegen folgenden Bedingungen:

- a) Der Defekt oder Schaden ist nicht verursacht und ist auch nicht Ergebnis anormaler Nutzung oder Bedingungen, unsachgemäßer Lagerung, unautorisierten Modifikationen oder Reparaturen; Zweckentfremdung, Versäumnis, Unfall, Änderung, unsachgemäßer Installation oder anderen Handlungen, die nicht von Coway oder dem Hersteller des Produkts verschuldet sind oder die nicht durch die Herstellergarantie abgedeckt sind;
- b) Das Produkt wurde nicht ohne vorherige schriftliche Genehmigung von COWAY geändert, modifiziert oder repariert;
- c) Der EIGENTÜMER hat COWAY innerhalb von dreißig (30) Tagen nach Auftreten eines Fehlers des von dieser Garantie abgedeckten Produkts schriftlich über diesen Fehler informiert.
- d) Seitens des EIGENTÜMERS liegt keine Zweckentfremdung, missbräuchliche Verwendung oder Fahrlässigkeit in Bezug auf das Produkt vor.

Verzichterklärung:

Falls COWAY zu irgendeinem Zeitpunkt versäumt, eine der hier genannten Bestimmungen durchzusetzen oder sich auf sie zu berufen, darf das nicht als Verzicht COWAYS ausgelegt werden, auf die Durchsetzung dieser Bestimmungen zu verzichten.

Inanspruchnahme von Garantieleistungen und Pflichten des EIGENTÜMERS:

Falls das Produkt nicht seinen vorgesehenen Zweck erfüllt, dann informieren Sie COWAY oder ihre Vertretung innerhalb von 48 Stunden oder innerhalb des nächsten Arbeitstages darüber, nachdem Sie den Defekt beim Produkt festgestellt haben. Der EIGENTÜMER muss COWAY spätestens dreißig (30) Tage, nachdem ein Mangel entdeckt wurde oder mit angemessener Sorgfalt hätte entdeckt werden müssen, schriftlich benachrichtigen. Um im Rahmen dieser Garantie Ansprüche geltend zu machen, muss der EIGENTÜMER einen Kaufnachweis vorweisen können.

COWAY

Hinzuzufügen : COWAY Co., Ltd. 136- 23,
Yugumagaksa-ro, Yugu-eup, Gongju-
si, Chungcheongnam-do, Korea
Tel. : +82-1588-5200

SCHWEDEN

Hinzuzufügen : Albion Nordic AB Traktorgatan 2 745 37
Enköping Sweden
Tel. : +46 171 66 33 00
E-Mail : info@albionnordic.com
Web : www.albionnordic.com

COWAY EU

Hinzuzufügen : Stroombaan 4 1181 VX,
Amstelveen The Netherlands
E-Mail : support@eu.coway.com
Web : en.coway.com / de.coway.com
nl.coway.com / fr.coway.com

Spécifications

Les spécifications sont soumises à de légères modifications afin d'améliorer les performances du produit.

Élément	Spécifications
Type de produit	Purificateur d'air
Nom du modèle	Airmega 450 (W) / Airmega 450 (BG)
Tension nominale	220-240 V~, 50/60 Hz
Consommation électrique	72 W
Composition du filtre	Filtre personnalisé 3-en-1 (Préfiltre aspirable + HEPA Green True + Charbon actif)
Emplacement d'installation	Intérieur
Dimensions (L x l x h)	34 x 34 x 75,3 cm
Couleur	Blanc / Beige
Poids du produit	11,3 kg

Sommaire

01. AVANT UTILISATION DU PRODUIT	7
Instructions de sécurité	7
02. PRÉPARATION	9
Panneau de commande et voyants	9
03. PROCÉDURE	11
Mode d'emploi	11
Comment ajuster la sensibilité du capteur de qualité de l'air	14
Guide de l'index PM	15
04. MAINTENANCE	16
Procédure de nettoyage	16
Remplacer le filtre	18
Réinitialiser votre utilisation du filtre	19
05. ANNEXE	20
Résolution des problèmes	20
Garantie limitée	21

Guide de démarrage rapide

Ne pas mettre le produit en marche tant que ces étapes n'ont pas été effectuées.

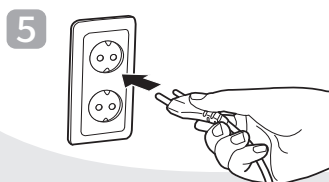
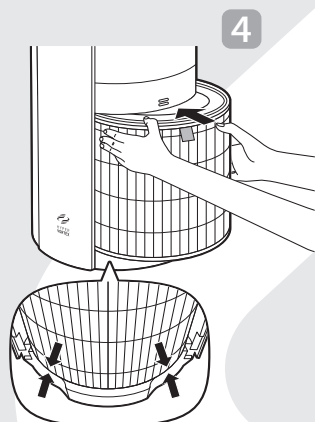
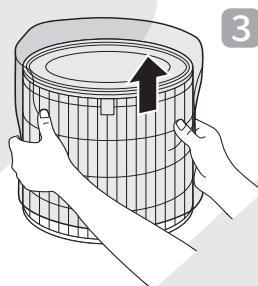
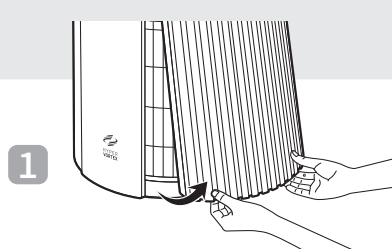

Vérifier le produit

Avant d'installer le purificateur d'air, s'assurer de la présence de tous les composants. S'il manque un élément ou que l'un d'eux est endommagé, contacter le centre de services clientèle.

Avant / Arrière

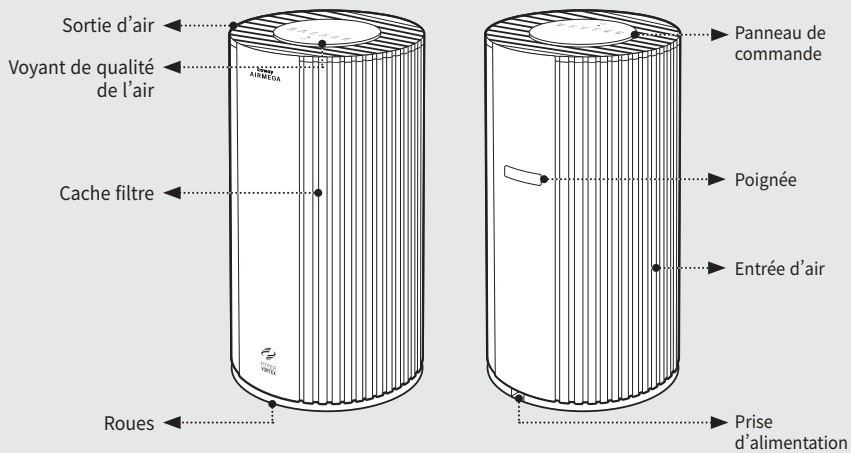

Haut

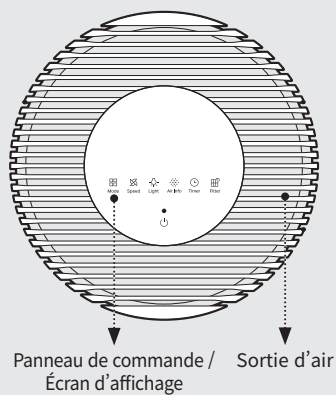

Accessoires

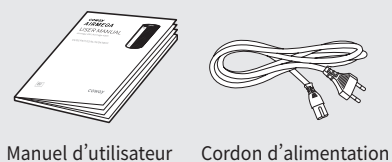

Avant utilisation

Remarque

- Le produit utilise uniquement 220-240 V~, 50/60 Hz.
- Veiller à connecter la fiche électrique à une prise reliée à la terre de (220-240 V~, 50/60 Hz) dédiée au produit.

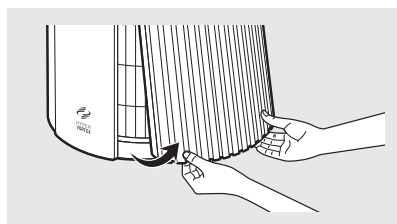
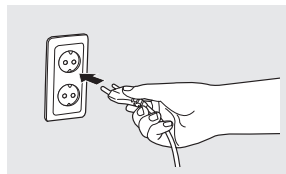

1 Ouvrir le cache filtre en tirant des coins inférieurs gauche/droit sur le côté droit du produit.

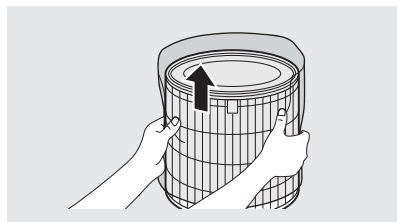

2 Enlever le filtre 3-en-1 et retirer l'emballage plastique.

3 Lors du montage du filtre, vérifier le haut et le bas du filtre, et le serrer avec la poignée face devant.

* La partie ouverte du filtre est le haut du filtre, et la partie bloquée est le bas.

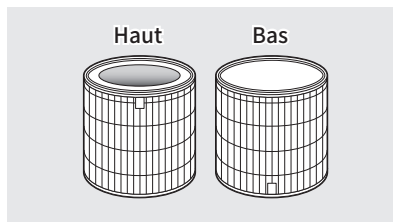
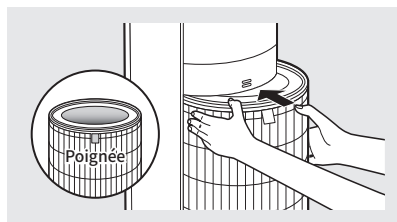

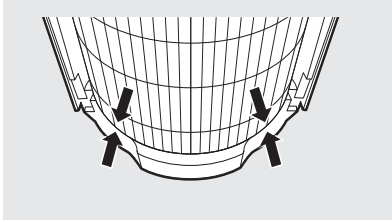

- 4 Lors de l'installation du filtre, l'insérer entièrement de manière que les côtés soient alignés, comme indiqué sur l'illustration.

- 5 Poser le cache filtre.
Aligner le bas du cache filtre en fonction des rainures et pousser dans le cache pour le fixer.

- * Le produit ne fonctionnera pas si le cache filtre n'est pas correctement fixé.
- * Le son d'un clic indique que le filtre a été bien installé.

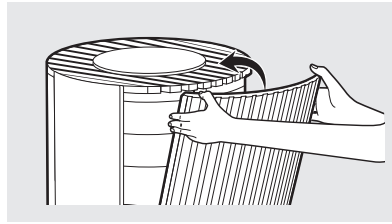
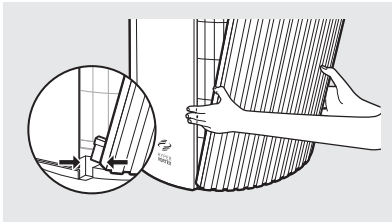

Remarque

- L'écart entre les roues et le bas du produit est étroit.
- Il se peut que celui-ci ne se déplace pas bien sur les tapis ou les sols irréguliers.
- Nous recommandons de soulever et transporter le produit sur les seuils ou obstacles.

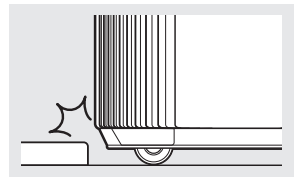

Instructions de sécurité

Lire et respecter tous les conseils de sécurité et tous les avertissements avant d'utiliser le produit.

AVERTISSEMENT

Un avertissement indique une situation potentiellement dangereuse pouvant entraîner la mort ou de graves blessures de l'utilisateur ou d'autrui.

MISE EN GARDE

Une mise en garde indique une situation potentiellement dangereuse pouvant entraîner des blessures à l'utilisateur ou autrui, ou la perte de la propriété.

AVERTISSEMENT

- Ne pas dépasser la tension et la puissance nominale de la prise de courant ou du dispositif de connexion.
- Cela peut générer un excès de chaleur pouvant être à l'origine d'un choc électrique ou d'un incendie.
- N'utiliser que le type de prise électrique approprié au produit. Brancher le produit à une prise incorrecte peut entraîner des dommages.
- Ne pas immerger le produit ou l'une de ses parties dans l'eau. Ne faire fonctionner le produit seulement après qu'un technicien qualifié ait examiné et remplacé les parties immergées dans l'eau.
- Ne pas prendre la fiche électrique avec des mains mouillées.
- Si la prise électrique est mouillée, débrancher avec précaution le produit et laisser la prise électrique sécher complètement avant de l'utiliser.
- Ne pas faire fonctionner le produit si le ventilateur du moteur ne fonctionne pas ou s'il est endommagé.
- Débrancher la fiche électrique de la prise de courant si des bruits étranges, des odeurs ou de la fumée viennent du produit. Contacter immédiatement le centre de services clientèle pour connaître les instructions.
- Débrancher la fiche électrique de la prise de courant lorsque le produit n'est pas utilisé et avant de le nettoyer, de l'inspecter ou de remplacer des pièces.
- Utiliser une prise de courant dédiée au produit. Ne pas brancher le produit à une multiprise ayant des connexions à plusieurs autres produits.
- Ne pas faire fonctionner le produit si la fiche électrique ou les cordons d'alimentation sont endommagés.
- Ne pas forcer le cordon d'alimentation pour éviter de le plier, tordre, pincer ou endommager.
- Ne pas forcer la fiche électrique dans une prise de courant incorrecte ou dans une prise de courant desserrée.
- Contacter un technicien qualifié pour installer une prise de courant adéquate.
- Si le cordon d'alimentation est endommagé, ne pas remplacer soi-même le cordon. Contacter le centre de services pour le remplacer.
- Retirer la fiche électrique de la prise de courant en saisissant la fiche et en tirant doucement. Ne jamais tirer du cordon d'alimentation lui-même pour retirer la fiche électrique.
- Tenir le cordon d'alimentation éloigné de sources de chaleur.
- Ne pas tenter de réparer le produit soi-même. Cela annulerait votre garantie. Tous les travaux de réparation doivent être effectués par un technicien qualifié.
- Ce produit possède une fiche polarisée (une lame est plus large que l'autre). Afin de réduire le risque de choc électrique, cette fiche est conçue pour n'entrer dans une prise de courant que dans un sens. Si la fiche n'entre pas entièrement dans la prise de courant, inverser la fiche. Si elle ne s'ajuste toujours pas, contacter un électricien qualifié. Ne pas tenter de contourner cette caractéristique de sécurité.
- Ne pas utiliser ce produit dans des industries ou usines où l'huile, la graisse ou les particules de poussière peuvent être présentes.
- Ne pas changer le filtre pendant le fonctionnement du produit. Toujours éteindre le produit et débrancher la prise électrique avant d'accéder aux composants à l'intérieur du produit.
- Ne pas placer le produit près d'un humidificateur ou dans des lieux humides, comme des salles de bains ou buanderies, où le produit pourrait entrer en contact avec de l'eau.
- Ne pas placer le produit près de gaz inflammables, de cigarettes, d'encens et d'autres matières combustibles.
- Ne pas placer le produit sur un lit ou contre des objets souples, comme des rideaux.
- Ne pas nettoyer le produit à l'aide de détergent, de diluant, ou d'autres solvants domestiques.
- Ne pas pulvériser d'insecticides ou d'autres matières inflammables près du produit.
- Afin de réduire le risque d'incendie, de choc électrique ou de blessures corporelles, ne pas utiliser de pièces de rechange n'ayant pas été recommandées par le fabricant (par ex. faites à la maison à l'aide d'une imprimante 3D).

▲ MISE EN GARDE

- L'appareil ne doit pas être utilisé par des enfants de moins de 8 ans ni par des personnes aux capacités physiques, sensorielles ou mentales amoindries, ou sans expérience ou connaissances, sauf si elles le font sous supervision et selon les instructions données.
- Ne pas autoriser les enfants à jouer avec l'enveloppe plastique ni avec le produit.
- Ne pas utiliser ce produit avec un dispositif de commande transistorisée de la vitesse car cela pourrait entraîner un choc électrique ou un incendie.
- Ne pas utiliser d'adaptateur ni de rallonge électrique, car cela pourrait entraîner un incendie, un choc ou encore des blessures corporelles.
- Ne pas utiliser d'accessoires ni de filtres non recommandés par le fabricant.
- Faire preuve de prudence pour retirer les composants du produit. Veiller à ce qu'aucune partie de votre corps ne reste coincée ni ne soit éraflée pendant l'entretien du produit.
- Ne pas insérer d'objet ni de doigt dans les ouvertures du produit. Si un objet tombe dans une ouverture, éteindre immédiatement le produit et débrancher la fiche électrique. Contacter un technicien qualifié ou le fabricant pour retirer l'objet.
- Le filtre 3-en-1 ne peut pas être nettoyé à l'eau. Il faut retirer les plus grosses poussières sur la surface extérieure du préfiltre à l'aide d'un aspirateur ou d'un chiffon sec.
- Ne pas bloquer la sortie d'air du produit. Cela diminuerait l'efficacité du produit et augmenterait le risque de blessures.
- Ce produit est à usage domestique tel que décrit dans ce manuel. L'utiliser dans un environnement industriel ou tout autre endroit non recommandé par le fabricant peut entraîner un choc électrique, un incendie et des blessures corporelles.
- Ne rien placer sur le dessus du produit.
- Changer les filtres aux intervalles recommandés pour éviter l'accumulation de poussière.
- Ne pas placer le produit à un endroit bloquant les deux côtés enveloppant le produit.
- Ne pas placer le produit à la lumière directe du soleil.
- Ne pas placer le produit près d'une fenêtre ou sur son rebord.
- Placer le produit sur une surface ferme, plate et sèche, fournissant suffisamment de circulation d'air.
- Ne pas faire passer le cordon sous un revêtement de sol. Ne pas couvrir le cordon de carpettes, tapis de couloir ou revêtement similaire. Disposer le cordon loin des zones de passage et pour éviter de trébucher.
- Son fonctionnement est soumis aux deux conditions suivantes : (1) cet appareil ne peut pas provoquer d'interférences nocives et (2) cet appareil doit accepter les interférences reçues, y compris celles pouvant causer un fonctionnement involontaire.
- Pour des motifs de sécurité, le cordon d'alimentation peut être séparé pendant l'utilisation du produit. Veiller à ce que les jeunes enfants ou les enfants ne touchent pas le cordon d'alimentation.
- Si vous tenez le produit d'une main, vous pourriez vous blesser la main. Il est donc important de tenir le produit à deux mains.

LIRE ET CONSERVER CES INSTRUCTIONS

Panneau de commande et voyants

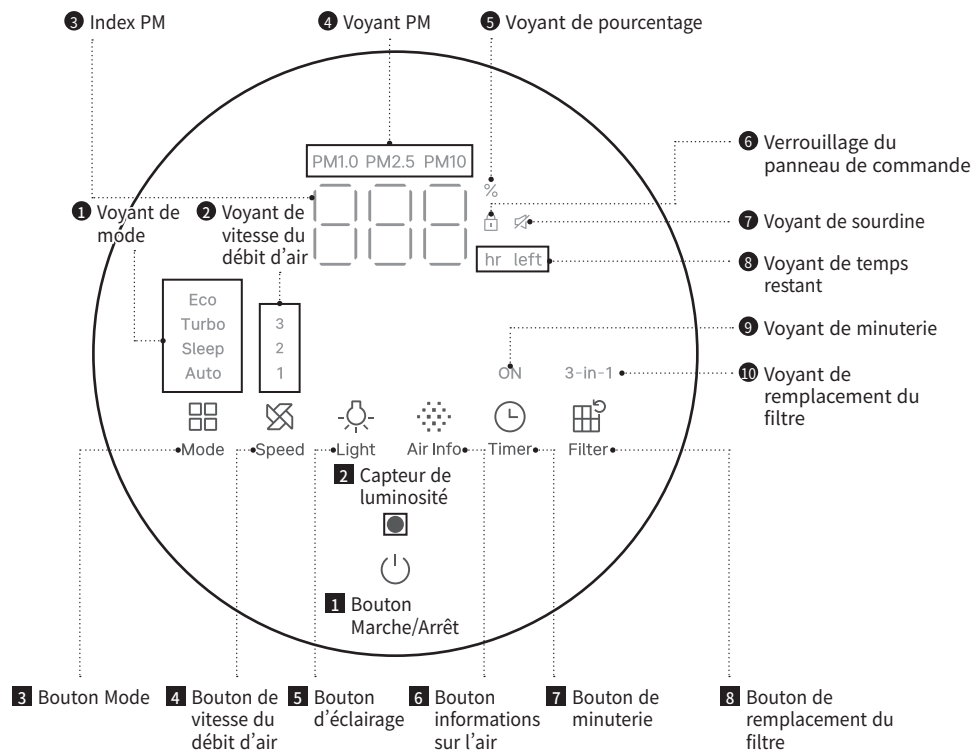

1 **Bouton Marche/Arrêt**
Utiliser le bouton pour allumer et éteindre le produit.

3 **Bouton Mode**
Ce bouton sert à basculer entre les différents modes.

5 **Bouton d'éclairage**
Choisissez votre réglage préféré d'éclairage.

- Option 1 : Tous les éclairages allumés
- Option 2 : Éclairage nocturne et affichage allumés
- Option 3 : Affichage uniquement
- Option 4 : Tous les éclairages éteints

7 **Bouton de minuterie**
Il sert lors du réglage de la désactivation. Vous pouvez le définir par tranche horaire pouvant atteindre jusqu'à 12 heures.

2 **Capteur de luminosité**
Ce capteur détecte l'intensité de la luminosité. Lorsque le produit est plongé dans l'obscurité pendant plus de 3 minutes en mode Auto, celui-ci fonctionnera comme en mode Veille.

4 **Bouton de vitesse du débit d'air**
Il sert à changer la vitesse du débit d'air.

6 **Bouton informations sur l'air**
Appuyez sur le bouton pour faire défiler le capteur de particules de l'atmosphère (PM).
PM2.5 → PM10 → PM1.0

8 **Bouton de remplacement du filtre**
Il sert à réinitialiser le voyant de remplacement du filtre.

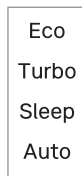

1 Voyant de mode

Il y a 4 modes. Quand un mode est sélectionné, il s'allumera.

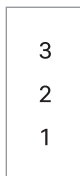

2 Voyant de vitesse du débit d'air

Il y a 3 niveaux de vitesse de débit d'air. Quand une vitesse est sélectionnée, elle s'allumera.



3 Index PM

Cela affiche les informations relatives à la qualité de l'air en temps réel en $\mu\text{g}/\text{m}^3$.

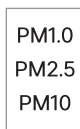

4 Voyant PM

Il indique le taux de matière particulaire (PM) affiché. Si les niveaux de pollution sont tous les mêmes, PM 2.5 s'affichera.



5 Voyant de pourcentage

Il s'allume quand la valeur affichée sur le voyant de quantité restante du filtre est donnée en pourcentage.



6 Verrouillage du panneau de commande

Il s'allume quand la fonction de verrouillage est activée. La fonction de verrouillage est activée par l'appui long sur le bouton d'éclairage pendant plus de 3 secondes.



7 Voyant de sourdine

Il s'allume quand la fonction de sourdine est activée. La fonction de sourdine est activée par l'appui long sur le bouton de vitesse et le bouton d'éclairage pendant plus de 3 secondes.



8 Voyant de temps restant

Il s'allume pour montrer le temps restant quand une minuterie est définie.



9 Voyant de minuterie

Il s'allume quand la minuterie est définie.



10 Voyant de remplacement du filtre

Il s'allume en cas d'appui sur le bouton de filtre pour vérifier l'utilisation du filtre ou si une notification de remplacement du filtre survient.



11 Voyant de qualité de l'air

Il affiche des couleurs selon le niveau de pollution.

* Niveau 1 (bon) : bleu / Niveau 2 (moyen) : vert / Niveau 3 (malsain) : jaune / Niveau 4 (très malsain) : rouge

Mode d'emploi

Remarque

- Branchez le cordon d'alimentation à une prise de courant avant de mettre l'appareil en marche.
- En cas d'arrêt forcé ou de coupure de courant, l'appareil redémarre avec les réglages précédents lors de sa remise sous tension.
- Ne touchez pas à l'écran pendant le démarrage de l'appareil.

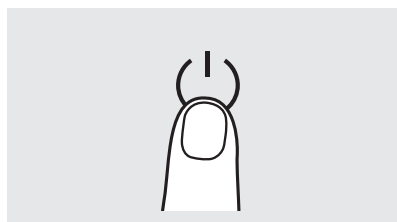

Marche / Arrêt

Appuyez sur le bouton Marche/Arrêt pour allumer ou éteindre l'appareil.

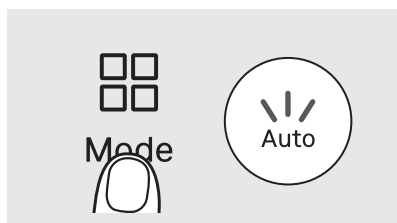

Mode Auto

Ce mode ajuste automatiquement la vitesse du débit d'air en fonction du niveau de pollution de l'air intérieur.

Qualité de l'air	Bonne (bleu)	Moyenne (vert)	Malsaine (jaune)	Très malsaine (rouge)
Débit d'air	Niveau 1	Niveau 2	Niveau 2	Niveau 3

Fonctions intelligentes du mode Auto

Si l'environnement reste sombre plus de 3 minutes en mode Auto, l'appareil passe automatiquement en mode Veille.

Lorsque l'environnement redevient lumineux pendant plus de 5 minutes ou lorsqu'un bouton est actionné, l'appareil repasse automatiquement en mode Auto.

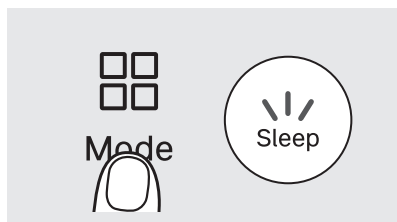

Mode Veille

Ce mode éteint tous les voyants de l'affichage et fait fonctionner l'appareil à la vitesse minimale du débit d'air.

L'éclairage nocturne peut être activé ou désactivé à l'aide du bouton correspondant.

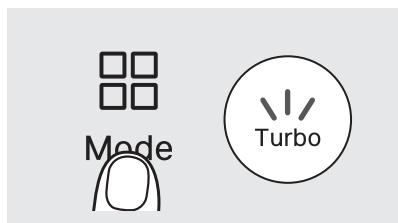

Mode Turbo

Ce mode accélère le processus de purification de l'air grâce à une vitesse de débit d'air supérieure à celle du mode manuel (niveaux 1-3).

À la vitesse maximale, la consommation d'énergie augmente et le niveau sonore peut être plus élevé.

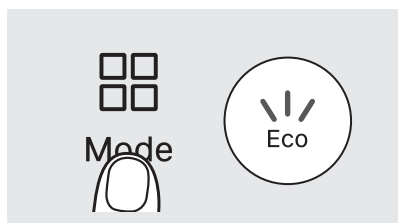

Mode Éco

Le mode Éco fonctionne de manière similaire au mode Auto.

Lorsque la qualité de l'air reste bonne pendant 10 minutes consécutives, la purification de l'air est automatiquement interrompue pendant 30 minutes.

Lorsque la qualité de l'air se dégrade ou qu'un bouton est actionné pendant la pause, la purification reprend automatiquement.

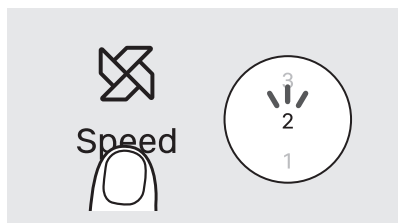

Vitesse du débit d'air

Vous pouvez sélectionner manuellement la vitesse du débit d'air souhaitée.

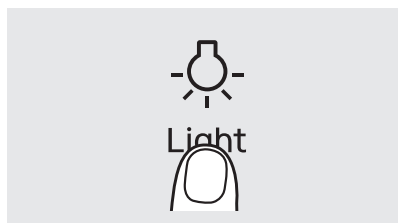

Paramètres d'éclairage

Vous pouvez choisir les paramètres d'éclairage parmi les options suivantes.

- Option 1 : Tous les éclairages allumés
- Option 2 : Éclairage nocturne et affichage allumés
- Option 3 : Affichage uniquement
- Option 4 : Tous les éclairages éteints

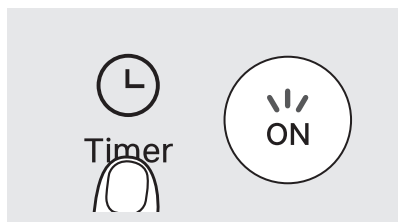

Paramètres de minuterie

Il est possible de programmer l'arrêt automatique de l'appareil après une durée comprise entre 1 et 12 heures, selon les besoins.

Mode d'emploi

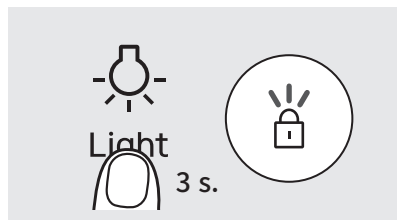

Verrouillage du panneau de commande

Vous pouvez verrouiller les paramètres d'affichage à l'aide du verrouillage du panneau de commande. Maintenir enfoncé pendant 3 secondes le bouton d'éclairage pour verrouiller ou déverrouiller le panneau de commande.

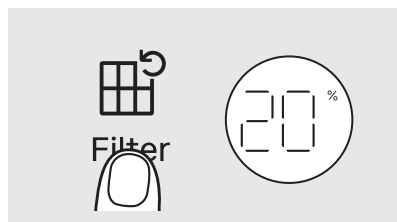

Voyant de durée de vie du filtre

Appuyez sur le bouton du filtre pour afficher la durée de vie restante du filtre en pourcentage.

La durée de vie du filtre commence à 100 %. Quand elle atteint 5 %, le voyant de remplacement du filtre 3-en-1 s'allumera.

Comment ajuster la sensibilité du capteur de qualité de l'air

Lors de la première mise en marche du produit, le capteur de qualité de l'air est réglé sur la sensibilité normale. Si le voyant de qualité de l'air reste sur Très malsain (Rouge) ou Bon (Bleu) pendant plus de deux heures, il est possible d'ajuster la sensibilité du capteur comme suit :

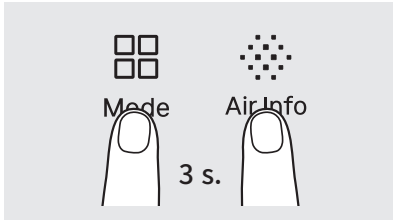

- 1 Pendant le fonctionnement du produit, appuyer simultanément sur le bouton Mode et sur le bouton d'informations d'air pendant plus de 3 secondes.



- 2 L'index PM affiche le niveau de sensibilité actuel du capteur de qualité de l'air. Pendant le réglage de la sensibilité, l'index PM clignotera.

Niveau	1	2	3
Sensibilité	Sensible	Général	Insensible

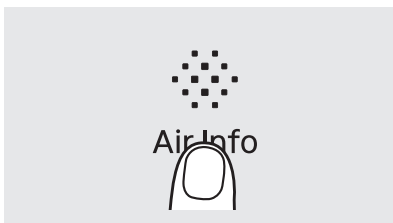

- 3 Appuyer sur le bouton d'informations sur l'air pour choisir la sensibilité de votre capteur de qualité de l'air.

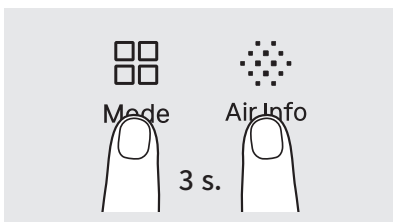

- 4 Maintenir enfoncés les boutons de mode et d'informations sur l'air pendant plus de 3 secondes, ou ne pas appuyer sur les boutons pendant plus de 10 secondes, pour appliquer la sensibilité sélectionnée au capteur de qualité de l'air.

Guide de l'index PM

	Bonne (Bleu)	Moyenne (Vert)	Malsaine (Jaune)	Très malsaine (Rouge)
PM1.0 ($\mu\text{g}/\text{m}^3$)	1~12	13~35	36~55	56~
PM2.5 ($\mu\text{g}/\text{m}^3$)	1~12	13~35	36~55	56~
PM10 ($\mu\text{g}/\text{m}^3$)	1~54	55~154	155~254	255~

- ▶ Pour les niveaux standard de pollution PM2.5/PM10, il faut consulter la directive américaine de l'EPA, et pour l'expression numérique de la concentration, c'est l'algorithme de l'entreprise qui a été appliqué.
- ▶ La concentration de poussières affichée sur le produit mesure l'environnement intérieur en temps réel, elle peut donc être différente de celle du guide du ministère de l'environnement et peut varier selon l'endroit où le produit est utilisé, la méthode de mesure de l'environnement employée, etc.
- ▶ La concentration maximale de poussière affichée sur le produit est $500 \mu\text{g}/\text{m}^3$ (PM1.0/PM2.5) ou $999 \mu\text{g}/\text{m}^3$ (PM10).
- ▶ Si un humidificateur fonctionne près du purificateur, la mesure de la qualité de l'air peut augmenter.
- ▶ Comme l'humidificateur à ultrasons contient de grosses particules de gouttelettes humidifiantes, le capteur de poussière peut les reconnaître comme étant de la poussière, causant ainsi un dysfonctionnement du capteur de poussière. Il faut donc l'éloigner du purificateur.
- ▶ Si le niveau de qualité de l'air continue à afficher le nombre maximum de PM1.0/PM2.5 : $500 \mu\text{g}/\text{m}^3$ / PM10 : $999 \mu\text{g}/\text{m}^3$, le capteur est sale. Il faut alors nettoyer le capteur de poussière, éteindre l'alimentation du produit puis le rallumer pour qu'il puisse fonctionner normalement.

Procédure de nettoyage

☑ Remarque

- Toujours débrancher le cordon d'alimentation avant de procéder au nettoyage du filtre.
- Il est possible de nettoyer le préfiltre avec un aspirateur ou un chiffon sec.
- L'absence de nettoyage du préfiltre sur une longue période peut entraîner de mauvaises performances du produit.
- Les filtres 3-en-1 ne sont pas séparables et peuvent être endommagés par l'eau.
- L'intervalle de nettoyage/maintenance peut varier selon l'utilisation et l'environnement.

Préfiltre (toutes les 2 à 4 semaines)

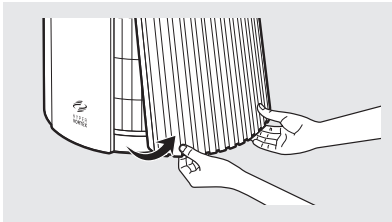

- 1 Déposer le cache en tirant des coins inférieurs sur le côté droit du produit.

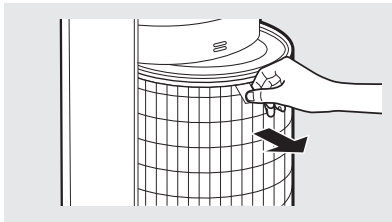

- 2 Tenir la poignée du filtre et le retirer, puis nettoyer la maille du préfiltre.

* Pour retirer le filtre sale, tenir le filtre par la languette et le sortir. Procéder en douceur pour éviter la chute de la poussière.

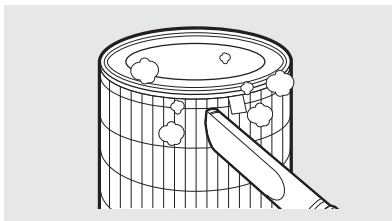

- 3 Retirer la poussière à l'aide d'un aspirateur ou d'un chiffon sec en fonction du niveau de contamination. (Les filtres 3-en-1 ne sont pas séparables et peuvent être endommagés par l'eau.)

* Veiller à ce que de la poussière ne pénètre pas à l'intérieur du produit pendant le nettoyage.

4 Après le nettoyage, tenir le filtre par la languette et le remettre sur le produit.

* Lors du montage du filtre, l'insérer entièrement de manière que la surface soit alignée, comme indiqué sur l'illustration.

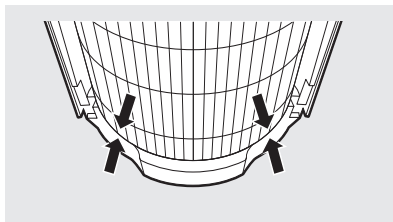
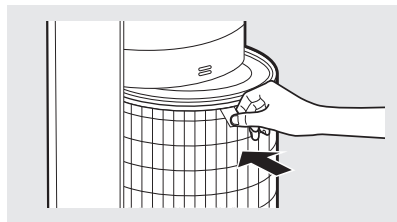

5 Aligner le cache filtre depuis le bas, et le pousser jusqu'à entendre un clic.

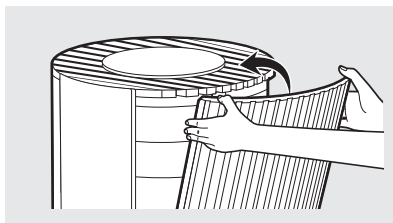
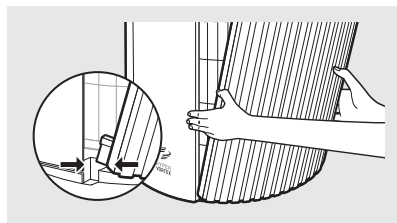

Nettoyage du capteur de qualité de l'air (tous les 2 mois)

1 Si de la poussière ou des corps étrangers s'accumulent près du capteur de qualité de l'air ou sur ce dernier, celui-ci peut détecter de plus haut niveaux de concentrations de poussière. Utiliser un aspirateur pour nettoyer la zone autour du capteur de qualité de l'air.

* Mettre l'aspirateur sur le niveau d'aspiration le plus faible de procéder au nettoyage.

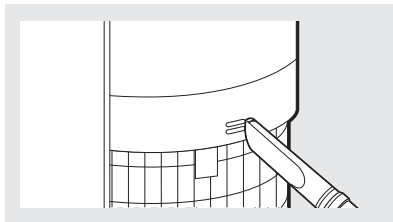
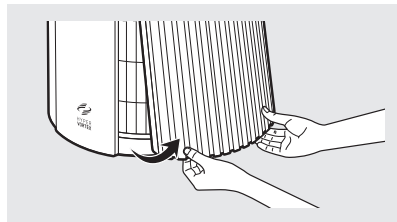

Remplacer le filtre

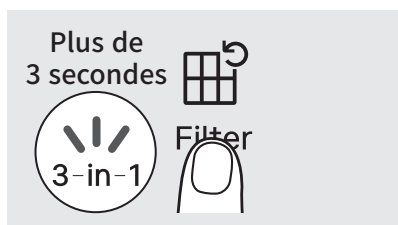

Réinitialiser le voyant du filtre

Si l'utilisation du filtre atteint 95 % ou plus, le voyant de remplacement du filtre 3-en-1 s'allumera. Lorsque cela se produit, il faut remplacer le filtre. Après avoir remplacé le filtre, appuyer 3 secondes sur le bouton de filtre pour désactiver l'icône et réinitialiser la notification.

Remplacer le filtre

- Consulter la méthode d'installation du filtre page 5~6 pour remplacer le filtre.
- Veiller à vérifier le côté avant lors d'installation du filtre.
- Utiliser des filtres d'origine COWAY pour conserver les performances optimales du produit.
- Toujours débrancher le cordon d'alimentation avant de remplacer le filtre.

Nettoyage du filtre et intervalle de remplacement

Nettoyer le préfiltre une fois tous les 2 à 4 semaines (page 16).

Remplacer le filtre complet 3-en-1 une fois par an.

- * En se basant sur une utilisation quotidienne de 8 heures en mode turbo, le voyant de notification de remplacement du filtre s'allume après environ un an d'utilisation.
- * Après avoir remplacé le filtre, s'assurer d'appuyer pendant plus de 3 secondes pour réinitialiser le voyant de remplacement du filtre.
- * L'intervalle de remplacement du filtre est donné à titre indicatif et dépend de l'utilisation et de l'environnement.
- * Le filtre 3-en-1 ne peut pas être nettoyé à l'eau. Il faut retirer les plus grosses poussières sur la surface extérieure du préfiltre à l'aide d'un aspirateur ou d'un chiffon sec.

Réinitialiser votre utilisation du filtre

Il est possible de réinitialiser manuellement votre utilisation du filtre de manière préventive.

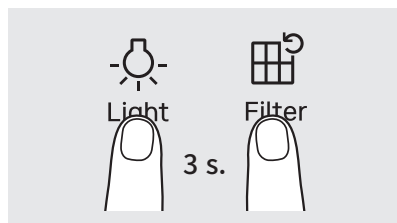

- 1 Appuyer sur le bouton d'éclairage et sur le bouton de remplacement du filtre pendant plus de 3 secondes.



- 2 Le voyant 3-en-1 clignotera et la quantité de filtre utilisée apparaîtra sur l'index PM.

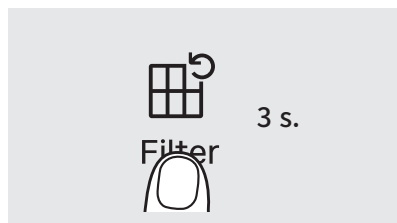

- 3 Appuyer sur le bouton de filtre pour réinitialiser l'utilisation restante du filtre.

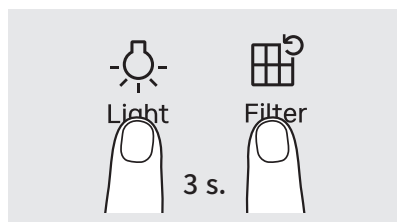

- 4 Appuyer sur les boutons d'éclairage et de filtre pendant plus de 3 secondes ou le laisser pendant 10 secondes pour réinitialiser complètement l'utilisation du filtre.

Résolution des problèmes

Avant de prendre contact avec le centre de services clientèle, tenter les solutions suivantes. Tout autre entretien doit être effectué par un centre de services agréé COWAY.

Symptôme	Point de contrôle	Mesures à suivre
Aucun air ne sort.	<ul style="list-style-type: none"> Le cordon d'alimentation est-il branché ? 	<p>Avant toute utilisation, fixer solidement le cordon d'alimentation amovible au produit.</p> <p>Brancher le cordon d'alimentation dans une prise 220-240 V~, 50/60 Hz.</p>
	<ul style="list-style-type: none"> Les voyants sont-ils tous éteints ? 	Appuyer sur le bouton Marche/Arrêt et sélectionner la fonction souhaitée.
	<ul style="list-style-type: none"> En présence d'une coupure de courant ? 	Utiliser le produit après restauration de l'électricité.
La vitesse de l'air a considérablement diminué.	<ul style="list-style-type: none"> Le préfiltre a-t-il été nettoyé ? 	Vérifier le voyant de remplacement du filtre et nettoyer le préfiltre.
La qualité de l'air ne change pas.	<ul style="list-style-type: none"> La zone où est situé le capteur de qualité de l'air est-elle sale ? 	Nettoyer le capteur de qualité de l'air. (Voir p. 17)
	<ul style="list-style-type: none"> La qualité de l'air reste-t-elle sur Élevée ? 	Ajuster la sensibilité du capteur de qualité de l'air sur insensible ou général. (Voir p. 14)
	<ul style="list-style-type: none"> La qualité de l'air reste-t-elle sur Médiocre ? 	Ajuster la sensibilité du capteur de qualité de l'air sur sensible ou général. (Voir p. 14)
Une mauvaise odeur se dégage de la sortie d'air.	<ul style="list-style-type: none"> Avez-vous installé un nouveau produit ? 	Lors de la première utilisation, il peut y avoir une odeur de filtre neuf. Veuillez faire marcher le purificateur plusieurs heures.
	<ul style="list-style-type: none"> La période de nettoyage et de remplacement du filtre est-elle passée ? 	Vérifier le voyant de remplacement du filtre et remplacer le filtre quand le voyant 3-en-1 s'allume.
	<ul style="list-style-type: none"> Le produit est-il utilisé dans un endroit humide et pollué ? 	Lors de l'utilisation du produit dans une zone contaminée, nous recommandons de le tenir le plus éloigné possible.
Le voyant de qualité de l'air clignote.	<ul style="list-style-type: none"> Contactez le centre de service client. 	
Autres défauts de fonctionnement	<ul style="list-style-type: none"> Brancher/débrancher le produit ou allumer/éteindre le produit. Si le problème persiste, contactez le centre du service client. 	

CARTE OU LETTRE DE GARANTIE GARANTIE LIMITÉE DE DEUX ANS PURIFICATEUR D'AIR AIRMEGA 450 (« PRODUIT »)

Modèle :**Numéro de série :****Nom du client :****(« PROPRIÉTAIRE »)****Date d'achat :****Couverture de cette garantie :**

À compter de la date d'achat du Produit et pendant une période de deux ans, si des vices de fabrication du Produit entraînent un dysfonctionnement lors de l'utilisation prévue du Produit, sous réserve des exclusions, conditions et limitations ici contenues, COWAY, à sa seule discrétion, réparera ou remplacera le Produit.

La décision quant à l'étendue de la réparation ou du remplacement nécessaire sera uniquement prise par COWAY.

Le recours en vertu de cette garantie n'est disponible que pour la partie du Produit présentant des défauts au moment de la réclamation au titre de la garantie.

Le Produit de remplacement, ainsi que toute partie restante d'origine du Produit, ne seront soumis à la garantie que pour la période d'origine de garantie de deux ans. Cette garantie limitée ne s'applique qu'au Produit utilisé dans le cadre d'une application spécifiée par COWAY pour le Produit et appliquée dans la plus stricte conformité des spécifications publiées par COWAY en vigueur au moment de l'application. SI LE PRODUIT EST UTILISÉ À DES FINS AUTRES QUE CELLES POUR LESQUELLES SON UTILISATION EST PRÉVUE, IL EST VENDU EN L'ÉTAT ET SANS AUCUNE GARANTIE EXPRESSE OU IMPLICITE, Y COMPRIS LES GARANTIES DE QUALITÉ MARCHANDE ET D'ADÉQUATION À UN USAGE PARTICULIER.

Ce que ne couvre pas cette garantie :

Cette garantie garantit que le Produit est exempt de vices de fabrication qui affecterait sa capacité de fonctionnement au vu de l'utilisation pour laquelle il a été conçu. Ceci n'est en aucun cas une garantie que le Produit n'aura jamais besoin de réparations ou qu'il ne faudra assumer des responsabilités, engagements ou obligations autres que celles spécifiquement identifiées dans la section précédente. COWAY ne peut être tenu pour responsable en cas de blessures ou de dégâts matériels de toutes sortes, même si ceux-ci découlent d'une violation de cette Garantie.

Limitations et exclusions :

DANS TOUTE LA MESURE PERMISE PAR LA LOI, COWAY DÉCLINE TOUTE AUTRE GARANTIE EXPRESSE OU IMPLICITE, QUE CELLE ICI INDIQUÉE. CETTE GARANTIE REMPLACE ET EXCLUT TOUTES LES AUTRES GARANTIES, CONDITIONS ET REPRÉSENTATIONS, EXPRESSES

OU IMPLICITES, ORALES OU ÉCRITES, LÉGALES OU NON, Y COMPRIS MAIS SANS S'Y LIMITER TOUTE CONDITION OU GARANTIE TACITE QUANT À LA QUALITÉ MARCHANDE OU À L'ADÉQUATION À UN USAGE PARTICULIER DU PRODUIT COWAY.

CERTAINS PAYS NE PERMETTENT PAS DE LIMITER LA DURÉE DES GARANTIES TACITES ET, PAR CONSÉQUENT, LA PRÉSENTE LIMITATION PEUT NE PAS S'APPLIQUER.

COWAY N'AUTORISE AUCUNE PERSONNE, Y COMPRIS SES REPRÉSENTANTS, À FAIRE DES DÉCLARATIONS OU À OFFRIR UNE GARANTIE OU CONDITION RELATIVE À CE PRODUIT AUTRE QUE CETTE GARANTIE. CETTE GARANTIE LIMITÉE EST LE SEUL ET UNIQUE RECOURS DU PROPRIÉTAIRE CONTRE COWAY, ET COWAY NE POURRA ÊTRE TENU POUR RESPONSABLE DES DOMMAGES CONSÉCUTIFS, EXEMPLAIRES, SPÉCIAUX, FORTUITS OU DE TOUT AUTRE ORDRE, Y COMPRIS MAIS SANS S'Y LIMITER DES PERTES DE BÉNÉFICES ET DE PERTES UTILES. LES DOMMAGES FORTUITS, CONSÉCUTIFS ET EXEMPLAIRES NE SERONT PAS INDEMNISÉS MÊME SI LES RECOURS OU LES ACTIONS PRÉVUS DANS CETTE GARANTIE N'ATTEIGNENT PAS LEUR BUT ESSENTIEL.

CERTAINS PAYS NE PERMETTENT PAS D'EXCLURE OU DE LIMITER LES DOMMAGES FORTUITS OU CONSÉCUTIFS, LA PRÉSENTE LIMITATION PEUT DONC NE PAS S'APPLIQUER. COWAY NE POURRA ÊTRE TENU POUR RESPONSABLE DES DOMMAGES SE DEVANT À UNE NÉGLIGENCE, UNE VIOLATION DE LA GARANTIE, UNE RESPONSABILITÉ OBJECTIVE OU THÉORIE LÉGALE DE RESPONSABILITÉ AUTRE QUE LA RESPONSABILITÉ EXCLUSIVE ÉNONCÉE DANS CETTE GARANTIE.

Limitations portant sur les garanties tacites :

Toute garantie tacite quant à la qualité marchande ou à l'adéquation à un usage particulier, sera limitée à la durée de la garantie écrite expresse qui précède.

Conditions de garantie :

La responsabilité continue de COWAY dans le cadre de cette garantie est conditionnée par ce qui suit :

- a) Le défaut ou le dommage n'est pas causé par une utilisation ou des conditions anormales, un mauvais entreposage, des modifications ou des réparations non autorisées, un mauvais usage, une négligence, un accident, une altération, une mauvaise installation, ou toute autre action ne pouvant être imputée à Coway ou au fabricant du produit, et n'étant pas couverte par la garantie du fabricant, ni en est le résultat ;
- b) Le Produit n'a pas été altéré, modifié ni réparé sans l'autorisation écrite préalable de COWAY ;
- c) Le PROPRIÉTAIRE a notifié COWAY par écrit de toute défaillance du Produit, couverte par cette garantie, dans les trente (30) jours postérieurs ;
- d) Aucun mauvais usage, abus ou négligence concernant le Produit n'est à signaler de la part du PROPRIÉTAIRE.

Renonciation :

L'omission de COWAY d'appliquer ou de faire exécuter strictement les conditions générales ne doit pas être interprété comme une renonciation à ses droits.

Obtenir le service de garantie et devoirs du PROPRIÉTAIRE :

Si le Produit ne fonctionne pas comme prévu, vous devez le notifier à COWAY ou à son représentant dans les 48 heures ou le jour ouvrable suivant après la découverte d'un quelconque défaut du Produit. Le PROPRIÉTAIRE doit en aviser par écrit COWAY au plus tard trente (30) jours après la découverte d'un défaut ou aurait dû être découvert par diligence raisonnable. Toute réclamation conformément à cette garantie doit être justifiée par une preuve d'achat de la part du PROPRIÉTAIRE.

COWAY

Adr : Coway Co., Ltd. 136-23, Yugumagoksa-ro,
Yugu-eup, Gongju-si, Chungcheongnam-do,
Corée
Tél. : +82-1588-5200

SUÈDE

Adr : Albion Nordic AB Traktorgatan 2 745 37
Enköping Suède
Tél. : +46 171 66 33 00
E-mail : info@albionnordic.com
Web : www.albionnordic.com

COWAY UE

Adr : Stroombaan 4 1181 VX,
Amstelveen The Netherlands
Email : support@eu.coway.com
Web : en.coway.com / de.coway.com
nl.coway.com / fr.coway.com

Specifiche

Le specifiche sono soggette a modifiche di lieve entità per migliorare le prestazioni del prodotto.

Elemento	Specifiche
Tipo di prodotto	Purificatore d'aria
Nome modello	Airmega 450 (W) / Airmega 450 (BG)
Tensione nominale	220-240 V~, 50/60 Hz
Consumo elettrico	72 W
Composizione del filtro	Filtro personalizzato 3 in 1 (Prefiltro aspirante+Green True HEPA+Carboni attivi)
Luogo di installazione	Ambiente interno
Dimensioni (L x P x A)	34 × 34 × 75,3 cm
Colore	Bianco/Beige
Peso del prodotto	11,3 Kg

Sommario

01. PRIMA DI UTILIZZARE IL PRODOTTO	7
Istruzioni per la sicurezza	7
02. PREPARAZIONE	9
Pannello di controllo e indicatori	9
03. PROCEDURA	11
Come si utilizza	11
Regolazione della sensibilità del sensore della qualità dell'aria	14
Guida all'indice PM	15
04. MANUTENZIONE	16
Pulizia	16
Sostituzione del filtro	18
Come azzerare l'uso del filtro	19
05. APPENDICE	20
Risoluzione dei problemi	20
Garanzia limitata	21

Guida introduttiva

Non mettere in funzione il prodotto prima di aver completato questi passaggi.

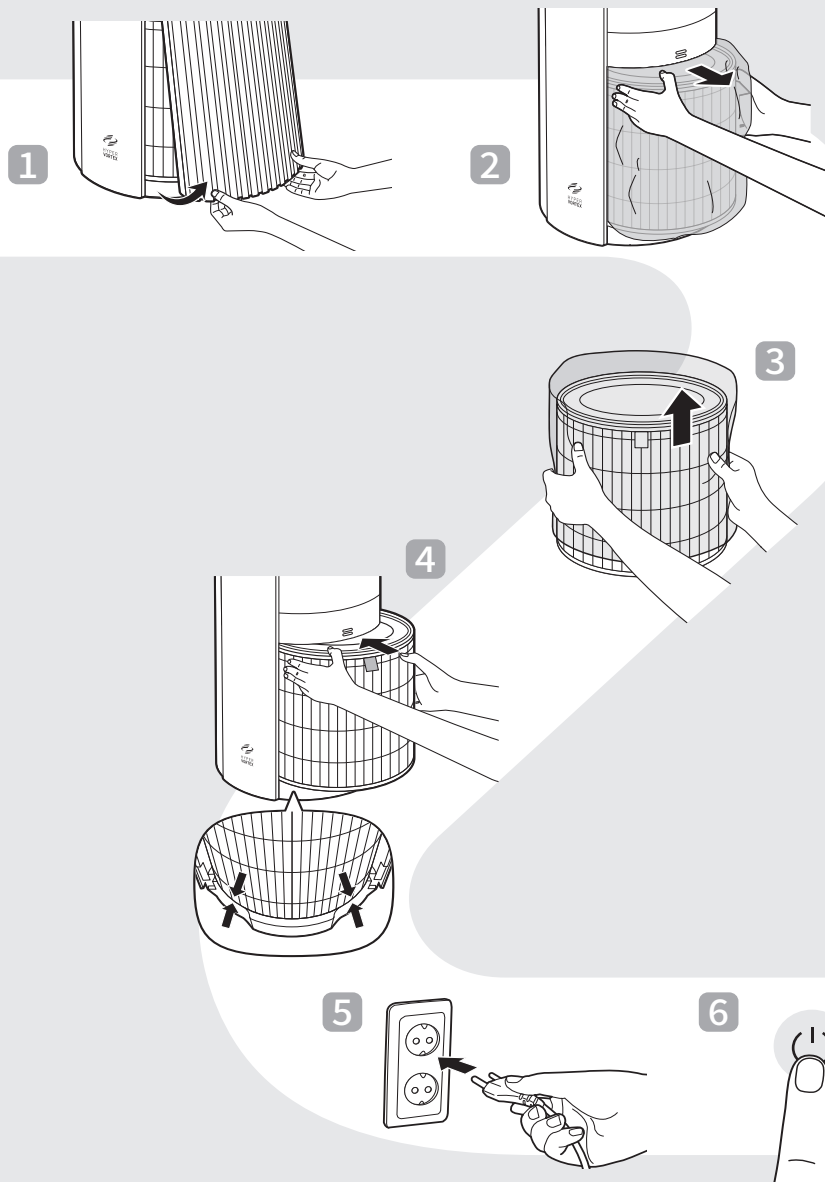

Controllo del prodotto

Prima di installare il purificatore d'aria, accertare che siano presenti tutti i componenti. In caso di articoli mancanti o danneggiati, contattare il centro di assistenza clienti.

Lato anteriore/posteriore

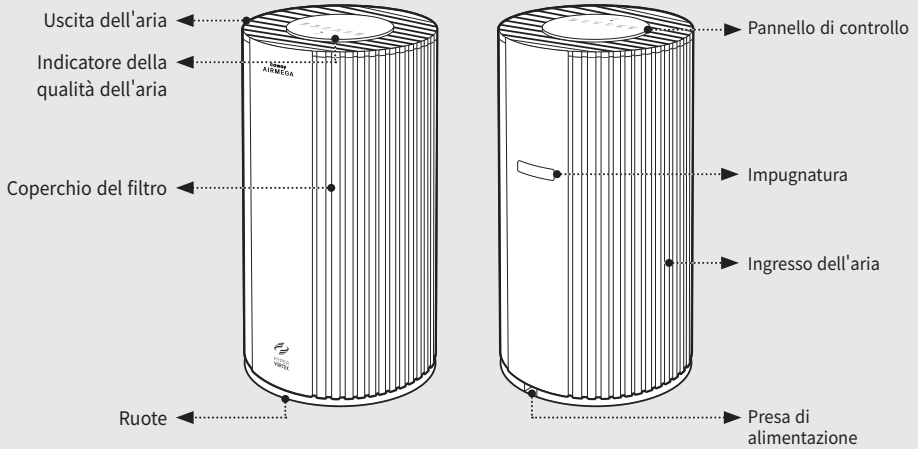

Lato superiore

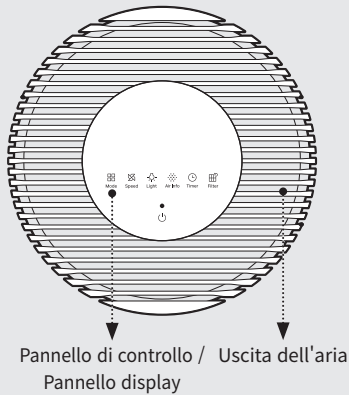

Accessori



Manuale dell'utente

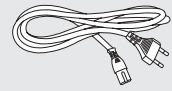

Cavo di alimentazione

Prima dell'utilizzo

Nota

- Il prodotto usa solo alimentazione a 220-240 V~, 50/60 Hz.
- Assicurarsi di collegare la spina di alimentazione a una presa elettrica con messa a terra (220-240 V~, 50/60 Hz) dedicata al prodotto.

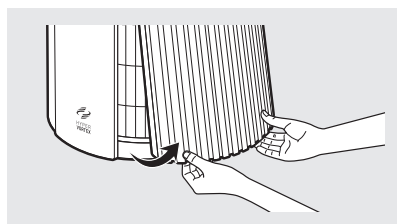
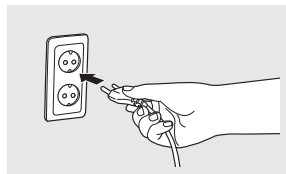

- 1 Aprire il coperchio del filtro tirando gli angoli inferiori sinistro/destro sul lato destro del prodotto.

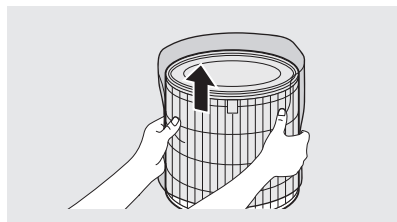

- 2 Estrarre il filtro 3 in 1 e rimuovere l'imballaggio di plastica.

- 3 Quando si installa il filtro, controllare la parte superiore e inferiore del filtro, quindi fissarlo con la maniglia rivolta in avanti.

* La parte aperta del filtro è quella superiore, mentre quella bloccata è quella inferiore.

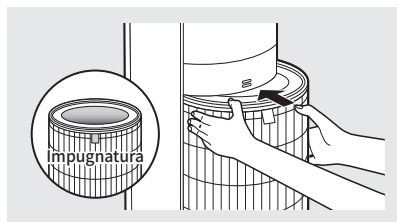

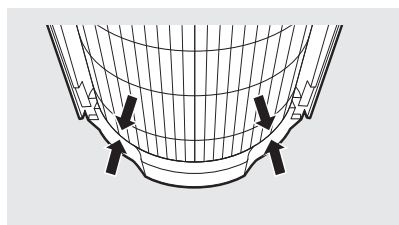

- 4 Quando si installa il filtro, inserirlo fino in fondo in modo che i lati siano allineati, come mostrato nella figura.

- 5 Montare il coperchio del filtro. Allineare la parte inferiore del coperchio del filtro con le scanalature, quindi spingere il coperchio per fissarlo.

* Se il coperchio del filtro non è montato correttamente, il prodotto non funziona.

* Quando il filtro è correttamente installato, si sente uno scatto.

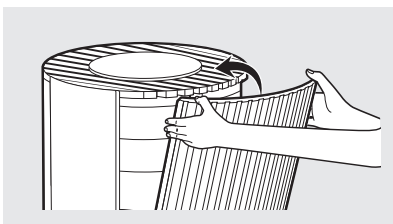
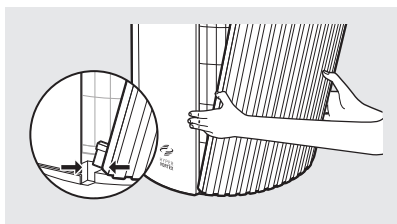

Nota

- Lo spazio tra le ruote e il fondo del prodotto è ridotto.
- Per questo, potrebbe non muoversi agevolmente su tappeti o pavimenti irregolari.
- Si consiglia di sollevare e trasportare il prodotto oltre le soglie o eventuali ostacoli.

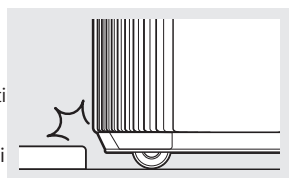

Istruzioni per la sicurezza

Leggere e seguire tutte le avvertenze e i consigli sulla sicurezza prima di utilizzare il prodotto.

⚠ AVVERTENZA

Avvertenza indica una situazione potenzialmente pericolosa che può causare la morte o lesioni gravi dell'utente o di altre persone.

⚠ ATTENZIONE

Attenzione indica una situazione potenzialmente pericolosa che può causare lesioni dell'utente o di altre persone, o danni alle cose.

⚠ AVVERTENZA

- Non superare la tensione e la potenza nominali della presa elettrica o del dispositivo di collegamento.
- Ciò può generare calore eccessivo e causare scosse elettriche o incendi.
- Utilizzare solo prese elettriche del tipo adatto per il prodotto. Collegando il prodotto a una presa errata si possono causare danni.
- Non immergere il prodotto o le sue parti in acqua. Qualora parti del prodotto dovessero finire sott'acqua, utilizzare il prodotto solo dopo aver fatto controllare ed eventualmente sostituire tali parti da tecnico qualificato.
- Non toccare la spina di alimentazione con le mani bagnate.
- Se la presa elettrica è bagnata, scollegare con cautela il prodotto e attendere che la presa elettrica si asciughi completamente prima di riutilizzarlo.
- Non utilizzare il prodotto se il ventilatore non funziona o è danneggiato.
- Scollegare la spina di alimentazione dalla presa elettrica se dal prodotto provengono suoni od odori anomali oppure fumo. Contattare immediatamente il centro di assistenza clienti per istruzioni al riguardo.
- Scollegare la spina di alimentazione dalla presa elettrica quando il prodotto non viene utilizzato e prima della pulizia, dell'ispezione o della sostituzione di parti.
- Utilizzare una presa elettrica dedicata per il prodotto. Non collegare il prodotto a una ciabatta di alimentazione collegata anche a diversi altri prodotti.
- Non utilizzare il prodotto se la spina o i cavi di alimentazione sono danneggiati.
- Non piegare, torcere, pizzicare o danneggiare il cavo di alimentazione con la forza.
- Non inserire forzatamente la spina di alimentazione in una presa elettrica errata o in una presa elettrica allentata.
- Contattare un tecnico qualificato per installare una presa elettrica adeguata.
- Se il cavo di alimentazione è danneggiato, non sostituirlo autonomamente. Per effettuare la sostituzione rivolgersi ad un centro di assistenza.
- Rimuovere la spina di alimentazione dalla presa elettrica afferrando la spina di alimentazione e tirandola delicatamente. Non tirare mai dal cavo per rimuovere la spina di alimentazione.
- Tenere il cavo elettrico lontano da fonti di calore.
- Non tentare di riparare il prodotto autonomamente. Così facendo si invalida la garanzia. Tutti gli interventi di riparazione devono essere eseguiti da un tecnico qualificato.
- Questo prodotto ha una spina polarizzata (uno spinotto è più largo dell'altro). Per ridurre il rischio di scosse elettriche, questa spina può essere inserita in una presa polarizzata in un solo modo. Se la spina non si inserisce completamente nella presa, capovolgere la spina. Se ancora non si inserisce correttamente, contattare un elettricista qualificato. Non tentare di bypassare questa misura di sicurezza.
- Non utilizzare il prodotto in fabbriche o aree industriali in cui possono essere presenti particelle di olio, grasso o polvere.
- Non cambiare il filtro mentre il prodotto è in funzione. Spegnerne sempre il prodotto e scollegare la spina di alimentazione prima di accedere ai componenti all'interno del prodotto.
- Non posizionare il prodotto nelle vicinanze di un umidificatore o in aree umide, come bagni o lavanderie, dove il prodotto può entrare a contatto con l'acqua.
- Non posizionare il prodotto nelle vicinanze di gas infiammabili, sigarette, incenso e altri materiali combustibili.
- Non posizionare il prodotto su un letto o contro oggetti morbidi quali tende.
- Non pulire il prodotto usando detergenti, diluenti per vernici o altri solventi domestici.
- Non spruzzare insetticidi o altri materiali infiammabili nelle vicinanze del prodotto.
- Per ridurre il rischio di incendi, scosse elettriche o lesioni alle persone, non utilizzare parti di ricambio non raccomandate dal produttore (ad esempio, parti realizzate in casa con una stampante 3D).

▲ ATTENZIONE

- L'apparecchio non deve essere utilizzato da bambini di età inferiore a 8 anni o da persone con ridotte capacità fisiche, sensoriali o mentali, o con scarsa esperienza e conoscenza, a meno che non siano sottoposte a supervisione o assistenza.
- Non consentire ai bambini di giocare con l'imballaggio in plastica e con il prodotto.
- Non utilizzare questo prodotto con qualsiasi dispositivo di controllo della velocità a stato solido, in quanto potrebbe causare scosse elettriche o incendi.
- Non utilizzare un adattatore o una prolunga, in quanto potrebbe causare incendi, scosse o lesioni personali.
- Non utilizzare accessori o filtri non raccomandati dal produttore.
- Prestare attenzione nel rimuovere i componenti dal prodotto. Durante la manutenzione del prodotto, assicurarsi di non impigliare o graffiare parti del proprio corpo.
- Non inserire oggetti o dita nelle aperture del prodotto. Se un oggetto dovesse cadere nelle aperture, spegnere immediatamente il prodotto e scollegare la spina di alimentazione. Contattare un tecnico qualificato o il produttore per rimuovere l'oggetto.
- Il filtro 3 in 1 non può essere pulito con acqua. Rimuovere la polvere visibile sulla superficie esterna del prefiltra con un aspirapolvere o un panno asciutto.
- Non bloccare l'uscita dell'aria del prodotto. Così facendo si può diminuire l'efficienza del prodotto e aumentare il rischio di lesioni.
- Questo prodotto è per uso domestico, come descritto nel presente manuale. Il suo utilizzo in un ambiente industriale o in qualsiasi altro luogo non raccomandato dal produttore può causare scosse elettriche, incendi e lesioni alle persone.
- Non posizionare nulla sul prodotto.
- Sostituire i filtri agli intervalli raccomandati in modo da evitare l'accumulo di polvere in eccesso.
- Non posizionare il prodotto in un luogo in cui entrambi i lati circostanti siano bloccati.
- Non posizionare il prodotto dove sia esposto alla luce solare diretta.
- Non posizionare il prodotto nelle vicinanze di finestre o sulle stesse.
- Posizionare il prodotto su una superficie solida, piatta e asciutta che assicuri una sufficiente circolazione dell'aria.
- Non far passare il cavo sotto la moquette. Non coprire il cavo con tappeti, passatoie o rivestimenti simili. Disporre il cavo lontano da aree trafficate e dove non si possa inciampare.
- Il funzionamento è soggetto alle seguenti due condizioni: (1) il dispositivo non può causare interferenze dannose e (2) il dispositivo deve accettare qualsiasi interferenza ricevuta, comprese quelle che possono causare un funzionamento indesiderato.
- Per motivi di sicurezza, il cavo di alimentazione può essere staccato durante l'uso del prodotto. Non far toccare il cavo di alimentazione staccato a neonati o bambini.
- Se si tiene il prodotto con una mano sola, la mano potrebbe subire lesioni. Assicurarsi quindi di tenere il prodotto con entrambe le mani.

LEGGERE E CONSERVARE QUESTE ISTRUZIONI

Pannello di controllo e indicatori

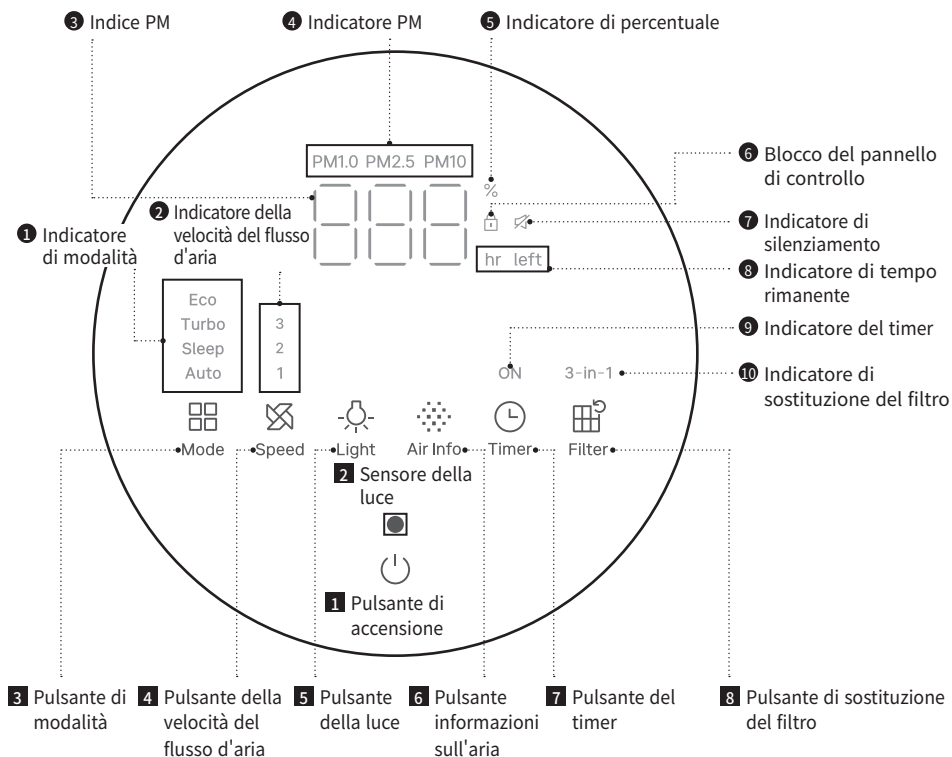

1 Pulsante di accensione
 Usare il pulsante per accendere e spegnere il prodotto.

3 Pulsante di modalità
 Si usa per passare da una modalità all'altra.

5 Pulsante della luce
 Scegliere l'impostazione di luce desiderata.
 - Opzione 1: Tutte le luci accese
 - Opzione 2: Luce notturna e display accesi
 - Opzione 3: Solo display acceso
 - Opzione 4: Tutte le luci spente

7 Pulsante del timer
 Si usa quando si imposta lo spegnimento programmato.
 È possibile impostarlo in unità orarie e fino a 12 ore.

2 Sensore della luce
 Questo sensore rileva l'intensità della luce. In modalità automatica, quando l'ambiente circostante il prodotto diventa buio per più di 3 minuti, il prodotto funziona come in modalità Sleep.

4 Pulsante della velocità del flusso d'aria
 Si usa quando si cambia la velocità del flusso d'aria.

6 Pulsante informazioni sull'aria
 Premere il pulsante per consultare i dati del sensore di particolato (PM).
 PM2.5 → PM10 → PM1.0

8 Pulsante di sostituzione del filtro
 Si usa per azzerare l'indicatore di sostituzione del filtro.

Eco
Turbo
Sleep
Auto

- 1** **Indicatore di modalità**
Sono disponibili 4 modalità. Quando viene selezionata una modalità, questa si illumina.

3
2
1

- 2** **Indicatore della velocità del flusso d'aria**
Sono disponibili 3 livelli di velocità del flusso d'aria. Quando viene selezionata una velocità, questa si illumina.



- 3** **Indice PM**
Mostra in tempo reale le informazioni sulla qualità dell'aria misurate in $\mu\text{g}/\text{m}^3$.

PM1.0
PM2.5
PM10

- 4** **Indicatore PM**
Indica quale concentrazione di particolato (PM) viene visualizzata. Se i livelli di inquinamento sono tutti uguali, verrà visualizzato il PM 2.5.

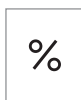

- 5** **Indicatore di percentuale**
Si accende quando il valore visualizzato sull'indicatore della durata residua del filtro è espresso in percentuale.



- 6** **Blocco del pannello di controllo**
Si accende quando è attivata la funzione di blocco. La funzione di blocco si attiva tenendo premuto il pulsante della luce per più di 3 secondi.



- 7** **Indicatore di silenziamento**
Si accende quando è attivata la funzione di silenziamento. La funzione di silenziamento si attiva tenendo premuti per più di 3 secondi sia il pulsante della velocità del flusso d'aria che il pulsante della luce.

hr left

- 8** **Indicatore di tempo rimanente**
Si accende per indicare il tempo rimanente quando viene impostato un timer.

ON

- 9** **Indicatore del timer**
Si accende quando viene impostato il timer.

3-in-1

- 10** **Indicatore di sostituzione del filtro**
Si accende quando si preme il pulsante del filtro per verificarne l'utilizzo o quando appare una notifica di sostituzione del filtro.



- 11** **Indicatore della qualità dell'aria**
Mostra diversi colori in base al livello di inquinamento.

* Livello 1 (buono): blu / livello 2 (moderato): verde / livello 3 (malsano): giallo / livello 4 (molto malsano): rosso

Come si utilizza

Nota

- Collegare il cavo di alimentazione a una presa elettrica prima di mettere il dispositivo in funzione.
- Se il dispositivo viene spento forzatamente o si verifica un'interruzione di corrente, al riavvio riprenderà a funzionare con le impostazioni precedenti.
- Non toccare il display durante l'avvio del dispositivo.

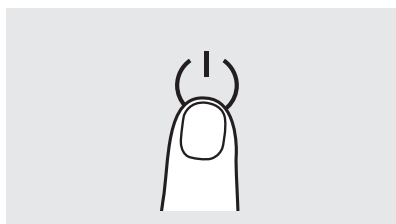

Accensione / Spegnimento

Premere il pulsante di accensione per accendere o spegnere il dispositivo.

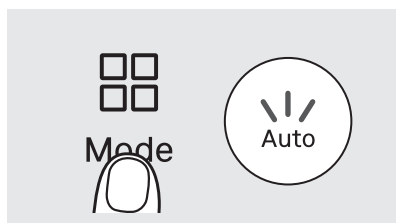

Modalità automatica

Regola automaticamente la velocità del flusso d'aria in base al livello di inquinamento dell'aria interna.

Qualità dell'aria	Buona (blu)	Moderata (verde)	Scarsa (giallo)	Molto scarsa (rosso)
Flusso d'aria	Livello 1	Livello 2	Livello 2	Livello 3

Funzioni intelligenti della modalità automatica

Se l'ambiente rimane buio per oltre 3 minuti in modalità automatica, il dispositivo passa automaticamente alla modalità Sleep.

Quando l'ambiente torna luminoso per più di 5 minuti o viene premuto un pulsante qualsiasi, il dispositivo torna automaticamente alla modalità automatica.

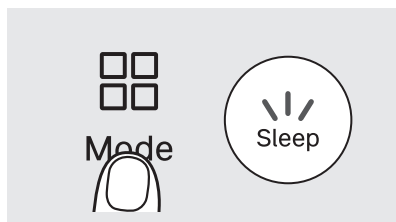

Modalità Sleep

Questa modalità spegne tutte le spie del display e fa funzionare il dispositivo alla velocità minima del flusso d'aria.

La luce notturna può essere accesa o spenta premendo il pulsante della luce.

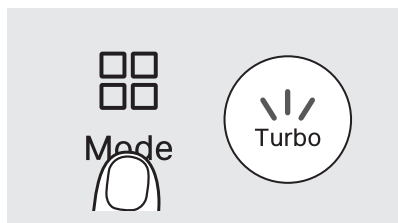

Modalità Turbo

Questa modalità accelera il processo di purificazione dell'aria grazie a una velocità del flusso d'aria superiore rispetto alla modalità manuale (livelli 1-3).

Alla velocità massima, il dispositivo consuma più energia e può diventare più rumoroso.

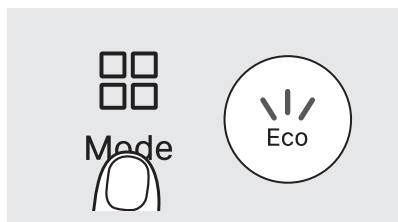

Modalità ECO

La modalità ECO funziona in modo simile alla modalità automatica.

Se la qualità dell'aria rimane su un livello molto buono per 10 minuti, la purificazione viene automaticamente sospesa per 30 minuti.

Se la qualità dell'aria peggiora o viene premuto un pulsante qualsiasi durante la pausa, la purificazione dell'aria riprende automaticamente.

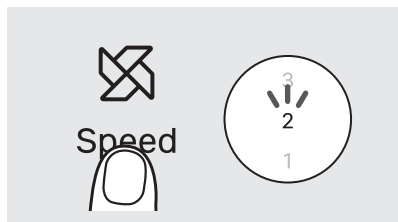

Velocità del flusso d'aria

È possibile selezionare manualmente la velocità del flusso d'aria desiderata.

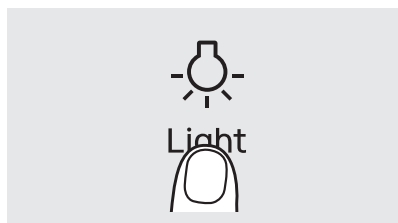

Impostazioni della luce

È possibile scegliere le impostazioni della luce tra le seguenti opzioni:

- Opzione 1: Tutte le luci accese
- Opzione 2: Luce notturna e display accesi
- Opzione 3: Solo display acceso
- Opzione 4: Tutte le luci spente

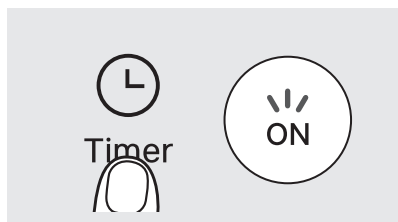

Impostazioni del timer

È possibile impostare lo spegnimento automatico del dispositivo da 1 a 12 ore, secondo necessità.

Come si utilizza

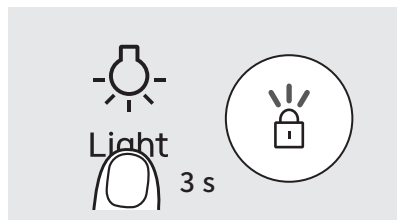

Blocco del pannello di controllo

Si possono bloccare le impostazioni del display con il blocco del pannello di controllo. Tenere premuto il pulsante della luce per 3 secondi per bloccare o sbloccare il pannello di controllo.

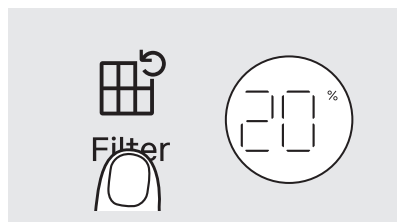

Indicatore di durata del filtro

Premere il pulsante del filtro per visualizzare la durata residua del filtro in percentuale. La durata del filtro inizia dal 100%. Quando raggiunge il 5%, si accende l'indicatore di sostituzione del filtro 3 in 1.

Regolazione della sensibilità del sensore della qualità dell'aria

Al primo utilizzo del prodotto, il sensore della qualità dell'aria è impostato sulla sensibilità normale. Se l'indicatore della qualità dell'aria rimane su molto malsano (rosso) o buono (blu) per più di due ore, è possibile regolare la sensibilità del sensore come segue.

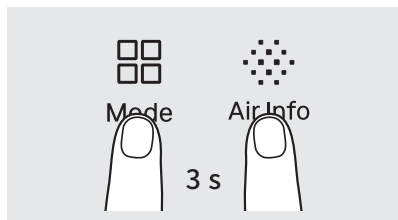

- 1 Mentre il prodotto è in funzione, premere contemporaneamente il pulsante della modalità e il pulsante delle informazioni sull'aria per più di 3 secondi.

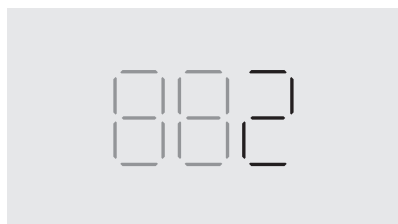

- 2 L'indice PM mostra il livello di sensibilità corrente del sensore della qualità dell'aria. Durante la regolazione della sensibilità, l'indice PM lampeggia.

livello	1	2	3
Sensibilità	Sensibile	Generale	Non sensibile

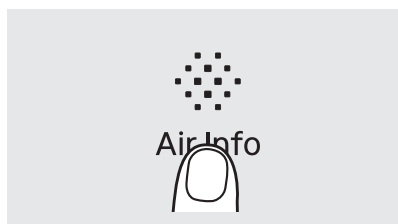

- 3 Premere il pulsante delle informazioni sull'aria per scegliere la sensibilità del sensore della qualità dell'aria.

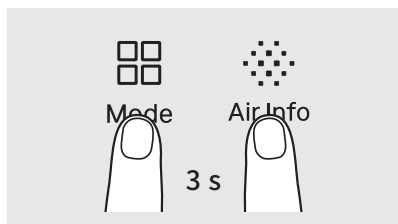

- 4 Per applicare la sensibilità del sensore della qualità dell'aria selezionata, tenere premuti sia il pulsante della modalità che il pulsante delle informazioni sull'aria per più di 3 secondi, oppure non premere i pulsanti per più di 10 secondi.

Guida all'indice PM

	Buona (blu)	Moderata (verde)	Malsana (giallo)	Molto malsana (rosso)
PM1.0 ($\mu\text{g}/\text{m}^3$)	1~12	13~35	36~55	56~
PM2.5 ($\mu\text{g}/\text{m}^3$)	1~12	13~35	36~55	56~
PM10 ($\mu\text{g}/\text{m}^3$)	1~54	55~154	155~254	255~

- ▶ Per gli standard del livello di inquinamento PM2.5/PM10 si è fatto riferimento alle linee guida dell'Agenzia statunitense per la protezione dell'ambiente, mentre per l'espressione numerica della concentrazione è stato applicato un algoritmo proprietario.
- ▶ La concentrazione di polveri mostrata sul prodotto misura l'ambiente interno in tempo reale, quindi può differire dalla guida del Ministero dell'ambiente e può variare a seconda del luogo di impiego, del metodo di misurazione ambientale, ecc.
- ▶ La concentrazione massima di polveri visualizzata sul prodotto è di $500 \mu\text{g}/\text{m}^3$ (PM1.0/PM2.5) o $999 \mu\text{g}/\text{m}^3$ (PM10).
- ▶ Se un umidificatore viene fatto funzionare in prossimità del purificatore, l'indicazione della qualità dell'aria può aumentare.
- ▶ Poiché l'umidificatore a ultrasuoni produce grandi particelle di umidità, il sensore di polveri può interpretarle come particelle di polvere, causando così un malfunzionamento del sensore di polveri. Utilizzare quindi l'umidificatore lontano dal purificatore.
- ▶ Se il livello di qualità dell'aria continua a mostrare il valore massimo di PM1.0/PM2.5: $500 \mu\text{g}/\text{m}^3$ / PM10: $999 \mu\text{g}/\text{m}^3$, il sensore è contaminato. Pertanto, pulire il sensore di polveri, quindi spegnere e riaccendere il prodotto in modo che possa funzionare normalmente.

Pulizia

Nota

- Scollegare sempre il cavo di alimentazione dalla presa elettrica prima di pulire il filtro.
- Il prefiltro può essere pulito con l'aspirapolvere o con un panno asciutto.
- La mancanza di pulizia del prefiltro per periodi di tempo prolungati può compromettere le prestazioni del prodotto.
- I filtri 3 in 1 non sono separabili e possono essere danneggiati dall'acqua.
- Il ciclo di pulizia/manutenzione può variare a seconda dell'uso e dell'ambiente.

Prefiltro (pulire ogni 2- 4 settimane)

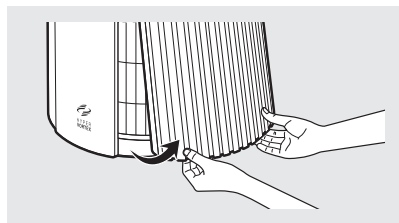

- 1 Rimuovere il coperchio tirando gli angoli inferiori sul lato destro del prodotto.

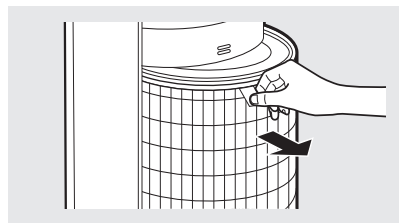

- 2 Afferrare la maniglia del filtro e rimuoverlo, quindi pulire la rete del prefiltro.

* Quando si rimuove il filtro sporco, afferrare la linguetta del filtro ed estrarlo. Procedere con cautela per evitare la caduta di polvere.

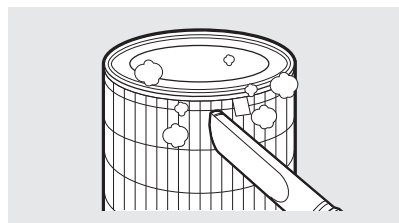

- 3 Rimuovere la polvere con un aspirapolvere o un panno asciutto, a seconda del livello di contaminazione. (I filtri non sono separabili e possono essere danneggiati dall'acqua.)

* Fare attenzione a non far entrare la polvere nel prodotto durante la pulizia.

4 Dopo la pulizia, afferrare la linguetta del filtro e reinstallarlo nel prodotto.

* Quando si installa il filtro, inserirlo fino in fondo in modo che la superficie sia allineata, come mostrato nella figura.

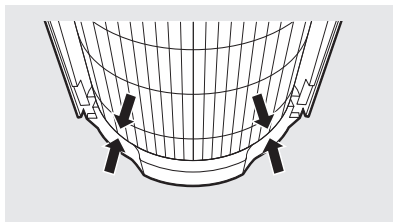
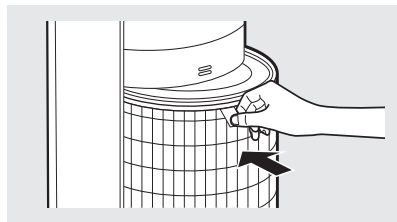

5 Allineare il coperchio del filtro dal basso e spingere fino a sentire uno scatto.

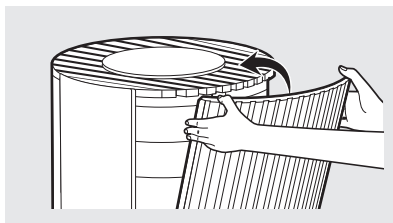
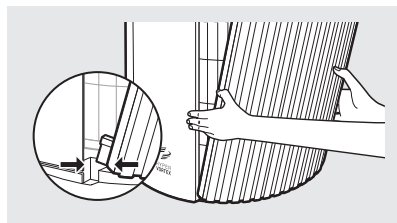

Pulizia del sensore della qualità dell'aria (ogni 2 mesi)

1 Se polvere o oggetti estranei si accumulano vicino o sopra il sensore della qualità dell'aria, questo potrebbe rilevare concentrazioni più elevate di polveri. Utilizzare un aspirapolvere per pulire l'area intorno al sensore della qualità dell'aria.

* Prima della pulizia, impostare l'aspirapolvere sul livello di aspirazione più basso.

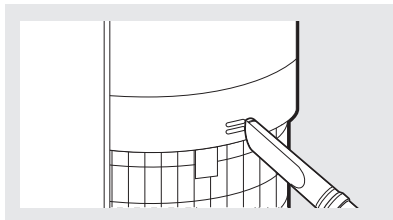
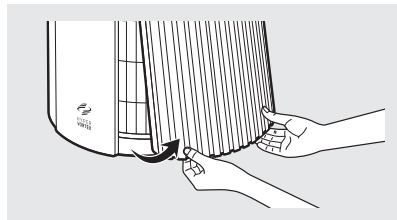

Sostituzione del filtro

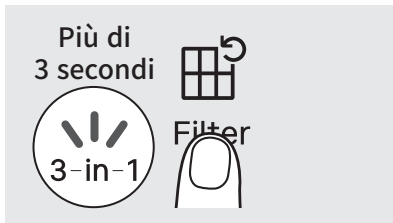

Come azzerare l'indicatore del filtro

Se l'uso del filtro supera il 95% della sua capacità, si accende l'indicatore di sostituzione del filtro 3 in 1. In questa circostanza, si può procedere alla sostituzione del filtro. Dopo aver sostituito il filtro, tenere premuto il pulsante del filtro per 3 secondi per disattivare l'icona e azzerare la notifica.

Sostituzione del filtro

- Per la sostituzione del filtro, fare riferimento al metodo di installazione del filtro a pagina 5-6.
- Quando si installa il filtro, assicurarsi di controllare quale sia il suo lato anteriore.
- Per mantenere le prestazioni ottimali del prodotto, utilizzare filtri originali COWAY.
- Scollegare sempre il cavo di alimentazione dalla presa elettrica prima di sostituire il filtro.

Ciclo di pulizia e sostituzione del filtro

Pulire il prefiltro una volta ogni 2 - 4 settimane (pagina 16).
Sostituire del tutto il filtro 3 in 1 una volta all'anno.

- * Con un uso di 8 ore al giorno in modalità Turbo, l'indicatore di notifica della sostituzione del filtro si accende dopo circa 1 anno.
- * Dopo aver sostituito il filtro, premere il pulsante del filtro per più di 3 secondi per azzerare l'indicatore di sostituzione del filtro.
- * Il ciclo di sostituzione del filtro è solo indicativo e dipende dall'ambiente di utilizzo.
- * Il filtro 3 in 1 non può essere pulito con acqua. Rimuovere la polvere visibile sulla superficie esterna del prefiltro con un aspirapolvere o un panno asciutto.

Come azzerare l'uso del filtro

È possibile azzerare manualmente l'uso del filtro in modo preventivo.

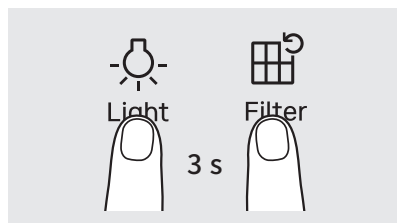

- 1 Premere il pulsante della luce e il pulsante di sostituzione del filtro per più di 3 secondi.



- 2 L'indicatore del filtro 3 in 1 lampeggia e la durata residua del filtro appare sull'indice PM.

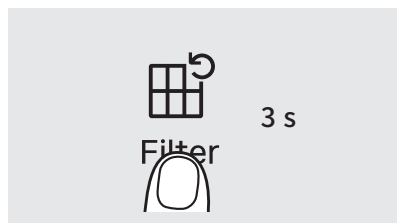

- 3 Premere il pulsante del filtro per azzerare la durata residua del filtro.

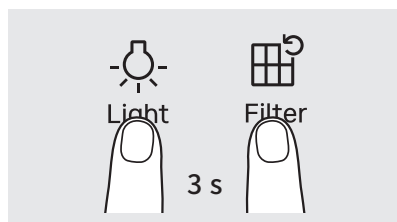

- 4 Premere il pulsante della luce e il pulsante del filtro per almeno 3 secondi o non toccare nulla per 10 secondi per azzerare completamente l'uso del filtro.

Risoluzione dei problemi

Prima di contattare il centro di assistenza clienti, tentare le seguenti soluzioni.

Tutti gli altri interventi di assistenza devono essere effettuati da un centro di assistenza autorizzato COWAY.

sintomo	Cosa controllare	Azioni correttive
L'aria non esce.	<ul style="list-style-type: none"> • Il cavo di alimentazione è collegato alla presa elettrica? 	Prima dell'uso, collegare saldamente il cavo di alimentazione al prodotto. Collegare il cavo di alimentazione a una presa da 220-240 V~, 50/60 Hz.
	<ul style="list-style-type: none"> • Tutte le spie sono spente? 	Premere il pulsante di accensione e selezionare la funzione desiderata.
	<ul style="list-style-type: none"> • È in corso un'interruzione di corrente? 	Utilizzare il prodotto dopo il ritorno della corrente.
La velocità dell'aria si è sensibilmente ridotta.	<ul style="list-style-type: none"> • Il prefiltro è stato pulito? 	Controllare l'indicatore di sostituzione del filtro e pulire il prefiltro.
La qualità dell'aria non cambia.	<ul style="list-style-type: none"> • L'area in cui si trova il sensore di qualità dell'aria è sporca? 	Pulire il sensore della qualità dell'aria. (Vedere pag. 17)
	<ul style="list-style-type: none"> • Il livello della qualità dell'aria rimane elevato? 	Regolare la sensibilità del sensore della qualità dell'aria su Non sensibile o Generale. (Vedere pag. 14)
	<ul style="list-style-type: none"> • Il livello della qualità dell'aria rimane basso? 	Regolare la sensibilità del sensore della qualità dell'aria su Sensibile o Generale. (Vedere pag. 14)
Dall'uscita dell'aria fuoriesce un odore sgradevole.	<ul style="list-style-type: none"> • È stato installato un nuovo prodotto? 	Quando si usa il prodotto per la prima volta, si potrebbe sentire un odore di filtro nuovo. Lasciare in funzione il purificatore per alcune ore.
	<ul style="list-style-type: none"> • È stato superato il periodo di pulizia e sostituzione del filtro? 	Controllare l'indicatore di sostituzione del filtro e sostituirlo quando la spia 3 in 1 è accesa.
	<ul style="list-style-type: none"> • Il prodotto viene utilizzato in un ambiente umido e inquinato? 	Quando si utilizza il prodotto in un'area contaminata, si consiglia di mantenere una certa distanza.
L'indicatore della qualità dell'aria lampeggia.	<ul style="list-style-type: none"> • Rivolgersi a un centro di assistenza. 	
Altri difetti funzionali	<ul style="list-style-type: none"> • Collegare/scollegare o accendere/spengere il prodotto. Se il problema persiste, contattare il centro di assistenza. 	

**SCHEDA DI GARANZIA O LETTERA DI GARANZIA
GARANZIA LIMITATA DI DUE ANNI
PURIFICATORE D'ARIA AIRMEGA 450 ("PRODOTTO")**

Modello:**Numero di serie:****Nome del cliente:****Data di acquisto:****("PROPRIETARIO")****Cosa copre questa garanzia:**

A partire dalla data di acquisto del Prodotto e per un periodo di due anni, se difetti di fabbricazione del Prodotto ne impediscono il corretto funzionamento per l'uso previsto, con le esclusioni, condizioni e limitazioni qui contenute, COWAY, a propria esclusiva discrezione, riparerà o sostituirà il Prodotto. Le decisioni relative all'entità della riparazione o sostituzione saranno a esclusiva discrezione di COWAY.

Il rimedio ai sensi della presente garanzia è disponibile solamente per la parte del prodotto che presenta difetti al momento del reclamo in garanzia. Il Prodotto sostitutivo e quanto eventualmente restante del Prodotto originale saranno garantiti solo per il periodo di garanzia originale di due anni. Questa garanzia limitata si applica solamente al Prodotto usato per l'impiego del Prodotto specificato da COWAY, impiego che deve essere effettuato in rigorosa conformità con le specifiche pubblicate da COWAY in effetto al momento dell'impiego stesso. SE IL PRODOTTO VIENE UTILIZZATO PER SCOPI DIVERSI DA QUELLO PREVISTO, VIENE VENDUTO COSÌ COM'È E SENZA ALCUNA GARANZIA ESPLICITA O IMPLICITA, INCLUSA QUELLA DI COMMERCIALITÀ O IDONEITÀ PER SCOPI SPECIFICI.

Cosa non copre questa garanzia:

Questa garanzia garantisce che il Prodotto sia privo di difetti di fabbricazione che impediscano l'uso del Prodotto per il suo impiego previsto; non si tratta di una garanzia che il Prodotto non richiederà mai riparazioni né una garanzia di assunzione di responsabilità od obblighi diversi da quelli identificati specificamente nella sezione precedente. COWAY declina ogni responsabilità per lesioni personali o danni materiali di qualsiasi tipo, anche se derivanti dalla violazione della presente Garanzia.

Limitazioni ed esclusioni:

NELLA MISURA CONSENTITA DALLA LEGGE VIGENTE, COWAY ESCLUDE QUALSIASI ALTRA GARANZIA ESPLICITA O IMPLICITA, OLTRE A QUANTO QUI SPECIFICATO. QUESTA GARANZIA SOSTITUISCE ED ESCLUDE TUTTE LE ALTRE GARANZIE, ASSICURAZIONI, CONDIZIONI E DICHIARAZIONI, ESPLICITE O IMPLICITE, ORALI O SCRITTE, LEGALI O DI ALTRA NATURA, INCLUSE, MA NON SOLO, CONDIZIONI O GARANZIE RELATIVE ALLA COMMERCIALITÀ O IDONEITÀ DEL PRODOTTO COWAY PER UNO SCOPO PARTICOLARE.

ALCUNI STATI NON CONSENTONO LIMITAZIONI SULLA DURATA DI UNA GARANZIA IMPLICITA, PERTANTO LA LIMITAZIONE SOPRA INDICATA POTREBBE NON ESSERE VALIDA PER TUTTI.

COWAY NON AUTORIZZA NESSUNA PERSONA, COMPRESI I SUOI RAPPRESENTANTI, A FARE ALCUNA DICHIARAZIONE O A OFFRIRE ALCUNA GARANZIA, CONDIZIONE O GARANZIA RELATIVA AL PRODOTTO DIVERSA DALLA PRESENTE GARANZIA. LA PRESENTE GARANZIA LIMITATA SARÀ L'UNICO ED ESCLUSIVO RIMEDIO DEL PROPRIETARIO NEI CONFRONTI DI COWAY E COWAY NON SARÀ RESPONSABILE PER ALCUN DANNO CONSEGUENZIALE, ESEMPLARE, SPECIALE, INCIDENTALE O DI ALTRO TIPO, INCLUSE, MA NON SOLO, PERDITE DI PROFITTI E PERDITA D'USO. I DANNI ACCIDENTALI, CONSEGUENZIALI ED ESEMPLARI NON SARANNO RECUPERABILI ANCHE SE I RIMEDI O LE AZIONI PREVISTI DA QUESTA GARANZIA NON SONO ADATTI ALLO SCOPO PREVISTO. ALCUNI STATI NON CONSENTONO L'ESCLUSIONE O LA LIMITAZIONE DEI DANNI INCIDENTALI O CONSEGUENZIALI, PERTANTO LA LIMITAZIONE O ESCLUSIONE SOPRA INDICATA POTREBBE NON ESSERE VALIDA PER TUTTI. COWAY DECLINA OGNI RESPONSABILITÀ PER I DANNI DERIVANTI DA NEGLIGENZA, VIOLAZIONE DELLA GARANZIA, RESPONSABILITÀ OGGETTIVA O QUALSIASI ALTRA TEORIA LEGALE DI RESPONSABILITÀ OLTRE ALLA RESPONSABILITÀ ESCLUSIVA SPECIFICATA NELLA PRESENTE GARANZIA.

Limitazioni delle garanzie implicite:

Qualsiasi garanzia implicita di commerciabilità o idoneità per uno scopo o un uso particolare sarà limitata alla durata della precedente garanzia scritta esplicita.

Condizioni di garanzia:

La responsabilità di COWAY ai sensi della presente garanzia è soggetta alle seguenti condizioni:

- a) il difetto o il danno non deve essere causato da o essere il risultato di: utilizzo anomalo o condizioni anomale; conservazione inadeguata, modifiche o riparazioni non autorizzate; uso improprio, negligenza, incidente, alterazione, installazione impropria o altri atti non imputabili a Coway o al produttore del prodotto o che non sono coperti dalla garanzia del produttore;
- b) il Prodotto non deve essere stato alterato, modificato o riparato senza il previo consenso scritto di COWAY;
- c) il PROPRIETARIO deve aver notificato per iscritto a COWAY il guasto del Prodotto coperto dalla presente Garanzia entro trenta (30) giorni dal verificarsi di tale guasto;
- d) non vi deve essere stato alcun uso improprio, abuso o negligenza rispetto al Prodotto da parte del PROPRIETARIO.

Rinuncia:

La mancata applicazione o rivendicazione in qualsiasi momento da parte di COWAY dei termini o condizioni specificati nella presente Garanzia non deve essere interpretata come una rinuncia dei suoi diritti ai sensi della presente Garanzia.

Ottenimento del servizio in garanzia e doveri del PROPRIETARIO:

Se il prodotto non funziona per il suo scopo previsto, notificare COWAY o la sua agenzia di rappresentanza, entro 48 ore o entro il giorno lavorativo successivo dopo la scoperta di un difetto del Prodotto. Il PROPRIETARIO deve dare comunicazione scritta a COWAY non oltre trenta (30) giorni dopo che il difetto è stato scoperto o, con ragionevole diligenza avrebbe dovuto essere scoperto. I reclami ai sensi della presente Garanzia richiedono prova di acquisto da parte del PROPRIETARIO.

COWAY

Ind. : Coway Co., Ltd. 136-23, Yugumagoksa-ro,
Yugu-eup, Gongju-si, Chungcheongnam-do,
Corea
Tel. : +82-1588-5200

SVEZIA

Ind. : Albion Nordic AB Traktorgatan 2 745 37
Enköping Svezia
Tel. : +46 171 66 33 00
Email : info@albionnordic.com
Web : www.albionnordic.com

COWAY EU

Ind. : Stroombaan 4 1181 VX,
Amstelveen The Netherlands
Email : support@eu.coway.com
Web : en.coway.com / de.coway.com
nl.coway.com / fr.coway.com

Especificaciones

Las especificaciones están sujetas a modificaciones leves con el fin de mejora del rendimiento del producto.

Elemento	Especificaciones
Tipo de producto	Purificador de aire
Nombre del modelo	Airmega 450 (W) / Airmega 450 (BG)
Voltaje nominal	220-240 V~, 50/60 Hz
Consumo de energía	72 W
Composición del filtro	Filtro personalizado 3 en 1 (prefiltro aspirable + filtro HEPA ecológico + carbón activado)
Ubicación de instalación	Interior
Tamaño (ancho × alto × largo)	34 × 34 × 75,3 cm
Color	Blanco/beis
Peso del producto	11,3 kg

Índice

01. ANTES DE USAR EL PRODUCTO	7
Instrucciones de seguridad	7
02. PREPARACIÓN	9
Panel de control e indicadores	9
03. PROCEDIMIENTO	11
Instrucciones de uso	11
Cómo ajustar la sensibilidad del sensor de calidad del aire	14
Guía del índice de PM	15
04. MANTENIMIENTO	16
Instrucciones de limpieza	16
Cómo cambiar el filtro	18
Cómo restablecer el uso del filtro	19
05. APÉNDICE	20
Solución de problemas	20
Garantía limitada	21

Guía de inicio rápido

No utilice el producto hasta haber completado estos pasos primero.

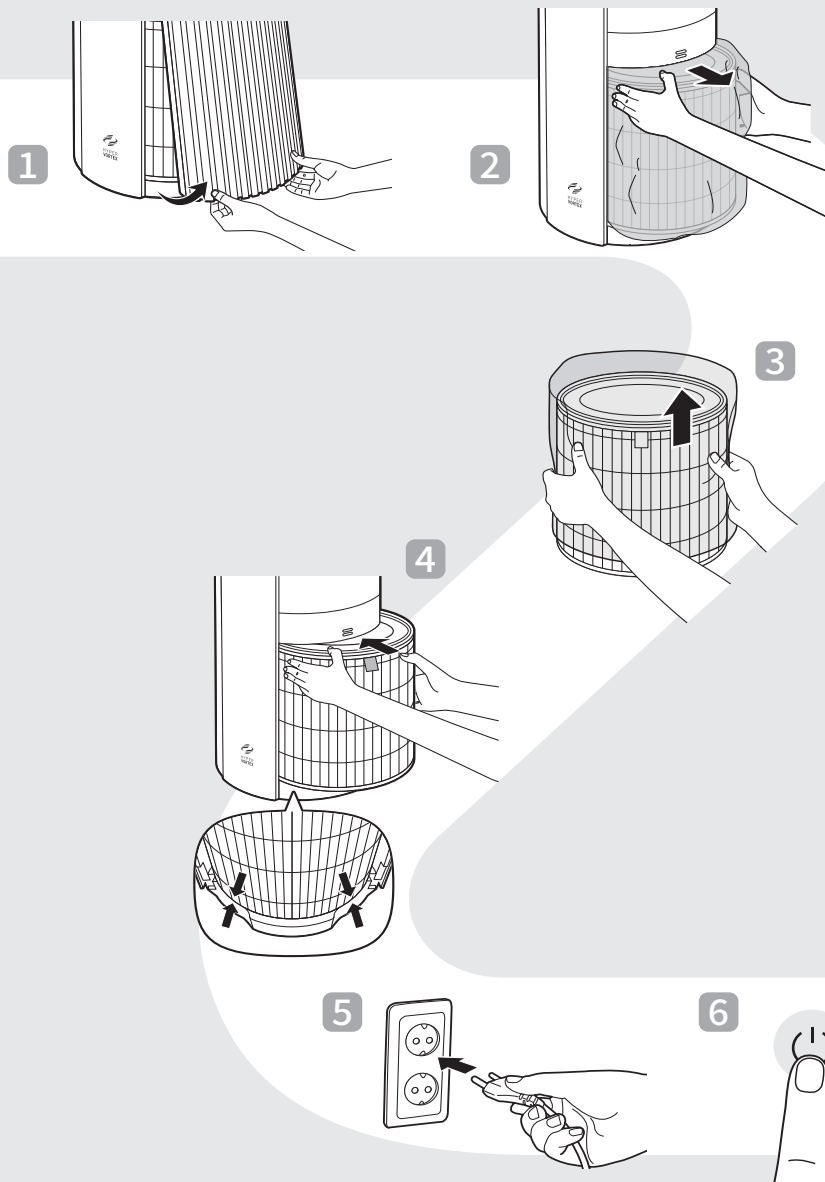

Revisar el producto

Antes de montar el purificador de aire, asegúrese de que no falta ningún componente.

Si alguno de los elementos faltara o estuviera dañado, póngase en contacto con el servicio de atención al cliente.

Parte delantera/parte trasera

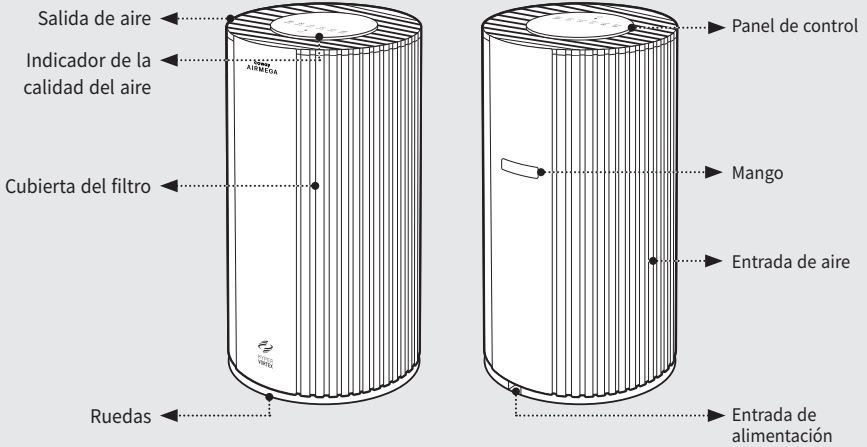

Parte superior

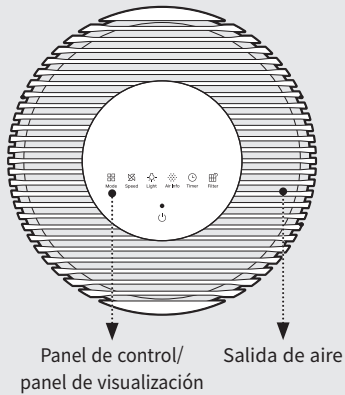

Accesorios



Manual de usuario

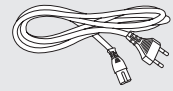

Cable de suministro eléctrico

Antes del uso

Nota

- El producto solo usa 220-240 V~, 50/60 Hz.
- Asegúrese de conectar el enchufe en una toma de corriente (220-240 V~, 50/60 Hz) con toma de tierra específica para el producto.

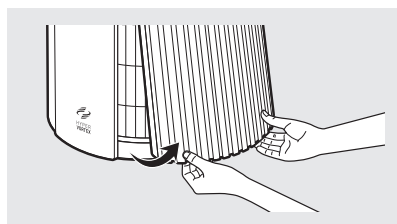
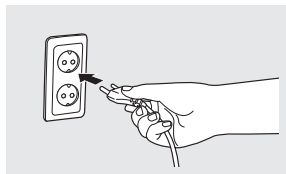

- 1 Tire de las esquinas inferiores izquierda/ derecha del lado derecho del producto para abrir la cubierta del filtro.

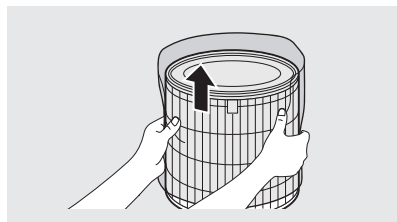

- 2 Extraiga el filtro 3 en 1 y retire el embalaje de plástico.

- 3 Al montar el filtro, revise la parte superior e inferior y fíjelo con el mango hacia adelante.
 - * La parte abierta del filtro es la parte superior, y la parte bloqueada es la inferior.

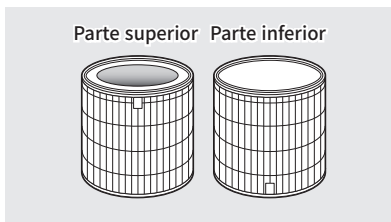
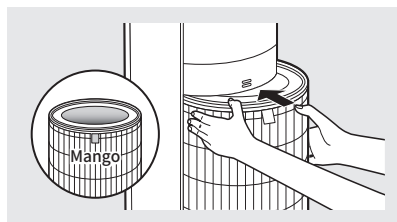

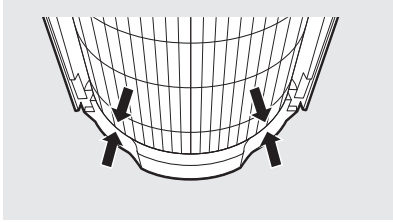

4 Al instalar el filtro, insértelo completamente de forma que los lados queden alineados como se muestra en la imagen.

5 Monte la cubierta del filtro. Alinee la parte inferior de la cubierta del filtro con las ranuras y empuje la cubierta para fijarla.

- * El producto no funcionará si la cubierta del filtro no está acoplada correctamente.
- * Un sonido de clic indica que el filtro está completamente instalado.

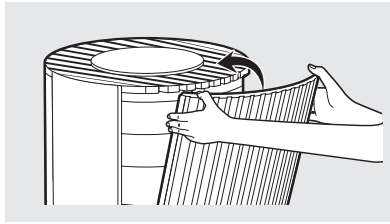
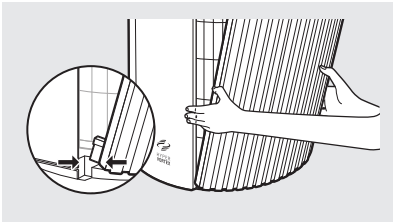

Nota

- El espacio entre las ruedas y la base del producto es estrecho.
- Es posible que el movimiento no sea fluido sobre alfombras o suelos irregulares.
- Recomendamos levantar y transportar el producto para superar umbrales u obstáculos.

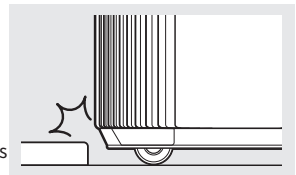

Instrucciones de seguridad

Lea y siga todos los consejos y advertencias de seguridad antes de utilizar el producto.

ADVERTENCIA

Indica una situación potencialmente peligrosa que puede provocar la muerte o lesiones graves al usuario o a otras personas.

PRECAUCIÓN

Indica una situación potencialmente peligrosa que puede provocar lesiones al usuario o a otras personas, así como la pérdida de bienes.

ADVERTENCIA

- No supere la tensión y la potencia nominal de la toma de corriente o del dispositivo de conexión.
- Esto puede generar un calor excesivo y provocar una descarga eléctrica o un incendio.
- Utilice únicamente el tipo de toma de corriente adecuado para el producto. Conectar el producto a una toma de corriente no adecuada puede provocar daños.
- No sumerja el producto ni ninguna de sus partes en agua. Utilice el producto solo después de que un técnico cualificado lo examine y sustituya las piezas que hayan estado bajo el agua.
- Nunca manipule el enchufe del cable de alimentación con las manos mojadas.
- Si la toma de corriente está mojada, desconecte el producto con cuidado y deje que la toma de corriente se seque completamente antes de volver a utilizarlo.
- No utilice el producto si el ventilador del motor no funciona o está dañado.
- Desconecte el enchufe de la toma de corriente si se producen sonidos extraños, olores o humo procedentes del producto. Póngase en contacto inmediatamente con el centro de atención al cliente para solicitar ayuda.
- Desconecte el enchufe de la toma de corriente cuando el producto no esté en uso y antes de su limpieza, mantenimiento o sustitución de piezas.
- Utilice una toma de corriente exclusiva para el producto. No conecte el producto a una regleta que tenga conexiones para otros productos.
- No utilice el producto si el enchufe o los cables están dañados.
- No doble, retuerza, pellizque o dañe el cable de alimentación usando la fuerza.
- No fuerce el enchufe en una toma de corriente incorrecta o en una toma de corriente suelta.
- Póngase en contacto con un técnico cualificado para que instale una toma de corriente adecuada.
- Si el cable de alimentación está dañado, no lo cambie usted mismo. Póngase en contacto con el centro de servicio técnico para que lo sustituyan.
- Retire el enchufe de la toma de corriente agarrando el enchufe y tirando de él con cuidado. No tire nunca del propio cable para retirar el enchufe.
- Mantenga el cable eléctrico alejado de fuentes de calor.
- No intente reparar el producto por su cuenta. Si lo hace, la garantía perderá su validez. Cualquier trabajo de reparación debe ser realizado por un técnico cualificado.
- Este producto tiene un enchufe polarizado (una clavija es más ancha que la otra). Este enchufe está diseñado para encajar en una toma de corriente polarizada en una sola dirección para reducir el riesgo de descarga eléctrica. Si el enchufe no encaja por completo en la toma de corriente, inviértalo. Si sigue sin encajar, póngase en contacto con un electricista cualificado. No intente modificar este elemento de seguridad.
- No utilice este producto en zonas industriales o fábricas donde pueda haber aceite, grasa o partículas de polvo.
- No cambie el filtro mientras el producto está en funcionamiento. Apague siempre el producto y desconecte el enchufe antes de acceder a los componentes del interior del producto.
- No coloque el producto cerca de un humidificador o en zonas húmedas, como baños o lavanderías, donde el producto pueda entrar en contacto con el agua.
- No coloque el producto cerca de gases inflamables, cigarrillos, incienso y otros combustibles.
- No coloque el producto sobre camas o junto con objetos blandos, como cortinas.
- No limpie el producto con detergentes, diluyentes de pintura u otros disolventes domésticos.
- No pulverice insecticidas u otros materiales inflamables cerca del producto.
- Para reducir el riesgo de incendio, descarga eléctrica o lesiones personales, no utilice piezas de repuesto que no haya recomendado el fabricante (por ejemplo, piezas fabricadas en casa con una impresora 3D).

▲ PRECAUCIÓN

- El aparato no debe ser utilizado por niños menores de 8 años ni por personas con discapacidades físicas, sensoriales o mentales, o cuyos conocimientos y experiencia sean insuficientes, a menos que hayan recibido instrucciones o estén supervisados.
- Los niños no deben jugar con el envoltorio de plástico ni tampoco con el producto.
- No utilice este producto con ningún dispositivo de control de velocidad de estado sólido, ya que puede provocar una descarga eléctrica o un incendio.
- No utilice un adaptador o un cable de extensión, ya que puede provocar incendios, descargas eléctricas o lesiones personales.
- No utilice accesorios o filtros que no hayan sido recomendados por el fabricante.
- Extreme la precaución al retirar los componentes del producto. Cuando realice labores de mantenimiento del producto, asegúrese de no atraparse ni arañarse partes del cuerpo.
- No introduzca ningún objeto o dedo en las aberturas del producto. Si algún objeto penetra por las aberturas, apague inmediatamente el producto y desconecte el enchufe. Póngase en contacto con un técnico cualificado o con el fabricante para retirar el objeto.
- El filtro 3 en 1 no se puede limpiar con agua. Elimine el polvo grueso de la superficie exterior del prefiltro con una aspiradora o un paño seco.
- No bloquee la salida de aire del producto. Si lo hace, puede disminuir la eficiencia del producto y aumentar el riesgo de lesiones.
- Como se indica en este manual, este producto es para uso doméstico. Si el producto se utiliza en un entorno industrial o en cualquier otro lugar no recomendado por el fabricante, podrían producirse descargas eléctricas, incendios y lesiones personales.
- No coloque objetos pesados sobre el producto.
- Cambie los filtros en los intervalos recomendados para que no se acumule un exceso de polvo.
- No coloque el producto en un lugar donde ambos lados del producto estén obstaculizados.
- No exponga el producto a la luz solar directa.
- No coloque el producto al lado de ventanas ni sobre ellas.
- Coloque el producto en una superficie firme, plana y seca donde haya suficiente circulación de aire.
- No pase el cable por debajo de moquetas. No cubra el cable con alfombras, tapetes ni coberturas similares. Coloque el cable alejado de las zonas de tráfico y donde no pueda pisarse.
- Las dos condiciones de funcionamiento son: (1) este dispositivo no puede ocasionar interferencias perjudiciales, y (2) este dispositivo debe aceptar cualquier interferencia, incluidas aquellas que puedan causar un funcionamiento no deseado.
- Por razones de seguridad, el cable de alimentación puede estar desconectado al utilizar el producto. Evite que bebés y niños toquen el cable de alimentación desconectado.
- Si sujeta el producto con una mano, podría lesionarse; asegúrese de sujetarlo con ambas.

LEA Y GUARDE ESTAS INSTRUCCIONES

Panel de control e indicadores

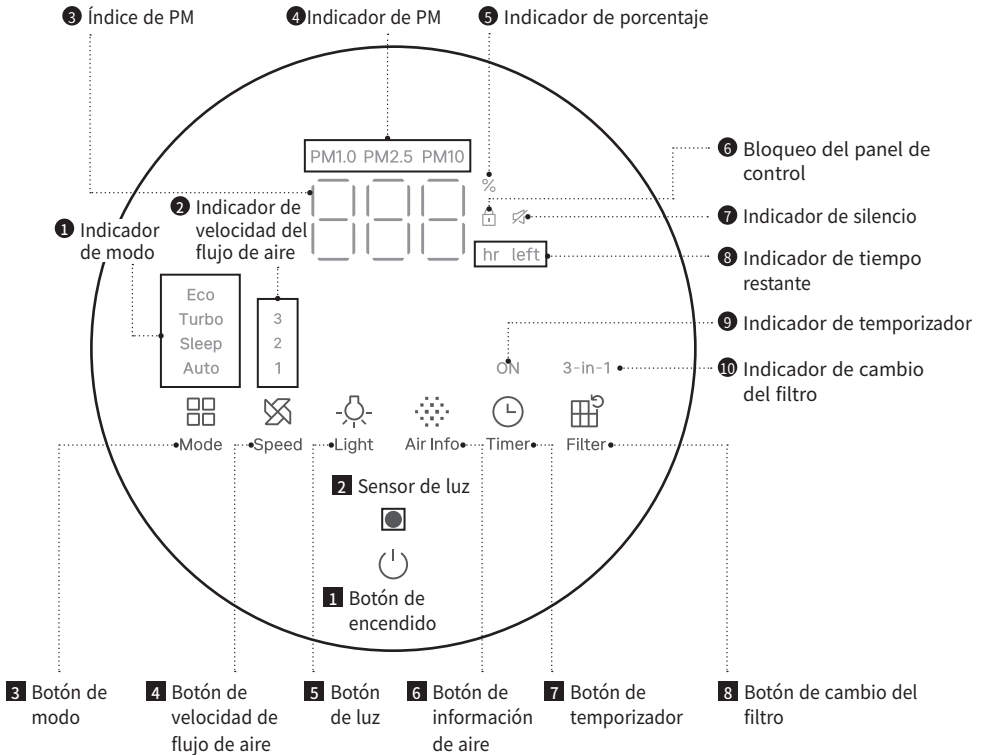

1 Botón de encendido
 Use el botón para encender y apagar el producto.

3 Botón de modo
 Se usa para cambiar entre modos.

5 Botón de luz
 Seleccione la configuración de luz deseada.

- Opción 1: Todas las luces encendidas
- Opción 2: Luz nocturna y pantalla encendidas
- Opción 3: Solo la pantalla encendida
- Opción 4: Todas las luces apagadas

7 Botón de temporizador
 Se utiliza para configurar la reserva de apagado.
 Puede configurarlo en unidades horarias y hasta 12 horas.

2 Sensor de luz
 Este sensor detecta la intensidad de la luz. Cuando en los alrededores del producto hay oscuridad durante más de 3 minutos en el modo Automático, funciona de la misma forma que en el modo Sueño.

4 Botón de velocidad de flujo de aire
 Se usa al cambiar la velocidad del flujo de aire.

6 Botón de información de aire
 Pulse este botón para explorar el sensor de partículas (PM).
 PM2.5 → PM10 → PM1.0

8 Botón de cambio del filtro
 Se utiliza para reiniciar el indicador de cambio del filtro.

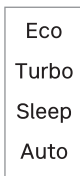

- 1** **Indicador de modo**
Hay 4 modos. Al seleccionar un modo, se iluminará.

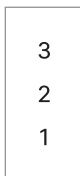

- 2** **Indicador de velocidad del flujo de aire**
Hay 3 niveles de velocidad del flujo de aire. Al seleccionar una velocidad, se iluminará.



- 3** **Índice de PM**
Muestra información sobre la calidad del aire en tiempo real, medida en $\mu\text{g}/\text{m}^3$.

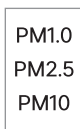

- 4** **Indicador de PM**
Indica la concentración de partículas (PM) que se muestra. Si los niveles de contaminación son iguales, se mostrará PM 2.5.

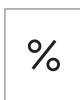

- 5** **Indicador de porcentaje**
Se ilumina cuando el valor mostrado en el indicador de cantidad restante del filtro está en unidades porcentuales.



- 6** **Bloqueo del panel de control**
Se ilumina cuando la función de bloqueo está activada. La función de bloqueo se activa al mantener pulsado el botón de luz durante más de 3 segundos.



- 7** **Indicador de silencio**
Se ilumina cuando la función de silencio está activada. La función de silencio se activa al mantener pulsados los botones de velocidad y de luz durante más de 3 segundos.

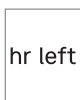

- 8** **Indicador de tiempo restante**
Se ilumina para mostrar el tiempo restante cuando se configura un temporizador.



- 9** **Indicador de temporizador**
Se ilumina cuando se configura el temporizador.

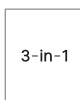

- 10** **Indicador de cambio del filtro**
Se ilumina al pulsar el botón del filtro para verificar su uso o cuando se recibe una notificación de cambio.



- 11** **Indicador de la calidad del aire**
Muestra colores según el nivel de contaminación.

* Nivel 1 (bueno): azul/nivel 2 (moderado): verde/nivel 3 (malo): amarillo/nivel 4 (muy malo): rojo

Instrucciones de uso

Nota

- Conecte el cable de alimentación a una toma de corriente antes de poner el dispositivo en funcionamiento.
- Si el dispositivo se apaga de forma forzada o se produce un corte de energía, se reiniciará con la configuración anterior al volver a encenderse.
- No toque la pantalla mientras el dispositivo se está iniciando.

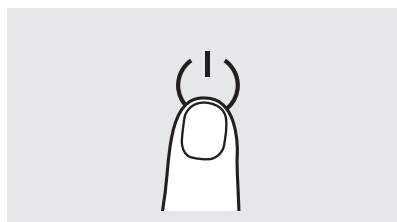

Encendido / Apagado

Pulse el botón de encendido para encender o apagar el dispositivo.

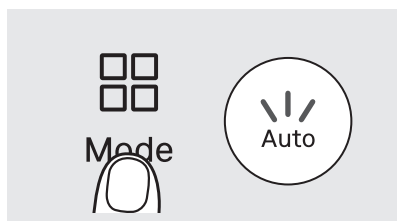

Modo automático

Ajusta automáticamente la velocidad del flujo de aire en función del nivel de contaminación del aire interior.

Calidad del aire	Buena (azul)	Moderada (verde)	Mala (amarillo)	Muy mala (rojo)
Flujo de aire	Nivel 1	Nivel 2	Nivel 2	Nivel 3

Funciones inteligentes del modo automático

Cuando el dispositivo permanece en un entorno oscuro durante más de 3 minutos en modo automático, cambia automáticamente al modo suspensión.

Cuando el entorno vuelve a estar iluminado durante más de 5 minutos o se pulsa cualquier botón, el dispositivo vuelve automáticamente al modo automático.

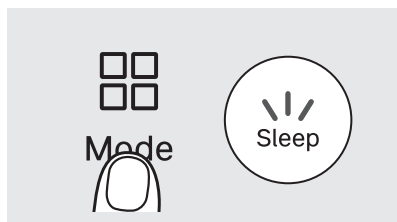

Modo suspensión

Este modo apaga todas las luces de la pantalla y hace funcionar el dispositivo a la velocidad de flujo de aire más baja.

La luz nocturna se puede encender o apagar pulsando el botón de luz.

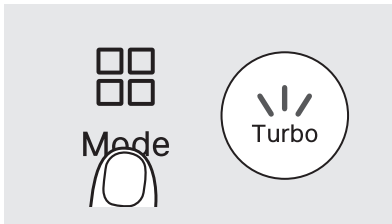

Modo turbo

Este modo acelera el proceso de purificación del aire mediante una velocidad de flujo de aire superior a la del modo manual (niveles 1-3).

A la velocidad máxima, el dispositivo consume más energía y puede ser más ruidoso.

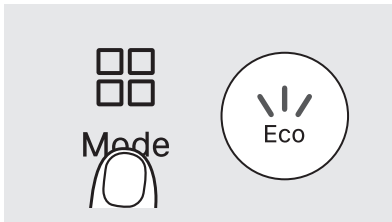

Modo eco

El modo eco funciona de forma similar al modo automático.

Si la calidad del aire se mantiene en un nivel muy bueno durante 10 minutos, la purificación se pausa automáticamente durante 30 minutos.

Si la calidad del aire empeora o se pulsa cualquier botón durante la pausa, la purificación se reanuda automáticamente.

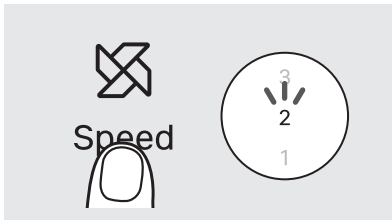

Velocidad del flujo de aire

Puede seleccionar manualmente la velocidad del flujo de aire deseada.

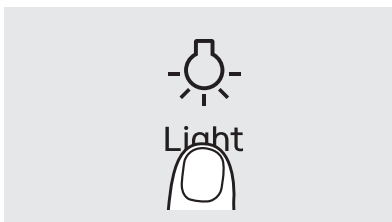

Ajustes de luz

Puede elegir los ajustes de luz entre las siguientes opciones:

- Opción 1: Todas las luces encendidas
- Opción 2: Luz nocturna y pantalla encendidas
- Opción 3: Solo la pantalla encendida
- Opción 4: Todas las luces apagadas

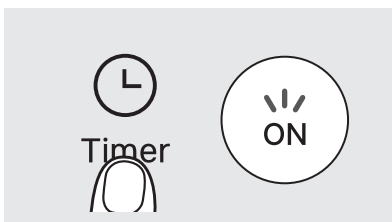

Ajustes de temporizador

Configure el temporizador para que el dispositivo se apague automáticamente después de 1 a 12 horas, según sea necesario.

Instrucciones de uso

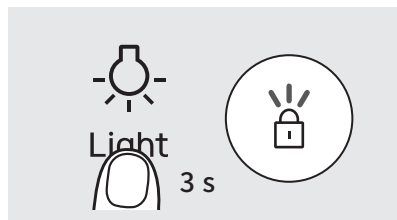

Bloqueo del panel de control

Puede bloquear los ajustes de la pantalla con el bloqueo del panel de control. Mantenga pulsado el botón de luz durante 3 segundos para bloquear o desbloquear el panel de control.

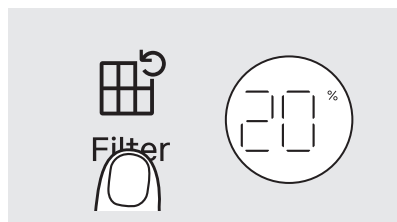

Indicador de vida útil del filtro

Pulse el botón del filtro para ver el porcentaje de vida útil restante del filtro. La vida útil del filtro comienza en el 100 %. Al llegar al 5 %, se iluminará el indicador de cambio del filtro 3 en 1.

Cómo ajustar la sensibilidad del sensor de calidad del aire

La primera vez que pone en marcha el producto, el sensor de calidad del aire está configurado en la sensibilidad normal. Si el indicador de calidad del aire permanece en el estado muy malo (rojo) o bueno (azul) durante más de dos horas, puede ajustar la sensibilidad del sensor de la siguiente manera:

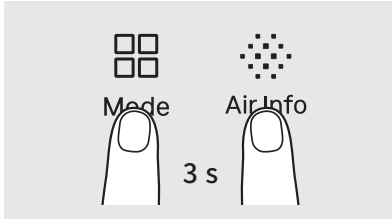

- 1 Mientras el producto está funcionando, pulse los botones de modo y de información del aire al mismo tiempo durante más de 3 segundos.



- 2 El índice de PM muestra el nivel de sensibilidad actual del sensor de calidad del aire. Al ajustar la sensibilidad, el índice de PM parpadeará.

nivel	1	2	3
Sensibilidad	Sensible	General	Insensible

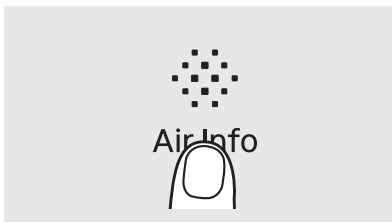

- 3 Pulse el botón de información del aire para seleccionar la sensibilidad del sensor de calidad del aire.

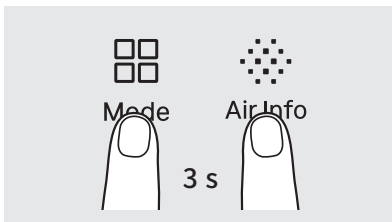

- 4 Mantenga pulsados los botones de modo y de información del aire durante más de 3 segundos o déjelos sin pulsar durante más de 10 segundos, para aplicar la sensibilidad del sensor de calidad del aire seleccionada.

Guía del índice de PM

	Buena (azul)	Moderada (verde)	Mala (amarillo)	Muy mala (rojo)
PM1.0 ($\mu\text{g}/\text{m}^3$)	1-12	13-35	36-55	56-
PM2.5 ($\mu\text{g}/\text{m}^3$)	1-12	13-35	36-55	56-
PM10 ($\mu\text{g}/\text{m}^3$)	1-54	55-154	155-254	255-

- ▶ Para los estándares de nivel de contaminación de PM2.5/PM10, se consultó la guía de la EPA de EE. UU.; para la expresión numérica de la concentración, se aplicó el algoritmo de la empresa.
- ▶ La concentración de polvo que muestra el producto mide el ambiente interior en tiempo real, por lo que puede diferir de la guía del Ministerio de Medio Ambiente y variar según el lugar de uso, el método de medición del ambiente, etc.
- ▶ La concentración máxima de polvo que muestra el producto es de $500 \mu\text{g}/\text{m}^3$ (PM1.0/PM2.5) o $999 \mu\text{g}/\text{m}^3$ (PM10).
- ▶ Si el humidificador se utiliza cerca del purificador, la medición de la calidad del aire puede aumentar.
- ▶ Dado que el humidificador ultrasónico contiene partículas grandes de gotas humidificadoras, el sensor de polvo puede reconocerlas como polvo, lo que provocará un fallo en el sensor. Por lo tanto, úselo lejos del purificador.
- ▶ Si el nivel de calidad del aire con polvo continúa mostrando el número máximo de PM1.0/PM2.5: $500 \mu\text{g}/\text{m}^3$ / PM10: $999 \mu\text{g}/\text{m}^3$, significa que el sensor está contaminado. Debe limpiar el sensor de polvo, apagar el producto y volver a encenderlo para que funcione con normalidad.

Instrucciones de limpieza

Nota

- Desenchufe el cable de alimentación antes de limpiar el filtro.
- El prefiltro solo se puede limpiar con una aspiradora o un paño seco.
- No limpiar el prefiltro durante mucho tiempo puede provocar una disminución del rendimiento del producto.
- Los filtros 3 en 1 no son separables y pueden dañarse con el agua.
- El ciclo de limpieza/mantenimiento puede variar según el uso y el entorno.

Prefiltro (limpiar cada 2-4 semanas)

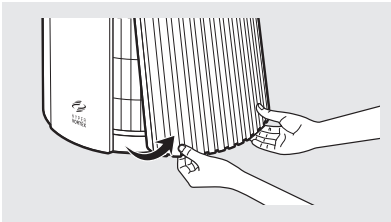

- 1 Tire de las esquinas inferiores del lado derecho del producto para retirar la cubierta.

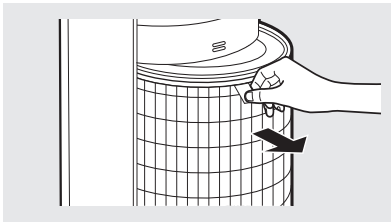

- 2 Sujete el mango del filtro y retírelo. A continuación, limpie la malla del prefiltro.
* Al retirar el filtro sucio, sujete la pestaña del filtro y tire de ella. Proceda lentamente para evitar que caiga polvo.

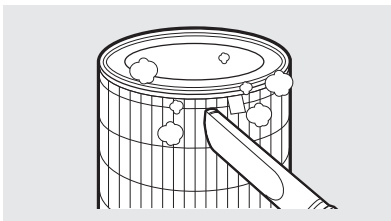

- 3 Elimine el polvo con una aspiradora o un paño seco, según el nivel de suciedad (los filtros no son separables y pueden dañarse con el agua).
* Tenga cuidado para evitar que caiga polvo dentro del producto durante la limpieza.

- 4 Después de la limpieza, sujete la pestaña del filtro y vuelva a colocarla en el producto.

* Al montar el filtro, introdúzcalo completamente de forma que la superficie quede alineada como se muestra en la imagen.

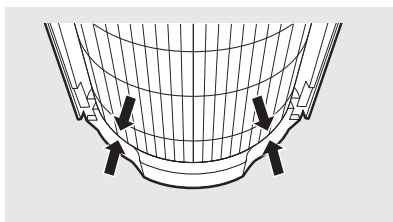
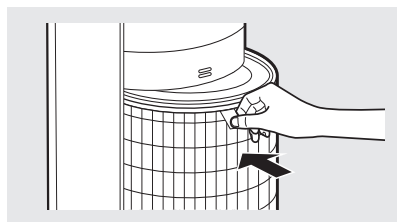

- 5 Alinee la cubierta del filtro desde abajo y presiónela hasta que oiga un clic.

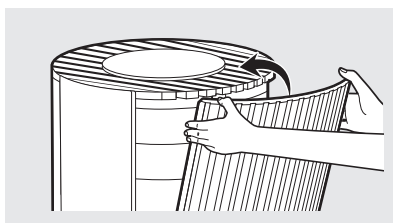
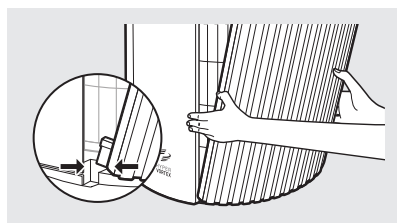

Limpeza del sensor de calidad del aire (cada 2 meses)

- 1 Si se acumulan polvo u objetos extraños cerca o encima del sensor de calidad del aire, es posible que este detecte concentraciones más altas de polvo. Utilice una aspiradora para limpiar la zona alrededor del sensor.

* Configure la aspiradora al nivel de succión más bajo antes de limpiar.

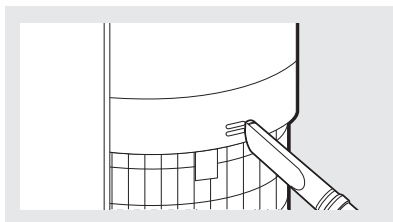
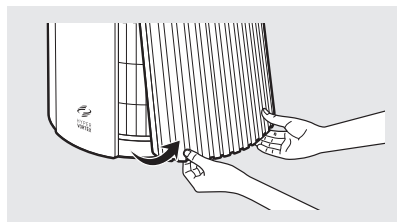

Cómo cambiar el filtro

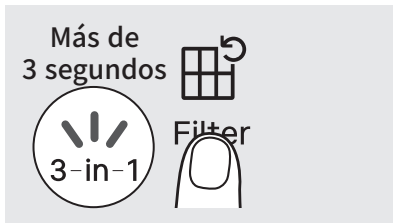

Cómo restablecer el indicador del filtro

Si el uso del filtro alcanza el 95 % o más, se iluminará el indicador de cambio del filtro 3 en 1.

Cuando esto suceda, podrá cambiar el filtro.

Después de cambiar el filtro, mantenga pulsado el botón del filtro durante 3 segundos para desactivar el ícono y reiniciar la notificación.

Cómo cambiar el filtro

- Consulte el método de instalación del filtro en la página 5-6 para cambiar el filtro.
- Asegúrese de comprobar el lado frontal al instalar el filtro.
- Use filtros COWAY originales para mantener un rendimiento óptimo del producto.
- Desenchufe el cable de alimentación antes de cambiar el filtro.

Ciclo de limpieza y cambio del filtro

Limpie el prefiltro cada 2-4 semanas (página 16).

Cambie el filtro 3 en 1 completo una vez al año.

- * Con un uso de 8 horas diarias en modo turbo, el indicador de notificación de cambio del filtro se enciende después de aproximadamente 1 año.
- * Después de cambiar el filtro, asegúrese de pulsar el botón del filtro durante más de 3 segundos para reiniciar el indicador.
- * El ciclo de cambio del filtro es solo una recomendación y depende del entorno de uso.
- * El filtro 3 en 1 no se puede limpiar con agua. Elimine el polvo grueso de la superficie exterior del prefiltro con una aspiradora o un paño seco.

Cómo restablecer el uso del filtro

Puede restablecer manualmente el uso del filtro de forma preventiva.

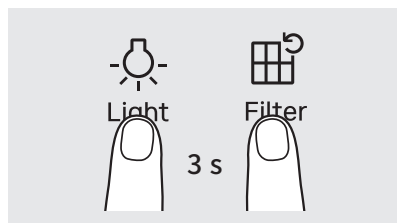

- 1 Pulse el botón de luz y el botón de cambio del filtro durante más de 3 segundos.



- 2 El indicador 3 en 1 parpadeará y el uso del filtro aparecerá en el índice de PM.

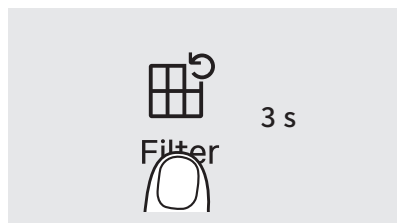

- 3 Pulse el botón del filtro para restablecer el uso restante del filtro.

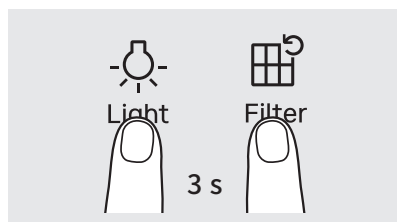

- 4 Pulse el botón de luz y el botón del filtro durante más de 3 segundos o déjelos pulsados durante 10 segundos para restablecer completamente el uso del filtro.

Solución de problemas

Pruebe las soluciones siguientes antes de ponerse en contacto con el centro de atención al cliente. El resto de labores de mantenimiento debe realizarlas un centro de servicio autorizado de COWAY.

síntoma	Punto de comprobación	Medidas que adoptar
No sale aire	<ul style="list-style-type: none"> • ¿Está enchufado el cable de alimentación? 	<p>Antes de usar el producto, conecte firmemente el cable de alimentación desmontable.</p> <p>Conecte el cable de alimentación a una toma de corriente de 220-240 V~, 50/60 Hz.</p>
	<ul style="list-style-type: none"> • ¿Están apagados todos los indicadores? 	<p>Pulse el botón de encendido y seleccione la función que desee.</p>
	<ul style="list-style-type: none"> • ¿Hay una interrupción del suministro eléctrico? 	<p>Use el producto después de restaurarse la electricidad.</p>
La velocidad del aire ha disminuido de forma considerable.	<ul style="list-style-type: none"> • ¿Se ha limpiado el prefiltro? 	<p>Revise el indicador de cambio del filtro y limpie el prefiltro.</p>
La calidad del aire no cambia.	<ul style="list-style-type: none"> • ¿Hay suciedad en la zona donde se encuentra el sensor de calidad del aire? 	<p>Limpie el sensor de calidad del aire (consulte la página 17).</p>
	<ul style="list-style-type: none"> • ¿Se mantiene el nivel de calidad del aire en el nivel Alto? 	<p>Ajuste la sensibilidad del sensor de calidad del aire en Insensible o General (consulte la página 14).</p>
	<ul style="list-style-type: none"> • ¿Se mantiene el nivel de contaminación en el nivel Bajo? 	<p>Ajuste la sensibilidad del sensor de calidad del aire en Sensible o General (consulte la página 14).</p>
Sale mal olor de la salida de aire.	<ul style="list-style-type: none"> • ¿Ha instalado un producto nuevo? 	<p>Al usarlo por primera vez, puede que haya un olor a filtro nuevo. Haga funcionar el purificador durante varias horas.</p>
	<ul style="list-style-type: none"> • ¿Ha pasado el período de limpieza y cambio del filtro? 	<p>Revise el indicador de cambio del filtro y reemplácelo cuando la luz 3 en 1 esté encendida.</p>
	<ul style="list-style-type: none"> • ¿Está utilizando el producto en un lugar húmedo y contaminado? 	<p>Al utilizar el producto en una zona contaminada, se recomienda mantener la distancia.</p>
El indicador de la calidad del aire está parpadeando.	<ul style="list-style-type: none"> • Póngase en contacto con el centro de atención al cliente. 	
Otros defectos funcionales	<ul style="list-style-type: none"> • Conecte y desconecte el producto, o enciéndalo y apáguelo. Si el problema persiste, póngase en contacto con el centro de atención al cliente. 	

TARJETA DE GARANTÍA O CARTA DE GARANTÍA GARANTÍA LIMITADA DE DOS AÑOS PURIFICADOR DE AIRE AIRMEGA 450 (“PRODUCTO”)

Modelo:

Número de serie:

Nombre del cliente:

Fecha de compra:

(“PROPIETARIO”)

¿Qué cubre esta garantía?:

A partir de la fecha de compra del Producto y durante un período de Dos años, si los defectos de fabricación que surjan en el Producto provocan que el Producto no funcione correctamente con el fin para el que fue diseñado, con sujeción a las exclusiones, condiciones y limitaciones que contiene el presente documento, COWAY, según su criterio exclusivo, reparará o cambiará el Producto.

Las decisiones relativas al alcance de la reparación o el cambio requeridos serán decisiones exclusivas de COWAY.

El remedio que confiere esta Garantía solo está disponible para la parte del Producto que presenta defectos en el momento de realizarse la reclamación de garantía. El Producto de sustitución, así como cualquier Producto original restante, solo tendrá garantía durante el periodo de garantía de dos años original. Esta garantía limitada solo se aplica al Producto que se usa para una aplicación especificada por COWAY para el Producto y se aplica en estricto cumplimiento de las especificaciones publicadas por COWAY en vigor en el momento de realizarse la solicitud. SI EL PRODUCTO SE USA CON UN FIN DISTINTO PARA EL QUE FUE DISEÑADO, SE VENDE TAL CUAL Y SIN GARANTÍAS EXPLÍCITAS NI IMPLÍCITAS, INCLUIDAS LAS DE COMERCIABILIDAD O IDONEIDAD PARA UN FIN DETERMINADO.

Qué no cubre esta garantía:

Esta Garantía garantiza que el Producto estará libre de defectos de fabricación que afecten a la capacidad del Producto para funcionar con el fin para el que fue diseñado; no es una garantía de que el Producto no requerirá nunca reparaciones ni para asumir responsabilidades u obligaciones distintas de las que se identifiquen de forma específica en la sección anterior. COWAY no se responsabiliza de lesiones físicas personales o daños en los bienes materiales de ningún tipo, ni siquiera si se derivan de un incumplimiento de esta Garantía.

Limitaciones y exclusiones:

HASTA EL GRADO QUE LO PERMITA LA LEGISLACIÓN APLICABLE, COWAY SE EXIME DE CUALESQUIERA GARANTÍAS EXPLÍCITAS O IMPLÍCITAS QUE NO SEAN LAS QUE SE PROPORCIONAN EN EL PRESENTE DOCUMENTO. ESTA GARANTÍA SE PROPORCIONA EN LUGAR DEL RESTO DE GARANTÍAS Y EXCLUYE EL RESTO DE GARANTÍAS, CONDICIONES Y AFIRMACIONES, EXPLÍCITAS

O IMPLÍCITAS, ORALES O POR ESCRITO, POR LEY O DE CUALQUIER OTRO TIPO, INCLUYENDO A TÍTULO ENUNCIATIVO PERO NO LIMITATIVO, CUALQUIER CONDICIÓN O GARANTÍA IMPLÍCITA EN RELACIÓN CON LA COMERCIABILIDAD O IDONEIDAD PARA UN FIN DETERMINADO DEL PRODUCTO COWAY.

EN ALGUNOS ESTADOS NO SE PERMITEN LIMITACIONES RELATIVAS A LA DURACIÓN DE UNA GARANTÍA IMPLÍCITA, POR LO QUE LA LIMITACIÓN ANTERIOR PODRÍA NO SER DE APLICACIÓN EN SU CASO.

COWAY NO AUTORIZA A NADIE, INCLUYENDO A SUS REPRESENTANTES, A REALIZAR NINGÚN TIPO DE AFIRMACIÓN NI A OFRECER NINGUNA GARANTÍA O CONDICIÓN CON RESPECTO AL PRODUCTO QUE NO SEA ESTA GARANTÍA. ESTA GARANTÍA SERÁ EL ÚNICO REMEDIO EXCLUSIVO DEL PROPIETARIO CONTRA COWAY, Y NO PODRÁ RESPONSABILIZARSE A COWAY DE NINGÚN DAÑO DERIVADO, EJEMPLAR, ESPECIAL, ACCIDENTAL O DE OTRO TIPO, INCLUYENDO A TÍTULO ENUNCIATIVO PERO NO LIMITATIVO, LA PÉRDIDA DE BENEFICIOS Y LA PÉRDIDA DE USO. LOS DAÑOS ACCIDENTALES, EMERGENTES Y EJEMPLARES PODRÍAN NO SER RECUPERABLES INCLUSO A PESAR DE QUE LOS REMEDIOS O LAS ACCIONES QUE OFRECE ESTA GARANTÍA NO PUEDAN EJERCER SU FINALIDAD ESENCIAL. ALGUNOS ESTADOS NO PERMITEN LA EXCLUSIÓN O LIMITACIÓN DE LOS DAÑOS ACCIDENTALES O EMERGENTES, POR LO QUE LA LIMITACIÓN O EXCLUSIÓN ANTERIOR PODRÍA NO SER DE APLICACIÓN EN SU CASO. COWAY NO SERÁ RESPONSABLE DE LOS DAÑOS QUE ESTÉN BASADOS EN NEGLIGENCIA, INCUMPLIMIENTO DE GARANTÍA, RESPONSABILIDAD ESTRUCTIVA O CUALQUIER OTRA TEORÍA LEGAL DE RESPONSABILIDAD QUE NO SEA LA RESPONSABILIDAD EXPUESTA EN ESTA GARANTÍA.

Limitaciones de las garantías implícitas:

Las garantías implícitas de comerciabilidad o idoneidad para un fin o uso determinados estarán limitadas a la duración de esta garantía explícita por escrito.

Condiciones de la garantía:

La responsabilidad continua de COWAY en virtud de esta Garantía está condicionada a lo siguiente:

- El defecto o daño no está provocado por o no es el resultado de uso o condiciones anómalos, almacenamiento inadecuado, modificaciones o reparaciones no autorizadas, uso inadecuado, negligencia, accidentes, modificaciones, instalación inadecuada u otros actos que no sean fallo de Coway o el fabricante del producto o que no estén cubiertos por la garantía del fabricante.
- El Producto no ha sido alterado, modificado o reparado sin la aprobación previa por escrito de COWAY.
- El PROPIETARIO ha avisado a COWAY por escrito del fallo del Producto que cubre esta Garantía durante los treinta (30) días posteriores a producirse dicho fallo.
- El PROPIETARIO no ha cometido uso inadecuado, abuso o negligencia con respecto al Producto.

Renuncia:

El hecho de que COWAY no ejerza ni se base en cualesquiera de los términos o condiciones expuestos en el presente documento no podrán interpretarse como una renuncia a los derechos que le confiere el presente documento.

Obtener servicio de garantía y obligaciones del PROPIETARIO:

Si el Producto no funciona para el fin con el que fue diseñado, deberá informar a COWAY o a su Agencia representante en un plazo de 48 horas o en el día laborable posterior a detectarse el defecto en el Producto. El PROPIETARIO debe avisar por escrito a COWAY antes de treinta (30) días después de descubrirse un defecto o de que se debiera haber descubierto con una diligencia razonable. Las reclamaciones en virtud de esta Garantía requerirán un comprobante de prueba por parte del PROPIETARIO.

COWAY

Dirección : Coway Co., Ltd. 136-23, Yugumagoksa-ro, Yugu-eup, Gongju-si,
Chungcheongnam-do, Corea del Sur
Tel. : +82-1588-5200

SUECIA

Dirección : Albion Nordic AB Traktorgatan 2 745 37
Enköping Suecia
Tel. : +46 171 66 33 00
Correo electrónico : info@albionnordic.com
Web : www.albionnordic.com

COWAY EU

Dirección : Stroombaan 4 1181 VX,
Amstelveen The Netherlands
Correo electrónico : support@eu.coway.com
Web : en.coway.com / de.coway.com
nl.coway.com / fr.coway.com

Specificaties

De specificaties zijn onderhevig aan kleine wijzigingen, om de prestaties van het product te verbeteren.

Punt	Specificaties
Producttype	Luchtreiniger
Modelnaam	Airmega 450 (W) / Airmega 450 (BG)
Nominale spanning	220-240 V~, 50/60 Hz
Opgenomen vermogen	72 W
Filtersamenstelling	3-in-1 filter op maat (opzuigbaar voorfilter + Green True HEPA + actieve kool)
Installatie locatie	Binnen
Afmetingen (B x H x D)	34 × 34 × 75,3 cm
Kleur	Wit / Beige
Gewicht van het product	11,3 kg

Inhoudsopgave

01. VOOR GEBRUIK VAN HET PRODUCT	7
Veiligheidsinstructies	7
02. VOORBEREIDING	9
Bedieningspaneel en indicatoren	9
03. BEDIENING	11
Gebruik	11
Hoe de gevoeligheid van de deeltjessensor aanpassen	14
PM-indexgids	15
04. ONDERHOUD	16
Hoe schoonmaken	16
Filter vervangen	18
Hoe uw filtergebruik opnieuw instellen	19
05. BIJLAGE	20
Problemen oplossen	20
Beperkte garantie	21

Beknopte handleiding

Gebruik het product niet voordat u volgende stappen voltooid hebt.

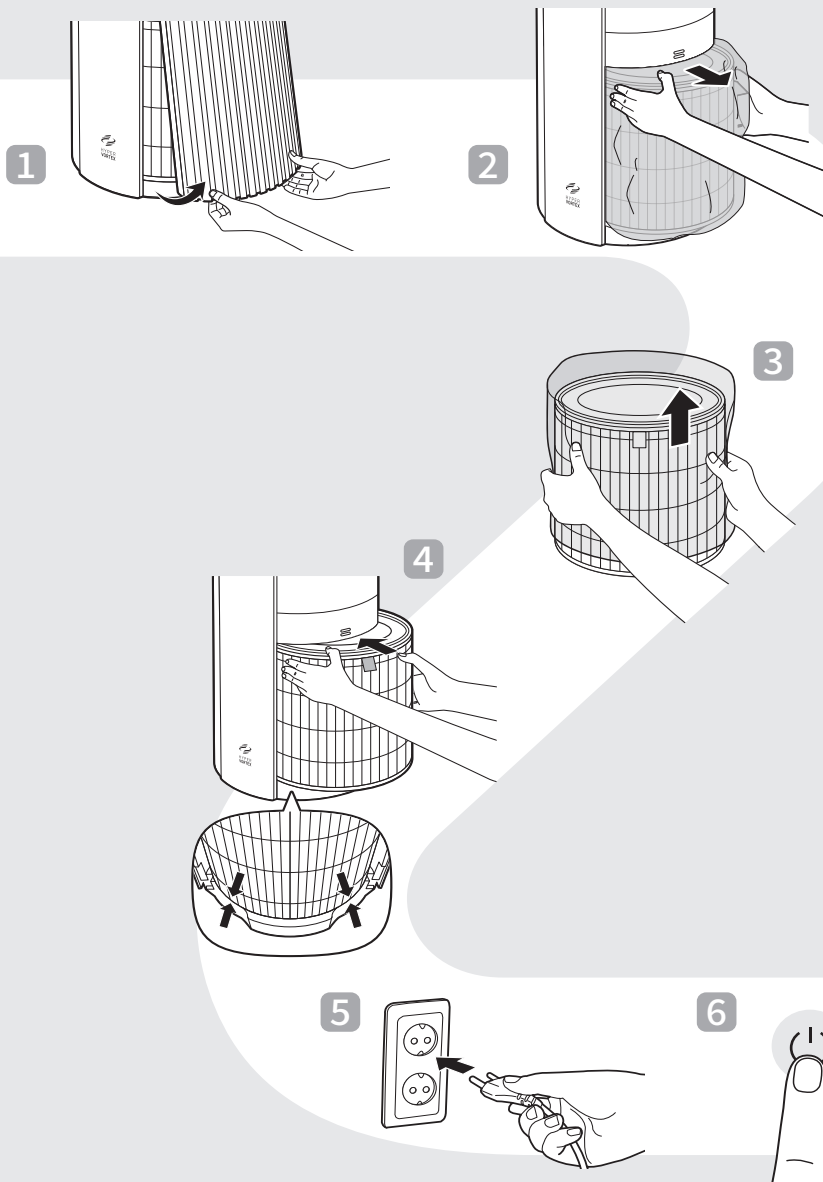

Het product controleren

Controleer voordat u de luchtreiniger installeert of alle onderdelen aanwezig zijn. Neem contact op met de klantenservice als er onderdelen ontbreken of beschadigd zijn.

Voorkant / achterkant

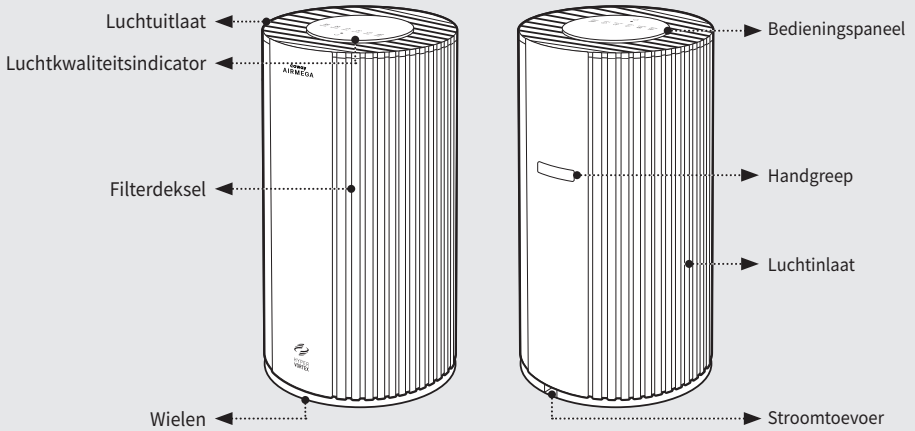

Bovenkant

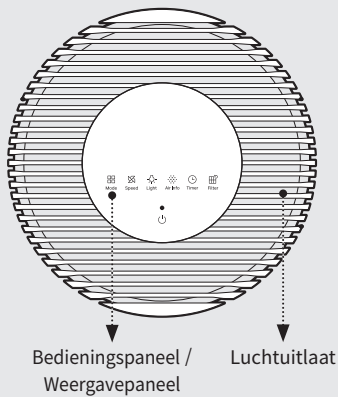

Accessoires



Voor gebruik

Opmerking

- Het product gebruikt alleen 220-240 V~, 50/60 Hz.
- Zorg ervoor dat u de stekker aansluit op een geaard stopcontact (220-240 V~, 50/60 Hz) speciaal voor het product.

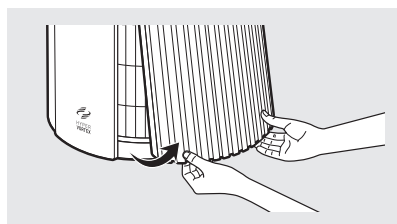
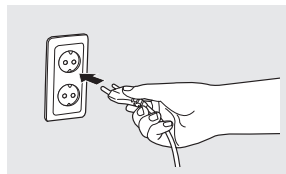

- 1 Open het filterdeksel door aan de onderste linker/rechter hoeken aan de rechterkant van het product te trekken.

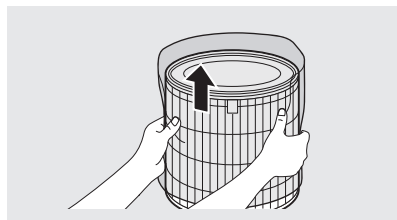

- 2 Neem het 3-in-1 filter eruit en verwijder de plastic verpakking.

- 3 Controleer bij het monteren van het filter de boven- en onderkant en maak het vast met de hendel naar voren gericht.

* Het open gedeelte van het filter is de bovenkant en het geblokkeerde gedeelte is de onderkant.

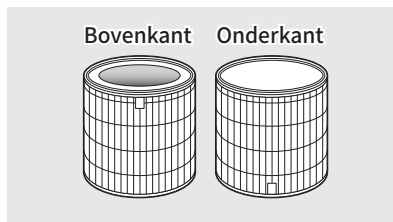
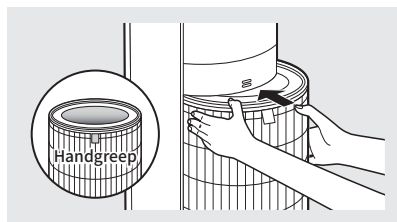

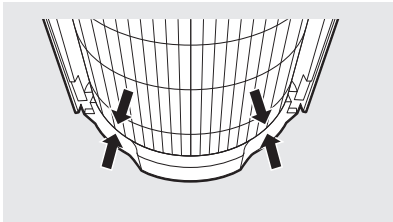

- 4 Wanneer u het filter installeert, moet u het er helemaal insteken zodat de zijkenen uitgelijnd zijn zoals op de afbeelding.

- 5 Monteer het filterdeksel.
Lijn de onderkant van het filterdeksel uit volgens de groeven en druk het deksel in om het te bevestigen.

- * Het product werkt niet als het filterdeksel niet correct is bevestigd.
- * Een klikkend geluid geeft aan dat het filter volledig is geïnstalleerd.

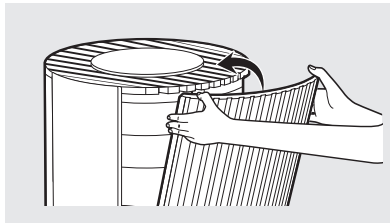
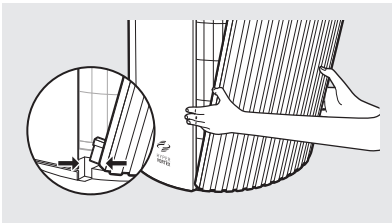

Opmerking

- De ruimte tussen de wielen en de onderkant van het product is smal.
- Het product beweegt mogelijk niet soepel over tapijt of oneffen vloeren.
- We raden aan het product op te tillen en te dragen over drempels of obstakels.

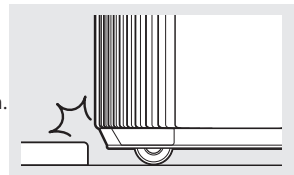

Veiligheidsinstructies

Lees en volg alle veiligheidstips en -waarschuwingen voordat u het product gebruikt.

⚠ WAARSCHUWING

Waarschuwing wijst op een mogelijk gevaarlijke situatie die kan leiden tot de door of ernstige verwonding van de gebruiker of anderen.

⚠ OPGELET

Opgelet wijst op een mogelijk gevaarlijke situatie die kan leiden tot verwonding van de gebruiker of anderen of materieel verlies.

⚠ WAARSCHUWING

- Overschrijd de nominale spanning of vermogen van het stopcontact of de aansluiting niet.
- Dit kan overmatige warmte genereren, met mogelijk een elektrische schok of brand als gevolg.
- Gebruik alleen het juiste soort stopcontact voor het product. Het product aansluiten op een fout stopcontact kan schade veroorzaken.
- Dompel het product of een van de onderdelen niet onder in water. Gebruik het product alleen nadat het werd onderzocht door een gekwalificeerd technicus en de onderdelen die werden ondergedompeld zijn vervangen.
- Pak de stekker niet vast met natte handen.
- Als het stopcontact nat is, haal dan voorzichtig de stekker uit het stopcontact en laat het stopcontact volledig drogen voordat u het opnieuw gebruikt.
- Gebruik het product niet als de motorventilator niet werkt of beschadigd is.
- Trek de stekker uit het stopcontact als het product vreemd ruikt, vreemde geluiden maakt of als er rook uit komt. Neem onmiddellijk contact op met het onderhoudscentrum voor instructies.
- Trek de stekker uit het stopcontact als het product niet gebruikt wordt en voor reiniging, inspectie of het vervangen van onderdelen.
- Gebruik een stopcontact voorbehouden voor het product. Sluit het product niet aan op een stekkerdoos waar meerdere andere producten op aangesloten zijn.
- Gebruik het product niet als de stekker of het snoer beschadigd is.
- Het netsnoer niet geforceerd buigen, draaien, samenknijpen of beschadigen.
- Forceer de stekker niet in een onjuist stopcontact of in een los stopcontact.
- Neem contact op met een gekwalificeerd technicus om een juist stopcontact te installeren.
- Als het netsnoer beschadigd is, mag u het niet zelf vervangen. Neem contact op met het servicecentrum om het te laten vervangen.
- Trek de stekker uit het stopcontact door de stekker vast te nemen en deze voorzichtig uit het stopcontact te trekken. Trek nooit aan het snoer om de stekker uit het stopcontact te trekken.
- Houd het snoer uit de buurt van warmtebronnen.
- Probeer het product niet zelf te repareren. Dit doen zal uw garantie ongeldig maken. Alle reparatie mogen alleen door een gekwalificeerd technicus uitgevoerd worden.
- Dit product heeft een gepolariseerde stekker (een pin is breder dan de andere). Om het risico op een elektrische schok te verminderen, kan deze stekker slechts op een manier in een gepolariseerd stopcontact gestoken worden. Draai de stekker om als deze niet volledig in het stopcontact past. Neem contact op met een gekwalificeerd elektricien als deze na het omdraaien nog altijd niet past. Probeer niet om deze veiligheidsfunctie te omzeilen.
- Gebruik dit product niet in industriële omgevingen of fabrieken waar olie, vet of stofdeeltjes aanwezig kunnen zijn.
- Vervang het filter niet terwijl het product in werking is. Schakel het product altijd uit en trek de stekker uit het stopcontact voordat u de onderdelen binnenin het product benadert.
- Plaats het product niet in de buurt van een ontvochtiger of op vochtige plaatsen, zoals bad- of waskamers, waar het product met water in contact kan komen.
- Plaats het product niet in de buurt van brandbare gassen, sigaretten, wierook en andere brandbare stoffen.
- Plaats het product niet op een bed of tegen zachte oppervlakken, zoals gordijnen.
- Reinig het product niet met schoonmaakmiddelen, verfvandunner of andere huishoudelijke oplosmiddelen.
- Sproei geen insecticiden of andere brandbare stoffen in de buurt van het product.
- Om het risico op brand, elektrische schokken of persoonlijk letsel te beperken, mag u geen vervangingsonderdelen gebruiken die niet door de fabrikant worden aanbevolen (bijv. onderdelen die thuis met een 3d-printer zijn gemaakt).

▲ OPGELET

- Het apparaat mag niet worden gebruikt door kinderen jonger dan 8 jaar of door personen met beperkte fysieke, zintuiglijke of mentale capaciteiten, of met een gebrek aan ervaring en kennis, tenzij ze onder toezicht staan of instructies hebben gekregen.
- Laat kinderen niet met de plastic verpakking en het product spelen.
- Gebruik dit product niet met een solid state toerentalregeling, omdat dit kan leiden tot een elektrische schok of brand.
- Gebruik geen verloopstekker of verlengsnoer, omdat dit brand, een elektrische schok of persoonlijk letsel kan veroorzaken.
- Gebruik geen accessoires of filters die niet door de fabrikant worden aanbevolen.
- Wees uiterst voorzichtig bij het van het product verwijderen van onderdelen. Verzekert dat er geen lichaamsdelen vast komen te zitten of krassen oplopen tijdens het onderhouden van het product.
- Steek geen voorwerpen of vingers in de openingen van het product. Als er een voorwerp in de openingen valt, schakel het product dan onmiddellijk uit en trek de stekker uit het stopcontact. Neem contact op met een gekwalificeerd technicus of de fabrikant om het voorwerp te verwijderen.
- Het 3-in-1 filter kan niet met water worden gereinigd. Verwijder grof stof aan de buitenkant van het voorfilter met een stofzuiger of droge doek.
- De luchttuitlaat van het product niet blokkeren. Dit doen kan het rendement van het product verlagen en het risico op letsel vergroten.
- Dit product is voor huishoudelijk gebruik, zoals beschreven in deze handleiding. Het in een industriële omgeving of op een andere dan door de fabrikant aanbevolen plaats gebruiken, kan leiden tot een risico op een elektrische schok, brand en persoonlijk letsel.
- Plaats niets op het product.
- Vervang de filters op de aanbevolen intervallen, zodat er zich niet te veel stof opbouwt.
- Plaats het product niet op een plek waar beide omringende zijden van het product geblokkeerd zijn.
- Plaats het product niet in direct zonlicht.
- Plaats het product niet naast of op vensters.
- Plaats het product op een stevig, vlak en droog oppervlak dat voldoende luchtcirculatie biedt.
- Leg het snoer niet onder vloerbedekking. Bedek het snoer niet met kledjes, lopers of dergelijke. Leg het snoer uit de buurt van plaatsen waar veel mensen komen en waar men er niet over kan struikelen.
- De werking is onderhevig aan de volgende twee voorwaarden: (1) dit apparaat mag geen schadelijke storing veroorzaken en (2) dit apparaat moet alle ontvangen storingen verwerken, met inbegrip van storing die veroorzaakt kan worden door ongepast gebruik.
- Om veiligheidsredenen kan het netsnoer loskomen tijdens het gebruik van het product. Zorg ervoor dat baby's of kinderen het losgekoppelde netsnoer niet aanraken.
- Als u het product met één hand vasthoudt, kunt u uw hand verwonden, dus houd het product met beide handen vast.

LEES EN BEWAAR DEZE INSTRUCTIES

Bedieningspaneel en indicatoren

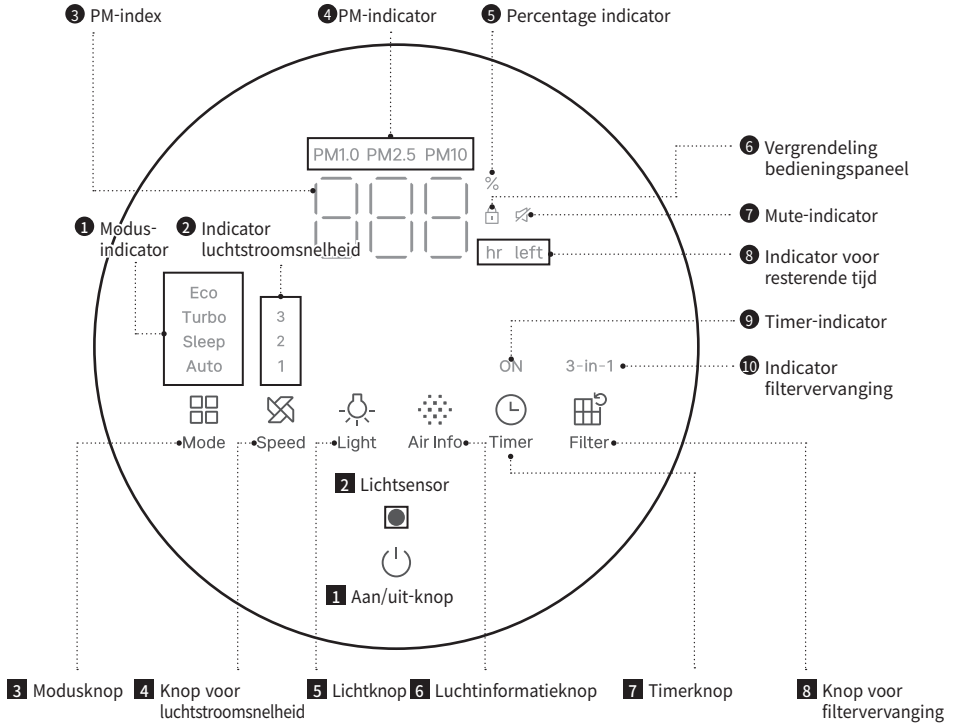

1 Aan/uit-knop
Gebruik de knop om het product in en uit te schakelen.

3 Modusknop
Het wordt gebruikt om tussen modi te schakelen.

5 Lichtknop
Kies de gewenste lichtinstelling.
- Optie 1: Alle lampjes aan
- Optie 2: Nachtlampje en display aan
- Optie 3: Alleen display aan
- Optie 4: Alle lampjes uit

7 Timerknop
Dit wordt gebruikt bij het instellen van de uit-reservering.
U kunt dit instellen in eenheden per uur en tot 12 uur.

2 Lichtsensor
Deze sensor detecteert de intensiteit van het licht. Wanneer de omgeving van het product langer dan 3 minuten donker is in de Auto-modus, werkt het op dezelfde manier als in de Slaapmodus.

4 Knop voor luchtstroomsnelheid
Deze wordt gebruikt om de luchtstroomsnelheid te wijzigen.

6 Luchtinformatieknop
Druk op de knop om door de sensor voor fijnstof (PM) te bladeren.
PM2.5 → PM10 → PM1.0

8 Knop voor filtervervangng
Deze wordt gebruikt om de indicator voor filtervervangng te resetten.

Eco
Turbo
Sleep
Auto

1 Modus-indicator

Er zijn 4 modi. Wanneer een modus is geselecteerd, licht deze op.

3
2
1

2 Indicator luchtstroomsnelheid

Er zijn 3 niveaus van luchtstroomsnelheid. Als een snelheid geselecteerd is, licht hij op.



3 PM-index

Het geeft realtime informatie over de luchtkwaliteit weer, gemeten in $\mu\text{g}/\text{m}^3$.

PM1.0
PM2.5
PM10

4 PM-indicator

Geeft aan welke concentratie fijn stof (PM) wordt weergegeven. Als alle verontreinigingsniveaus gelijk zijn, wordt PM 2.5 weergegeven.



5 Percentage indicator

Deze indicator licht op als de waarde die wordt weergegeven op de indicator voor de resterende hoeveelheid filter in procenten is.



6 Vergrendeling bedieningspaneel

Deze indicator licht op wanneer de vergrendelingsfunctie geactiveerd is. De vergrendelingsfunctie wordt geactiveerd door de lichtknop langer dan 3 seconden ingedrukt te houden.



7 Mute-indicator

Deze licht op wanneer de dempingsfunctie is geactiveerd. De dempingsfunctie wordt geactiveerd door zowel de knop voor de snelheid als de lichtknop langer dan 3 seconden ingedrukt te houden.

hr left

8 Indicator voor resterende tijd

Het licht op om de resterende tijd aan te geven als er een timer is ingesteld.



9 Timer-indicator

Licht op wanneer de timer is ingesteld.

3-in-1

10 Indicator filtervervang

Deze indicator licht op wanneer u op de filterknop drukt om het filtergebruik te controleren of wanneer er een filtervervangingsmelding is.



11 Luchtkwaliteitsindicator

Geeft kleuren weer afhankelijk van het vervuilingsniveau.

* Niveau 1 (goed): blauw / niveau 2 (matig): groen / niveau 3 (ongezond): geel / niveau 4 (zeer ongezond): rood.

Gebruik

Opmerking

- Sluit het netsnoer aan op een stopcontact voordat u het apparaat in gebruik neemt.
- Als het apparaat geforceerd wordt uitgeschakeld of als er een stroomstoring optreedt, start het na het opnieuw inschakelen met de vorige instellingen.
- Raak het display niet aan terwijl het apparaat opstart.

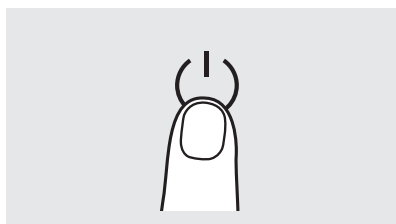

Aan / Uit

Druk op de aan/uit-knop om het apparaat in of uit te schakelen.

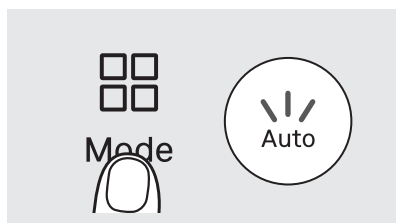

Automatische modus

De luchtsnelheid wordt automatisch aangepast aan de luchtkwaliteit.

Luchtkwaliteit	Goed (blauw)	Matig (groen)	Ongezonder (geel)	Zeer ongezond (rood)
Luchtstroom	Niveau 1	Niveau 2	Niveau 2	Niveau 3

Intelligente functies in de automatische modus

Wanneer het in de automatische modus langer dan 3 minuten donker blijft, schakelt het apparaat automatisch over naar de slaapmodus.

Wanneer het daarna langer dan 5 minuten licht wordt of wanneer een knop wordt ingedrukt, schakelt het apparaat automatisch terug naar de automatische modus.

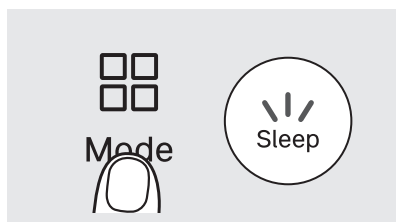

Slaapmodus

In deze modus worden alle displaylampjes uitgeschakeld en werkt het apparaat op de laagste luchtsnelheid.

Door op de lichtknop te drukken, kan het nachtlampje worden in- of uitgeschakeld.

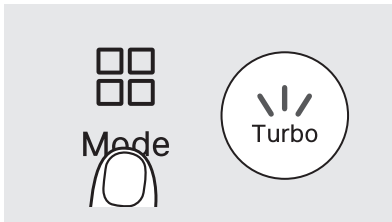

Turbomodus

Deze modus versnelt het luchtzuiveringsproces door een hogere luchtsnelheid dan in de handmatige modus (niveaus 1-3).

Bij de maximale luchtsnelheid verbruikt het apparaat meer energie en kan het meer geluid produceren.

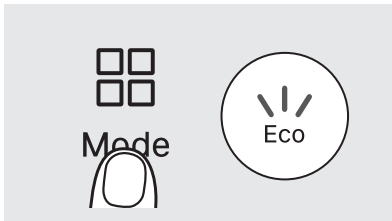

Eco-modus

De Eco-modus werkt op een vergelijkbare manier als de automatische modus.

Als de luchtkwaliteit gedurende 10 minuten op een zeer goed niveau blijft, wordt de luchtzuivering automatisch gedurende 30 minuten gepauzeerd.

Wanneer de luchtkwaliteit verslechtert of wanneer tijdens de pauze op een knop wordt gedrukt, wordt de luchtzuivering automatisch hervat.

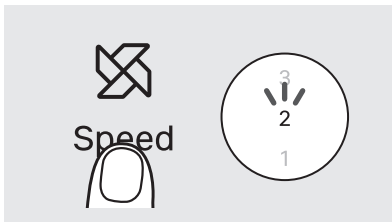

Luchtsnelheid

U kunt de gewenste luchtsnelheid handmatig selecteren.

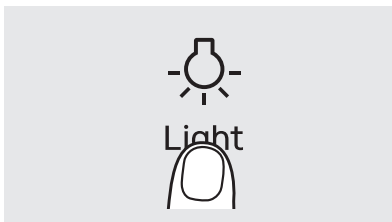

Lichtinstellingen

U kunt de gewenste lichtinstelling kiezen uit de onderstaande opties.

- Optie 1: Alle lampjes aan
- Optie 2: Nachtlampje en display aan
- Optie 3: Alleen display aan
- Optie 4: Alle lampjes uit

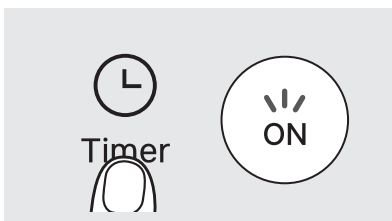

Timerinstellingen

Het apparaat kan automatisch worden uitgeschakeld na 1 tot 12 uur (naar behoefte).

Gebruik

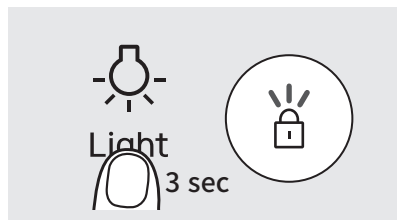

Vergrendeling bedieningspaneel

U kunt de display-instellingen vergrendelen met het bedieningspaneelvergrendeling. Houd de lichtknop 3 seconden ingedrukt om het bedieningspaneel te vergrendelen of te ontgrendelen.

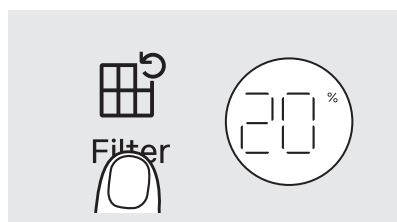

Indicator filterlevensduur

Druk op de filterknop om de resterende levensduur van het filter in procenten weer te geven. De levensduur van het filter begint bij 100%. Als het 5% bereikt, gaat het 3-in-1 filtervervangingslampje branden.

Hoe de gevoeligheid van de deeltjessensor aanpassen

Wanneer u het product voor het eerst gebruikt, wordt de luchtkwaliteitssensor ingesteld op de normale gevoeligheid. Als de luchtkwaliteitsindicator langer dan twee uur op zeer ongezond (rood) of goed (blauw) blijft staan, kunt u de gevoeligheid van de sensor als volgt aanpassen.

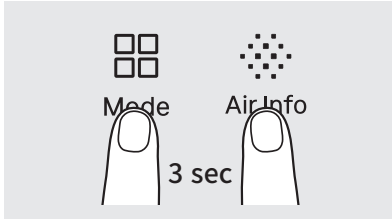

- 1 Druk, terwijl het product in werking is, de modusknop en de luchtinformatietoets tegelijkertijd langer dan 3 seconden in.



- 2 De PM-index geeft het huidige gevoeligheidsniveau van de luchtkwaliteitssensor weer. Wanneer de gevoeligheid wordt aangepast, knippert de PM-index.

niveau	1	2	3
Gevoeligheid	Gevoelig	Normaal	Ongevoelig

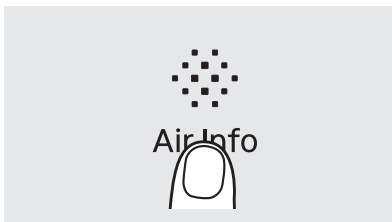

- 3 Druk op de luchtinformatietoets om de gevoeligheid van de luchtkwaliteitssensor te kiezen.

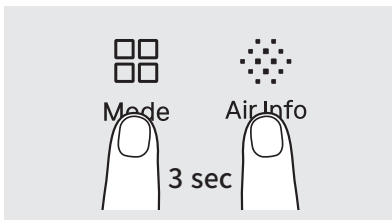

- 4 Houd zowel de modusknop als de luchtinformatietoets langer dan 3 seconden ingedrukt of laat de toetsen langer dan 10 seconden niet ingedrukt om de gevoeligheid van de geselecteerde luchtkwaliteitssensor toe te passen.

PM-indexgids

	Goed (blauw)	Matig (groen)	Ongezonder (geel)	Zeer ongezond (rood)
PM1.0 ($\mu\text{g}/\text{m}^3$)	1~12	13~35	36~55	56~
PM2.5 ($\mu\text{g}/\text{m}^3$)	1~12	13~35	36~55	56~
PM10 ($\mu\text{g}/\text{m}^3$)	1~54	55~154	155~254	255~

- ▶ Voor de normen voor PM2.5/PM10-vervuilingsniveaus werd verwezen naar de Amerikaanse EPA-richtlijn en voor de numerieke uitdrukking van de concentratie werd het algoritme van het bedrijf toegepast.
- ▶ De stofconcentratie die op het product wordt weergegeven, meet de binnenomgeving in realtime. Deze kan daarom afwijken van de richtlijnen van het Ministerie van Milieu en kan variëren afhankelijk van de gebruiklocatie, de meetmethode van de omgeving, enz.
- ▶ De maximale stofconcentratie die op het product wordt weergegeven, is $500 \mu\text{g}/\text{m}^3$ (PM1.0/PM2.5) of $999 \mu\text{g}/\text{m}^3$ (PM10).
- ▶ Als de luchtbevochtiger in de buurt van de luchtreiniger wordt gebruikt, kan de luchtkwaliteitsmeting toenemen.
- ▶ Omdat de ultrasone luchtbevochtiger grote bevochtigingsdruppels bevat, kan de stofsensor deze als stof herkennen, wat een storing in de stofsensor kan veroorzaken. Gebruik hem daarom uit de buurt van de luchtreiniger.
- ▶ Als de stofkwaliteit van de lucht het maximale aantal PM1.0/PM2.5: $500 \mu\text{g}/\text{m}^3$ / PM10: $999 \mu\text{g}/\text{m}^3$ blijft weergeven, is de sensor vervuild. Maak daarom de stofsensor schoon, schakel het product uit en weer in zodat het normaal kan functioneren.

Hoe schoonmaken

Opmerking

- Haal altijd de stekker uit het stopcontact voordat je het filter schoonmaakt.
- Het voorfilter kan worden gereinigd met een stofzuiger of een droge doek.
- Als het voorfilter lange tijd niet wordt gereinigd, kan dit leiden tot slechte productprestaties.
- 3-in-1 filters zijn niet scheidbaar en kunnen beschadigd raken door water.
- De reinigings-/onderhoudscyclus kan variëren afhankelijk van het gebruik en de omgeving.

Voorfilter (elke 2-4 weken reinigen)

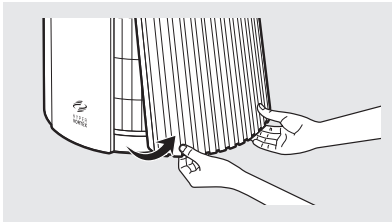

- 1 Verwijder het deksel door aan de onderste hoeken aan de rechterkant van het product te trekken.

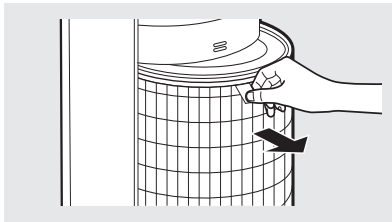

- 2 Houd de filterhendel vast en verwijder deze, maak vervolgens het gaas van het voorfilter schoon.

* Houd bij het verwijderen van het vuile filter het filterlipje vast en trek het eruit. Ga langzaam te werk om te voorkomen dat er stof uitvalt.

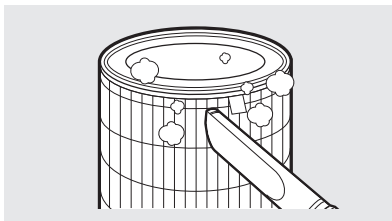

- 3 Verwijder stof met een stofzuiger of een droge doek, afhankelijk van de mate van vervuiling. (Filters kunnen niet worden verwijderd en kunnen worden beschadigd door water.)

* Wees voorzichtig om te voorkomen dat er stof in het product valt tijdens het schoonmaken.

4 Houd na het reinigen het filterlipje vast en bevestig het opnieuw aan het product.

* Wanneer u het filter monteert, plaatst u het helemaal zodat het oppervlak is uitgelijnd zoals op de afbeelding.

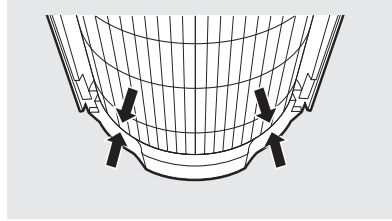
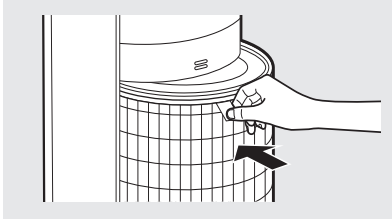

5 Lijn het filterdeksel vanaf de onderkant uit en druk het in totdat u een klik hoort.

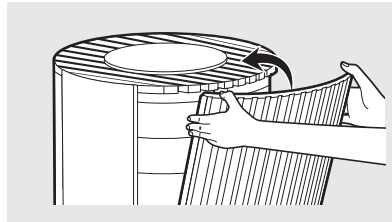
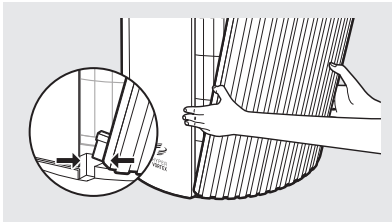

Schoonmaken van de luchtkwaliteitssensor (elke 2 maanden)

1 Als zich stof of vreemde voorwerpen ophopen in de buurt van/op de luchtkwaliteitssensor, kan deze hogere stofconcentraties detecteren. Gebruik een stofzuiger om het gebied rond de luchtkwaliteitssensor schoon te maken.

* Stel de stofzuiger in op de laagste zuigkracht voordat u begint met schoonmaken.

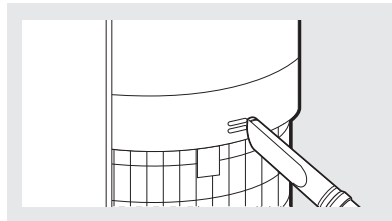
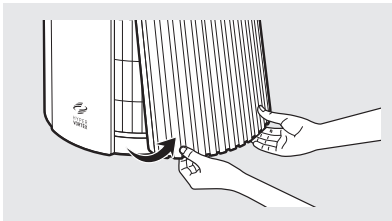

Filter vervangen



Filterindicator resetten

Als het filtergebruik 95% of meer bereikt, gaat het 3-in-1 filtervervangingslampje branden. Wanneer dit gebeurt, kunt u het filter vervangen. Houd na het vervangen van het filter de filterknop 3 seconden ingedrukt om het pictogram uit te schakelen en de melding te resetten.

Filter vervangen

- Raadpleeg de installatiemethode voor het filter op pagina 5~6 om het filter te vervangen.
- Let bij het installeren van het filter op de voorkant.
- Gebruik originele COWAY filters om optimale prestaties van het product te behouden.
- Trek altijd de stekker uit het stopcontact voordat u het filter vervangt.

Reinigings- en vervangingscyclus van het filter

Reinig het voorfilter eens in de 2 - 4 weken (pagina 16).

Vervang het volledige 3-in-1 filter eenmaal per jaar.

- * Gebaseerd op een gebruik van 8 uur per dag in turbostand, gaat het filtervervangingslampje branden na ongeveer 1 jaar gebruik.
- * Druk na het vervangen van het filter langer dan 3 seconden op de filterknop om de indicator voor filtervervangings opnieuw in te stellen.
- * De vervangingscyclus van het filter is slechts een aanbeveling en hangt af van de gebruiksomgeving.
- * Het 3-in-1 filter kan niet met water worden gereinigd. Verwijder grof stof aan de buitenkant van het voorfilter met een stofzuiger of droge doek.

Hoe uw filtergebruik opnieuw instellen

U kunt uw filtergebruik vooraf handmatig resetten.

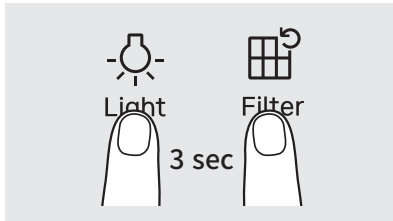

- 1 Druk de lichtknop en de filtervervangingsknop langer dan 3 seconden in.



- 2 De 3-in-1 indicator knippert en de gebruikte filterhoeveelheid verschijnt op de PM index.

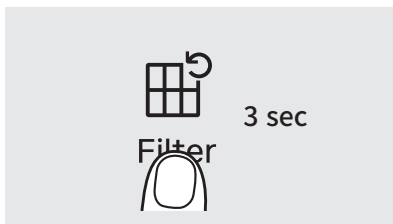

- 3 Druk op de filterknop om het resterende filterverbruik te resetten.

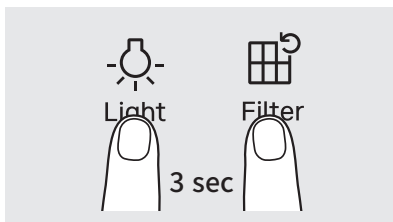

- 4 Druk de lichtknop en filterknop langer dan 3 seconden in of laat ze 10 seconden lang ingedrukt om het filtergebruik volledig te resetten.

Problemen oplossen

Probeer de volgende oplossingen uit voordat u contact opneemt met de klantenservice. Alle andere onderhoudswerkzaamheden moeten worden uitgevoerd door een Coway geautoriseerd service center.

Symptoom	Controlepunt	Maatregelen
Er komt geen lucht uit.	• Is het netsnoer aangesloten?	Bevestig voor gebruik het afneembare netsnoer stevig aan het product. Steek het netsnoer in een 220-240 V~, 50/60 Hz stopcontact.
	• Zijn alle indicatoren uit?	Druk op de aan/uit-knop en selecteer de gewenste functie.
	• Is er een stroomstoring?	Gebruik het product nadat de stroom is hersteld.
De luchtsnelheid is aanzienlijk afgenomen.	• Is het voorfilter gereinigd?	Controleer de indicator voor filtervervangingsindicator en reinig het voorfilter.
De luchtkwaliteit verandert niet.	• Is er vuil op de plaats waar de luchtkwaliteitssensor zich bevindt?	Reinig de luchtkwaliteitssensor. (Zie p. 17)
	• Blijft de luchtkwaliteit op Hoog staan?	Stel de gevoeligheid van de luchtkwaliteitssensor in op ongevoelig of algemeen. (Zie p. 14)
	• Blijft de luchtkwaliteit op Laag staan?	Stel de gevoeligheid van de luchtkwaliteitssensor in op gevoelig of algemeen. (Zie p. 14)
Er komt een vieze geur uit de luchtuitlaat.	• Heeft u een nieuw product geïnstalleerd?	Bij het eerste gebruik kan er een nieuwe filtergeur vrijkomen. Laat de luchtreiniger enkele uren draaien.
	• Is de periode voor het reinigen en vervangen van het filter verstreken?	Controleer de filtervervangingsindicator en vervang het filter wanneer het 3-in-1-lampje brandt.
	• Gebruikt u het product in een vochtige en vervuilde omgeving?	Bij gebruik in een vervuilde omgeving raden we aan om afstand te houden.
De luchtkwaliteitsindicator knippert.	• Neem contact op met de klantendienst.	
Andere functionele defecten	• Haal de stekker uit het stopcontact of zet het product aan/uit. Neem contact op met de klantendienst als het probleem aanhoudt.	

GARANTIEKAART OF GARANTIEBRIEF TWEE JAAR BEPERKTE GARANTIE LUCHTREINIGER AIRMEGA 450 ('PRODUCT')

Model:**Serienummer:****Naam van de klant:****(“EIGENAAR”)****Datum van aankoop:****Wat deze garantie dekt:**

Beginnend op de dag van aankoop van het product en gedurende een periode van twee jaar, als fabricagefouten van het product ervoor zorgen dat het product niet het beoogd gebruik niet kan leveren, daarna onderhevig aan uitsluitingen, voorwaarden en beperkingen die hierin opgenomen zijn, zal Coway naar eigen goeddunken het product repareren of vervangen.

De vereiste beslissingen inzake repareren of vervangen, zullen uitsluitend door COWAY genomen worden.

De remedie onder deze garantie is alleen beschikbaar voor dat deel van het product dat een defect vertoont op het moment van de garantieclaim. Voor het vervangproduct en resten van het origineel product zullen alleen onder de originele garantieperiode van twee jaar vallen. Deze beperkte garantie geldt alleen voor een product dat gebruikt wordt voor een toepassing opgegeven door COWAY en strikt overeenkomstig de door COWAY gepubliceerde specificaties op het moment van gebruik. ALS HET PRODUCT WORDT GEBRUIKT VOOR EEN ANDER DAN HET BEOOGD DOELEINDE, WORDT HET VERKOCHT ZOALS HET IS EN ZONER ENIGE EXPLICIETE OF IMPLICIETE GARANTIES, MET INBEGRIJ VAN VERKOOPBAARHEID OF GESCHIKTHEID VOOR EEN BEPAALD DOELEINDE.

Wat deze garantie niet dekt:

Deze garantie garandeert dat het product vrij is van fabricagefouten die de mogelijkheid om het product te gebruiken voor het beoogd doeleinde niet zal beïnvloeden; er is geen garantie dat nooit reparaties van het product of het opnemen van verantwoordelijkheden, aansprakelijkheden of andere verplichtingen dan deze die specifiek werden geïdentificeerd in het voorgaande deel nodig zullen zijn. COWAY is niet verantwoordelijk of aansprakelijk voor persoonlijk letsel of materiële schade van om het even welke soort, zelfs als gevolg van een inbreuk op deze garantie.

Beperkingen en uitsluitingen:

VOOR ZOVER TOEGELATEN DOOR DE GELDENDE WET, WIJST COWAY ALLE ANDERE GARANTIES, EXPLICIET OF IMPLICIET, DAN DEZE DIE HIERIN OPGENOMEN ZIJN AF. DEZE GARANTIE KOMT IN DE PLAATS VAN EN SLUIT ALLE ANDERE GARANTIES, GARANTIEVERLENERS, VOORWAARDEN EN VOORSTELLINGEN, EXPLICIET

OF IMPLICIET, MONDELING OF SCHRIFTELIJK, STATUTAIR OF ANDERZIJD, MET INBEGRIJ VAN MAAR NIET BEPERKT TOT ALLE IMPLICIETE VOORWAARDEN OF GARANTIES INZAKE DE VOORKOOPBAARHEID OF GESCHIKTHEID VOOR EEN BEPAALD DOELEINDE VAN HET COWAY-PRODUCT UIT.

SOMMIGE STATEN LATEN GEEN BEPERKINGEN TOE INZAKE DE DUUR VAN EEN IMPLICIETE GARANTIE, DUS GELDT BOVENSTAANDE BEPERKING MOGELIJK NIET VOOR U.

COWAY GEEN NIEMAND, MET INBEGRIJ VAN ZIJN VERTEGENWOORDIGERS, GOEDKEURING OM, NAAST DEZE GARANTIE, VOORSTELLINGEN TE MAKEN OF OM EEN GARANTIE, VOORWAARDE OF WAARBORG AAN TE BIJEN MET BETREKKING TOT HET PRODUCT. DEZE BEPERKTE GARANTIE ZAL VOOR DE EIGENAAR DE ENIGE EN EXCLUSIEVE REMEDIE TEGEN COWAY ZIJN EN COWAY ZAL NIET AANSPRAKELIJK ZIJN VOOR GEVOLG-, EXEMPLARISCHE, SPECIALE, INCIDENTELE OF ANDERE SCHADE, MET INBEGRIJ VAN MAAR NIET BEPERKT TOT, VERLIES VAN WINST EN ONBESCHIKBAARHEID. INCIDENTELE, GEVOLG- EN EXEMPLARISCHE SCHADE ZAL NIET VERHAALD KUNNEN WORDEN, ZELFS ALS DE REMEDIES OF DE ACTIES HIERVOOR IN DEZE GARANTIE HUN KERNDOEL NIET BEREIKEN. SOMMIGE STATEN LATEN DE UITSLUITING OF BEPERKING VAN INCIDENTELE OF GEVOLGSCHADE NIET TOE, DUS IS HET MOGELIJK DAT BOVENSTAANDE BEPERKING OF UITSLUITING VOOR U NIET GELDT. COWAY ZAL NIET AANSPRAKELIJK ZIJN VOOR SCHADE ALS GEVOLG VAN NALATIGHEID, INBREUK OP DE GARANTIEVOORWAARDEN, STRIKTE AANSPRAKELIJKHEID OF EEN ANDERE JURIDISCHE OPVATTING VAN AANSPRAKELIJKHEID ANDERS DAN DE EXCLUSIEVE AANSPRAKELIJKHEID DIE IN DEZE GARANTIE VERMELD WORDT.

Beperkingen van impliciete garanties:

Elke impliciete garantie van verkoopbaarheid en geschiktheid voor een bepaald doeleinde of gebruik, zal beperkt worden tot de duur van de lopende expliciete schriftelijke garantie.

Garantievoorwaarden:

De lopende aansprakelijkheid van COWAY onder deze garantie, is op voorwaarde van volgende zaken:

- a) Het defect of de schade werd niet veroorzaakt door of is niet het gevolg van: abnormaal gebruik of omstandigheden, onjuiste bewaring, niet goedgekeurde aanpassingen of reparatie; misbruik, nalatigheid, wijziging, onjuiste installatie of andere handelingen die niet de fout zijn van Coway of de fabrikant van het product of die niet worden gedekt door de garantie van de fabrikant;
- b) Het product werd niet gewijzigd, aangepast of gerepareerd zonder schriftelijke goedkeuring van COWAY;
- c) De EIGENAAR heeft COWAY binnen dertig (30) dagen na het vaststellen van het defect, schriftelijk op de hoogte gebracht van een defect van het product dat wordt gedekt door deze garantie;
- d) Er is geen spraken van fout gebruik, misbruik of nalatigheid met betrekking tot het product vanwege de EIGENAAR.

Vrijstelling:

Het door COWAY op om het even welk moment niet handhaven of vertrouwen op een van de bepalingen of voorwaarden hierin vermeld, zal niet worden beschouwd als een vrijstelling op zijn rechten hieronder.

Garantediensten verkrijgen en verplichtingen van de EIGENAAR:

Als het product het beoogd doeleinde niet kan leveren, breng COWAY of zijn bijkantoor dan binnen 48 uur of voor de volgende werkdag na het vaststellen van een defect in het product op de hoogte. De EIGENAAR moet COWAY dertig (30) dagen na het vaststellen van een defect of het ontdekt zou moeten zijn na redelijk onderzoek, schriftelijk op de hoogte brengen. De EIGENAAR moet een aankoopbewijs voorleggen voor claims onder deze garantie.

COWAY

Adres : Coway Co., Ltd. 136-23, Yugumagoksa-ro,
Yugu-eup, Gongju-si, Chungcheongnam-do,
Korea
Tel. : +82-1588-5200

ZWEDEN

Adres : Albion Nordic AB Traktorgatan 2 745 37
Enköping Sweden
Tel. : +46 171 66 33 00
Mail : info@albionnordic.com
Web : www.albionnordic.com

COWAY EU

Adres : Stroombaan 4 1181 VX,
Amstelveen The Netherlands
Mail : support@eu.coway.com
Web : en.coway.com / de.coway.com
nl.coway.com / fr.coway.com

Specifikation

Det kan förkomma små ändringar i specifikationerna för att förbättra produktens prestanda.

Artikel	Specifikation
Produkttyp	Luftrenare
Modellnamn	Airmega 450 (W) / Airmega 450 (BG)
Märkspänning	220-240 V~, 50/60 Hz
Strömförbrukning	72 W
Filterkomposition	3-i-1 specialfilter (dammsugningsbart förfilter + Green True HEPA + aktivt kol)
Installationsplats	Inomhus
Måtten (B x D x H)	34 × 34 × 75,3 cm
Färg	Vit / Beige
Produktvikt	11,3 kg

Innehållsförteckning

01. INNAN DU ANVÄNDER PRODUKTEN	7
Säkerhetsanvisningar	7
02. FÖRBEREDELSE	9
Kontrollpanel och indikatorer	9
03. ANVÄNDNING	11
Hur du använder	11
Hur du justerar luftkvalitetssensorn känslighet	14
PM-indexguide	15
04. UNDERHÅLL	16
Hur du rengör	16
Hur du byter filter	18
Hur du återställer din filterförbrukning	19
05. BILAGA	20
Felsökning	20
Begränsad garanti	21

Snabbstartsguide

Använd inte produkten förrän du först har slutfört dessa steg.

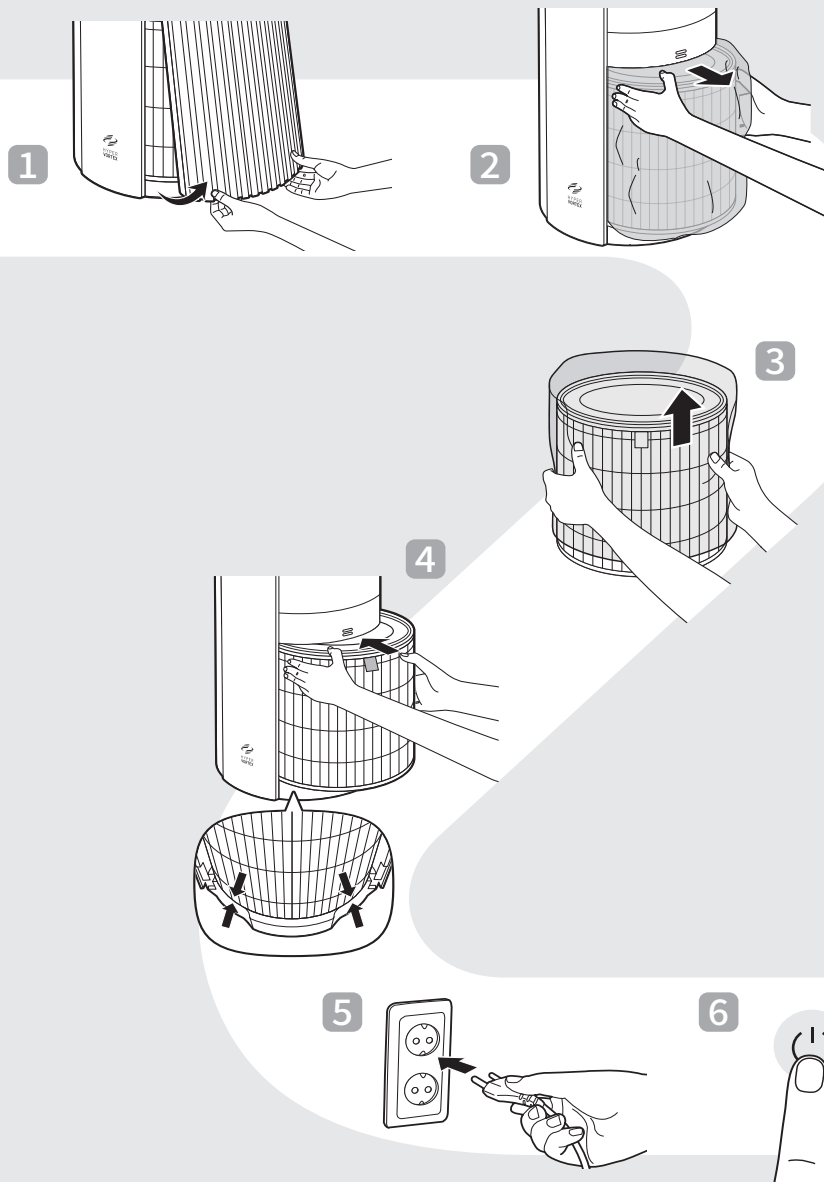

Kontrollera produkten

Innan du installerar luftrenaren, se till att du har alla komponenter.
Kontakta kundtjänst om några föremål saknas eller är skadade.

Fram / Bak

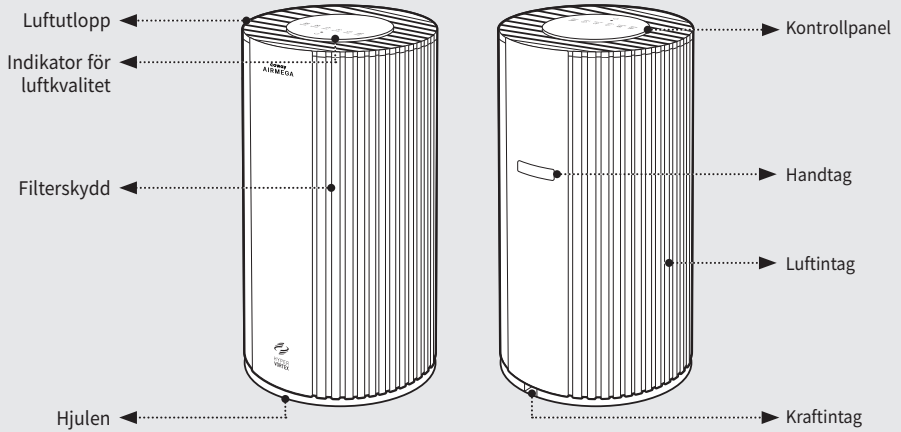

Topp

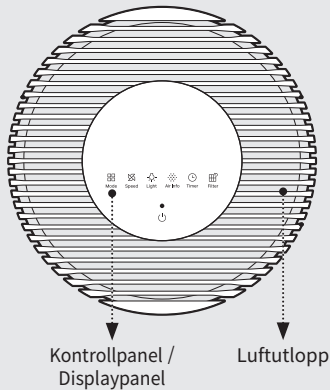

Tillbehör



Bruksanvisning

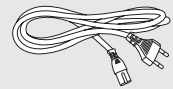

Nätsladd

Före användning

Obs!

- Produkten använder endast 220-240 V~, 50/60 Hz.
- Se till att ansluta nätkontakten till ett jordat eluttag (220-240 V~, 50/60 Hz) som är avsett för produkten.

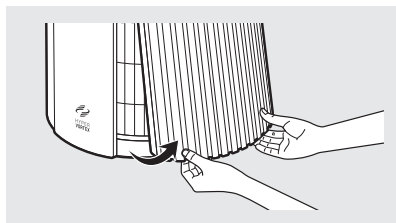
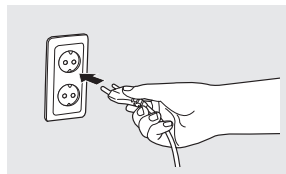

- 1 Öppna filterskyddet genom att dra i de nedre vänstra/högra hörnen på höger sida av produkten.

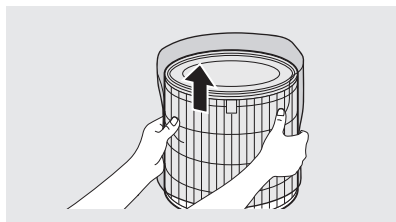

- 2 Ta ut 3-in-1-filtret och ta bort plastförpackningen.

- 3 När du monterar filtret, kontrollera filtrets över- och undersida och fäst det med handtaget vänt framåt.

* Den öppna delen av filtret är den övre delen och den blockerade delen är den nedre delen.

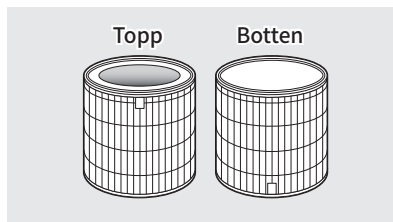
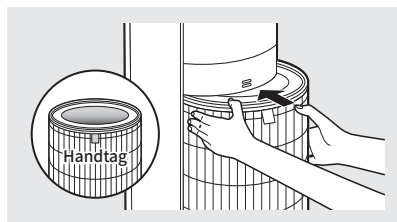

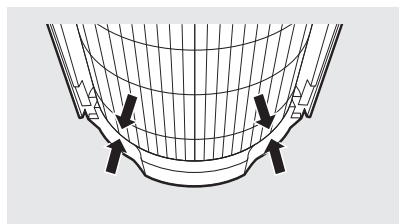

- 4 När du monterar filtret ska du föra in det hela vägen så att sidorna är i linje med varandra enligt bilden.

- 5 Montera filterlocket.
Rikta in filterskyddets undersida enligt spåren och tryck in skyddet för att fästa det.

* Produkten fungerar inte om frontluckan inte är korrekt monterad.

* Ett klickande ljud indikerar att filtret är helt installerat.

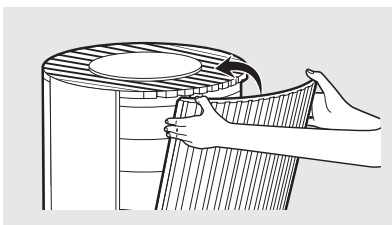
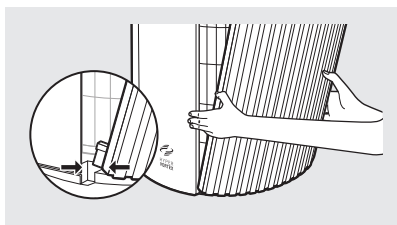

Obs!

- Avståndet mellan hjulen och produktens undersida är smalt.
- Den kanske inte rör sig smidigt på mattor eller ojämna golv.
- Vi rekommenderar att du lyfter och bär produkten över trösklar eller hinder.

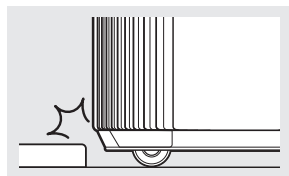

Säkerhetsanvisningar

Läs och följ alla säkerhetstips och varningar innan du använder produkten.

▲ VAR FÖRSIKTIG

Varning indikerar en potentiellt farlig situation som kan resultera i dödsfall eller allvarlig skada på användaren eller andra.

▲ FÖRSIKTIGHET

Försiktighet indikerar en potentiellt farlig situation som kan resultera i skada på användaren eller andra, eller förlust av egendom.

▲ VAR FÖRSIKTIG

- Överskrid inte spänningen och märkeffekten för eluttaget eller anslutningsenheten.
- Detta kan generera överdriven värme och orsaka elektriska stötar eller brand.
- Använd endast lämplig typ av eluttag för produkten. Att ansluta produkten till ett felaktigt uttag kan leda till skada.
- Sänk inte ner produkten eller del därav i vatten. Använd endast produkten efter att en kvalificerad teknisk undersökning och byt ut de delar som var under vatten.
- Rör inte nätkontakten med våta händer.
- Om eluttaget är vått, koppla försiktigt bort produkten och låt eluttaget torka helt innan du använder det igen.
- Använd inte produkten om motorfläkten inte fungerar eller är skadad.
- Koppla bort nätkontakten från eluttaget om konstiga ljud, lukter eller rök kommer från produkten. Kontakta kundtjänst omedelbart för instruktioner.
- Dra ut nätkontakten ur eluttaget när produkten inte används och innan du rengör, inspekterar eller byter ut delar.
- Använd ett särskilt eluttag för produkten. Anslut inte produkten till ett grenuttag som har anslutningar till flera andra produkter.
- Använd inte produkten om nätkontakten eller sladdarna är skadade.
- Böj, vrid, nyp eller skada inte nätsladden med våld.
- Tvinga inte in nätkontakten i ett felaktigt eluttag eller i ett löst eluttag.
- Kontakta en kvalificerad tekniker för att installera ett korrekt eluttag.
- Om nätsladden är skadad ska du inte byta ut den själv. Kontakta ett servicecenter för att få den ersatt.
- Ta ut nätkontakten ur eluttaget genom att ta tag i kontakten och dra försiktigt i den. Dra aldrig i nätsladden för att dra ut nätkontakten.
- Håll den elektriska sladden borta från värmekällor.
- Försök inte att reparera produkten på egen hand. Om du gör det ogiltigförklaras din garanti. Allt reparationsarbete måste utföras av en kvalificerad tekniker.
- Denna produkt har en polariserad kontakt (det ena stiftet är bredare än det andra). För att minska risken för elektriska stötar är denna kontakt endast avsedd att passa i ett polariserat uttag på ett sätt. Om kontakten inte passar in helt i uttaget, vänd på kontakten. Om den fortfarande inte passar, kontakta en behörig elektriker. Försök inte att kringgå denna säkerhetsfunktion.
- Använd inte denna produkt i industriområden eller fabriker där olja, fett eller dammpartiklar kan förekomma.
- Byt inte filtret medan produkten är i drift. Stäng alltid av produkten och dra ur nätkontakten innan du vidrör komponenterna inuti produkten.
- Placera inte produkten nära en luftfuktare eller i fuktiga utrymmen, såsom badrum eller tvättstugor, där produkten kan komma i kontakt med vatten.
- Placera inte produkten nära brandfarliga gaser, cigaretter, rökelse och andra brännbara material.
- Placera inte produkten på en säng eller mot mjuka föremål, såsom gardiner.
- Rengör inte produkten med rengöringsmedel, thinner eller andra hushållsrengöringsmedel.
- Spraya inte insektsmedel eller brandfarliga material nära denna produkt.
- För att minska risken för brand, elektriska stötar eller personskador ska du inte använda reservdelar som inte har rekommenderats av tillverkaren (t.ex. delar som tillverkats hemma med en 3d-skrivare).

▲ FÖRSIKTIGHET

- Apparaten får inte användas av barn under 8 år eller personer med nedsatt fysisk, sensorisk eller mental förmåga eller bristande erfarenhet och kunskap, såvida de inte har fått övervakning eller instruktioner.
- Låt inte barn leka med plastförpackningen och produkten.
- Använd inte denna produkt med någon fast hastighetskontrollanordning, eftersom det kan leda till elektriska stötar eller brand.
- Använd inte en adapter eller förlängningssladd, eftersom det kan orsaka brand, stötar eller personskada.
- Använd inte tillbehör eller filter som inte rekommenderas av tillverkaren.
- Var försiktig när du tar bort komponenterna från produkten. Se till att dina kroppsdelar inte fastnar eller repar när du servar produkten.
- För inte in några föremål eller fingrar i produktens öppningar. Om något föremål ramlar in i öppningarna, stäng omedelbart av produkten och dra ur nätkontakten. Kontakta en kvalificerad tekniker eller tillverkaren för att ta bort föremålet.
- 3-i-1-filtret kan inte rengöras med vatten. Ta bort stort damm på förfiltrets yttre yta med en dammsugare eller torr trasa.
- Blockera inte produktens luftutlopp. Att göra det kan minska produktens effektivitet och öka risken för skador.
- Denna produkt är avsedd för hushållsbruk enligt beskrivningen i denna handbok. Användning i en industriell miljö eller någon annan plats som inte rekommenderas av tillverkaren kan leda till elektriska stötar, brand och personskador.
- Placera inte något ovanpå produkten.
- Byt filtren med rekommenderade intervaller så att överflödigt damm inte samlas.
- Placera inte produkten så att båda omgivande sidor av produkten blockeras.
- Placera inte produkten i direkt solljus.
- Placera inte produkten nära eller i ett fönster.
- Placera produkten på en fast, plan och torr yta som ger tillräcklig luftcirkulation.
- Dra inte sladden under mattor. Täck inte sladden med filtar, mattor eller liknande täckning. Placera sladden utanför arbetsområdet och där man inte kan snubbla på den.
- Driften är föremål för följande två villkor: (1) den här enheten får inte orsaka skadliga störningar och (2) den här enheten måste acceptera alla mottagna störningar, inklusive störningar som kan orsaka oönskad funktion.
- Av säkerhetsskäl kan nätsladden lossna när du använder produkten. Var försiktig så att spädbarn eller barn inte rör den lossade nätsladden.
- Om du håller produkten med en hand kan din hand skadas, så se till att hålla den med båda händerna.

LÄS OCH SPARA DESSA INSTRUKTIONER

02. FÖRBEREDELSE

Kontrollpanel och indikatorer

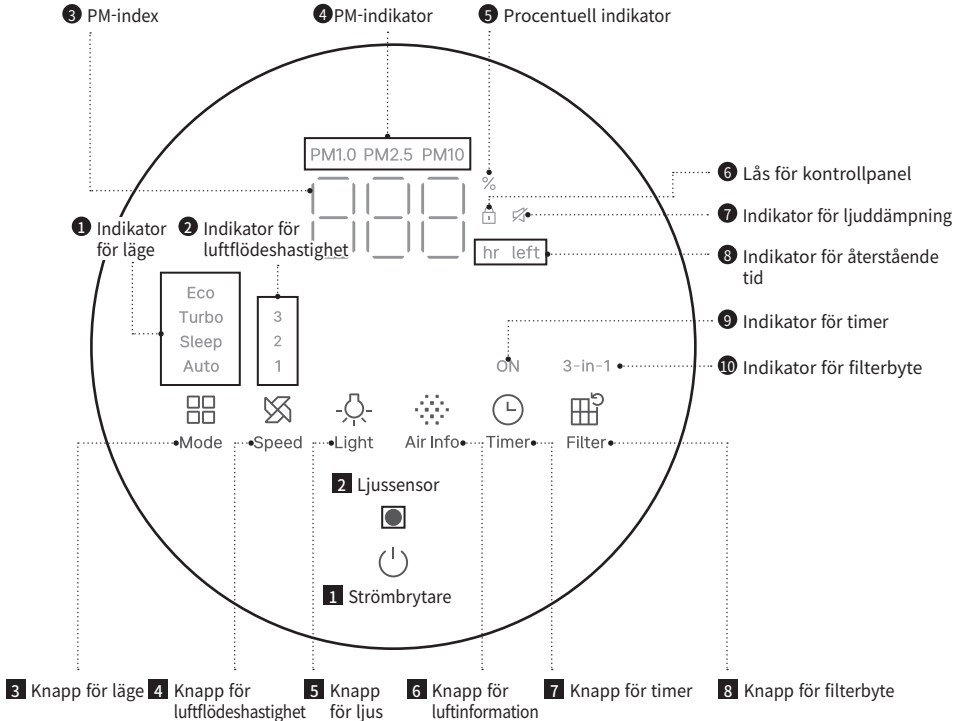

1 Strömbrytare
Använd knappen för att slå på och stänga av produkten.

3 Knapp för läge
Den används för att växla mellan olika lägen.

5 Knapp för ljus
Välj önskad ljusinställning.
- Alternativ 1: Alla lampor på
- Alternativ 2: Nattlampa och display på
- Alternativ 3: Endast display
- Alternativ 4: Alla lampor av

7 Knapp för timer
Den används när du ställer in off-reservationen.
Du kan ställa in den i timenheter och upp till 12 timmar.

2 Ljussensor
Denna sensor känner av ljusintensiteten. När produktens omgivning blir mörk i mer än 3 minuter i Auto-läge fungerar den på samma sätt som i Viloläge.

4 Knapp för luftflödes hastighet
Den används för att ändra luftflödes hastigheten.

6 Knapp för luftinformation
Tryck på knappen för att bläddra i sensorn för partiklar (PM).
PM2,5 → PM10 → PM1,0

8 Knapp för filterbyte
Används för att återställa indikatorn för filterbyte.

Eco
Turbo
Sleep
Auto

- 1 Indikator för läge**
Det finns 4 olika lägen. När ett läge är valt tänds en lampa.

3
2
1

- 2 Indikator för luftflödes hastighet**
Det finns 3 nivåer av luftflödes hastighet. När en hastighet är vald tänds den.



- 3 PM-index**
Den visar information om luftkvaliteten i realtid, mätt i $\mu\text{g}/\text{m}^3$.

PM1.0
PM2.5
PM10

- 4 PM-indikator**
Indikerar vilken koncentration av partiklar (PM) som visas. Om alla föroreningsnivåer är desamma visas PM 2,5.



- 5 Procentuell indikator**
Den tänds när värdet som visas på indikatorn för återstående filtermängd är i procentenheter.



- 6 Lås för kontrollpanel**
Den tänds när låsfunktionen är aktiverad. Låsfunktionen aktiveras genom att hålla ljusknappen intryckt i mer än 3 sekunder.



- 7 Indikator för ljud dämpning**
Den tänds när funktionen för ljud dämpning är aktiverad. Ljud dämpning aktiveras genom att hålla både knappen för hastighet och ljusknappen intryckta i mer än 3 sekunder.

hr left

- 8 Indikator för återstående tid**
Den tänds för att visa återstående tid när en timer är inställd.

ON

- 9 Indikator för timer**
Den tänds när timern är inställd.

3-in-1

- 10 Indikator för filterbyte**
Den tänds när du trycker på filterknappen för att kontrollera filterförbrukningen eller när en avisering om filterbyte inträffar.



- 11 Indikator för luftkvalitet**
Den visar färger beroende på föroreningsnivån.
* Nivå 1 (bra): blå / nivå 2 (måttlig): grön / nivå 3 (ohälsosam): gul / nivå 4 (mycket ohälsosam): röd

Hur du använder

✍ Obs!

- Anslut nätsladden till ett eluttag innan du använder enheten.
- Om enheten stängs av oväntat eller om ett strömavbrott inträffar, startar den igen med tidigare inställningar.
- Rör inte displayen medan enheten startar.

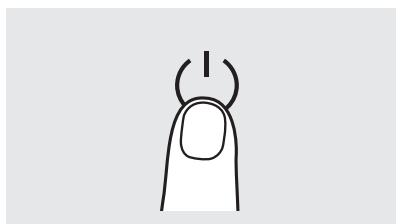

Ström På/Av

Tryck på strömknappen för att slå på eller av enheten.

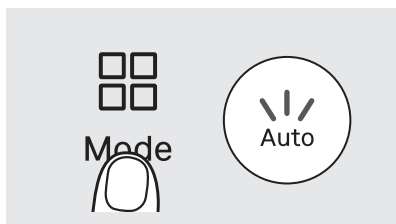

Auto mode

Detta läge justerar automatiskt luftflödets hastighet baserat på luftkvaliteten inomhus.

Luftkvalitet	Bra (blå)	Måttlig (grön)	Ohälsosam (gul)	Mycket ohälsosam (röd)
Luftflöde	Nivå 1	Nivå 2	Nivå 2	Nivå 3

Smarta funktioner i Auto mode

Om omgivningen är mörk i mer än 3 minuter i Auto mode växlar enheten automatiskt till Sleep mode.

När omgivningen blir ljus igen i mer än 5 minuter, eller när någon knapp trycks in, återgår enheten till Auto mode.

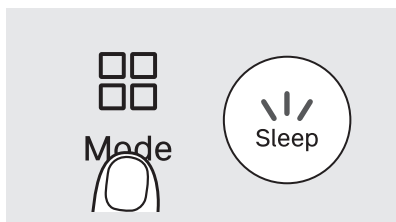

Sleep mode

Detta läge släcker alla displaylampor och kör enheten på lägsta luftflödeshastighet.

Nattlampan kan slås på eller av med Light-knappen.

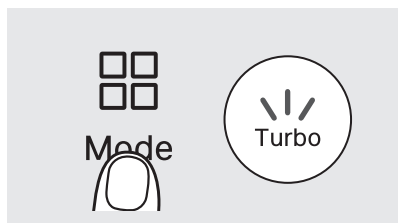

Turbo mode

Detta läge påskyndar luftreningen genom att använda en högre luftflödes hastighet än manuell läge (nivå 1-3).

Vid maximal hastighet ökar energiförbrukningen och ljudnivån kan stiga.

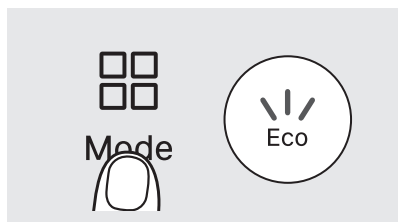

Eco mode

Eco mode fungerar på samma sätt som Auto mode. Om luftkvaliteten är mycket god i 10 minuter pausas reningen i 30 minuter.

Om luftkvaliteten försämras eller om någon knapp trycks in medan reningen är pausad återupptas driften.

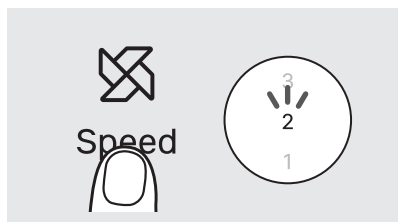

Luftflödes hastighet

Du kan manuellt välja önskad luftflödes hastighet.

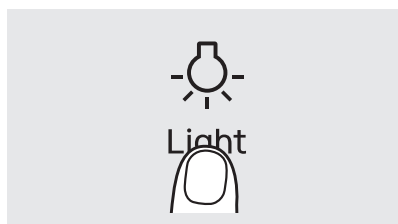

Ljusinställningar

Du kan välja önskade ljusinställningar bland alternativen nedan.

- Alternativ 1: Alla lampor på
- Alternativ 2: Nattpampa och display på
- Alternativ 3: Endast display
- Alternativ 4: Alla lampor av

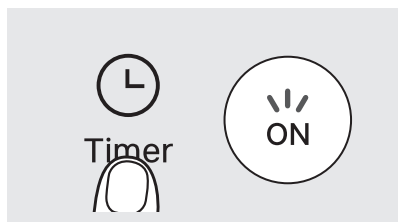

Timerinställningar

Ställ in så att enheten stängs av automatiskt efter 1-12 timmar.

Hur du använder

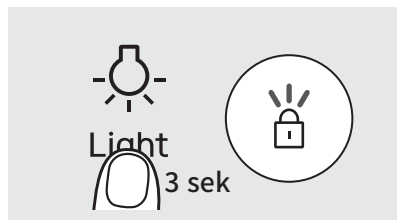

Lås för kontrollpanel

Du kan låsa displayinställningarna med hjälp av kontrollpanellåset. Tryck och håll in ljusknappen i 3 sekunder för att låsa eller låsa upp kontrollpanelen.

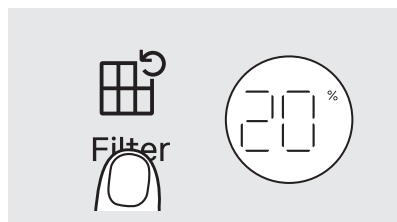

Indikator för filtrets livslängd

Tryck på filterknappen för att visa filtrets återstående livslängd i procent. Filtrets livslängd börjar på 100 %. När den når 5 % tänds indikatorn för byte av 3-i-1-filter.

Hur du justerar luftkvalitetssensorn känslighet

När du använder produkten för första gången är luftkvalitetssensorn inställd på normal känslighet. Om indikatorn för luftkvalitet förblir mycket ohälsosam (röd) eller bra (blå) i mer än två timmar kan du justera sensorns känslighet enligt följande.

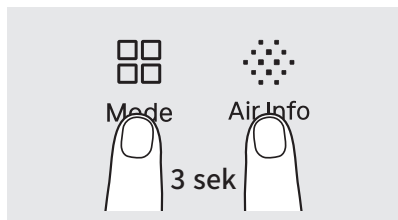

- 1 När produkten är i drift trycker du på lägesknappen och luftinformationsknappen samtidigt i mer än 3 sekunder.

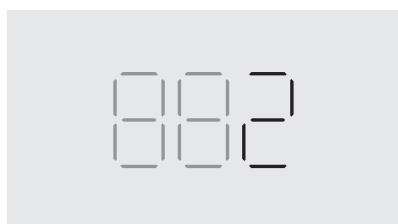

- 2 PM-indexet visar den aktuella känslighetsnivån för luftkvalitetsgivaren. När känsligheten justeras kommer PM-indexet att blinka.

nivå	1	2	3
Känslighet	Känslig	Normal	Okänslig

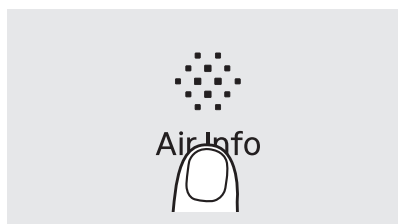

- 3 Tryck på knappen för luftinformation för att välja känslighet för din luftkvalitetsgivare.

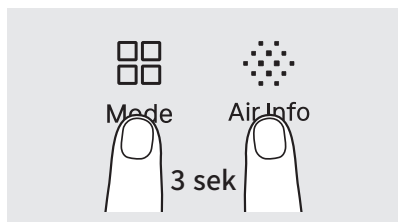

- 4 Håll både lägesknappen och luftinformationsknappen intryckta i mer än 3 sekunder, eller låt knapparna vara intryckta i mer än 10 sekunder, för att tillämpa den valda känsligheten för luftkvalitetssensorn.

PM-indexguide

	God (blå)	Måttlig (grön)	Ohälsosam (gul)	Mycket ohälsosam (röd)
PM1.0 ($\mu\text{g}/\text{m}^3$)	1~12	13~35	36~55	56~
PM2.5 ($\mu\text{g}/\text{m}^3$)	1~12	13~35	36~55	56~
PM10 ($\mu\text{g}/\text{m}^3$)	1~54	55~154	155~254	255~

- ▶ För PM2.5/PM10-normerna för föroreningsnivå hänvisades till US EPA-riktlinjer, och för det numeriska uttrycket av koncentrationen användes företagets algoritim.
- ▶ Koncentrationen av damm som visas på produkten mäter inomhusmiljön i realtid, så den kan skilja sig från miljöministeriets vägledning och kan skilja sig åt beroende på användningsplats, miljöns mätmetod m.m.
- ▶ Den maximala koncentrationen av damm som visas på produkten är $500 \mu\text{g}/\text{m}^3$ (PM1.0/PM2.5) eller $999 \mu\text{g}/\text{m}^3$ (PM10).
- ▶ Om luftfuktare används nära luftrenaren kan luftkvalitetsmätningen stiga.
- ▶ Eftersom ultraljudsluftfuktaren har stora fuktande droppartiklar, kan dammsensorn känna igen dem som damm och därigenom orsaka ett fel i dammsensorn. Så använd den inte nära luftrenaren.
- ▶ Om luftkvalitetsnivån för damm fortsätter att visa det maximala antalet PM1.0/PM2.5: $500 \mu\text{g}/\text{m}^3$ /PM10: $999 \mu\text{g}/\text{m}^3$, sensorn är förorenad. Rengör därför dammsensorn, stäng av strömmen till produkten och slå sedan på den igen så att den kan fungera normalt.

Hur du rengör

☑ **Obs!**

- Dra alltid ur nätsladden innan rengöring filter.
- Förfiltret kan rengöras med vakuum eller torr trasa.
- Underlåtenhet att rengöra förfiltret under lång tid kan leda till dålig produktprestanda.
- 3-i-1-filter kan inte tas isär och kan skadas av vatten.
- Rengörings-/underhållsnyckeln kan variera beroende på användning och miljö.

Förfilter (rengör var 2-4:e vecka)

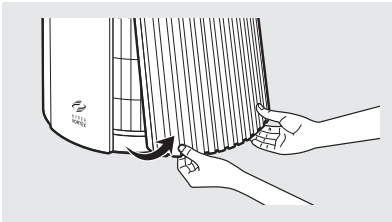

- 1 Ta bort locket genom att dra i de nedre hörnen på höger sida av produkten.

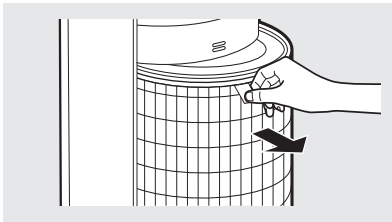

- 2 Håll i filterhandtaget och ta bort det, rengör sedan förfiltrenätet.

* När du tar bort det smutsiga filtret, håll i filterfliken och dra ut det. Gör det långsamt för att förhindra att damm faller ut.

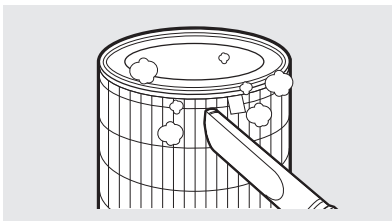

- 3 Avlägsna damm med en dammsugare eller en torr trasa beroende på graden av nedsmutsning. (Filtren är inte löstagbara och kan skadas av vatten)

* Var försiktig så att inte damm ramlar in i produkten vid rengöring.

4 Håll i filterfliken efter rengöringen och sätt tillbaka den på produkten.

* När du monterar filtret ska du sätta i det hela vägen så att ytan är i linje med bilden.

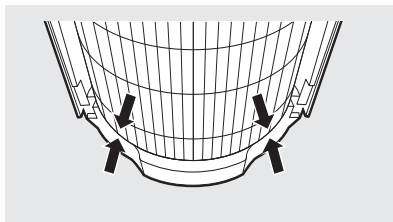
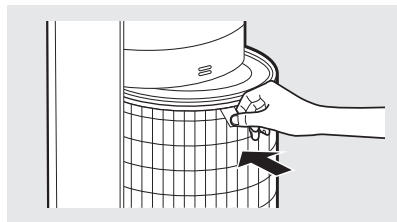

5 Rikta in filterlocket nedifrån och tryck in det tills du hör ett klick.

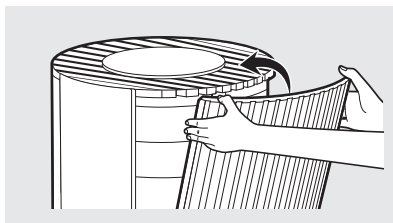
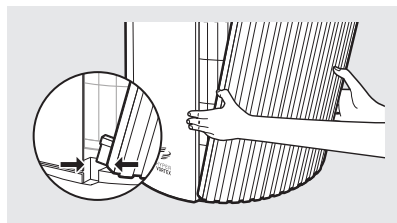

Rengöring av luftkvalitetssensorn (varannan månad)

1 Om damm eller främmande föremål samlas i närheten av/på luftkvalitetssensorn kan den känna av högre koncentrationer av damm. Använd en dammsugare för att rengöra området runt luftkvalitetssensorn.

* Ställ in dammsugaren på lägsta sugnivå före rengöringen.

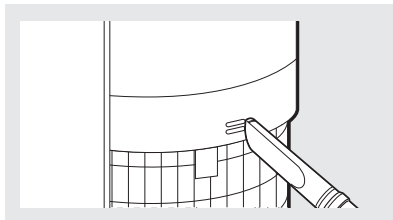
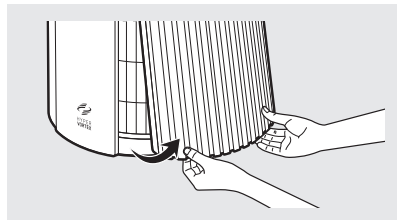

Hur du byter filter

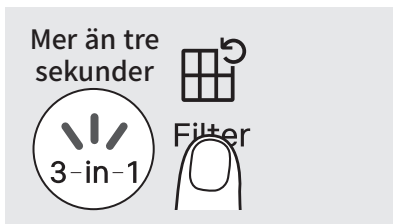

Hur du återställer filterindikatorn

Om filteranvändningen når 95 % eller mer, kommer indikatorn för 3-i-1 filterbyte att tändas. När detta händer kan du byta ut filtret. När du har bytt ut filtret håller du ned filterknappen i tre sekunder för att inaktivera ikonen och återställa aviseringen.

Hur du byter filter

- Se filterinstallationsmetoden på sidan 5~6 för att byta ut filtret.
- Se till att kontrollera framsidan när du installerar filtret.
- Använd äkta COWAY-filter för att upprätthålla optimal prestanda för produkten.
- Dra alltid ur nätsladden innan du byter ut filtret.

Filterrengörings- och utbytescykel

Rengör förfiltret en gång var 2:a - 4:e vecka (sidan 16).

Byt ut hela 3-i-1-filtret en gång per år.

- * Baserat på användning i 8 timmar per dag i turboläge tänds indikatorn för filterbyte efter ca 1 års användning.
- * När du har bytt ut filtret måste du trycka på filterknappen i mer än 3 sekunder för att återställa filterbytesindikatorn.
- * Filterbytescykeln är bara en rekommendation, och det beror på användningsmiljön.
- * 3-i-1-filtret kan inte rengöras med vatten. Ta bort stort damm på förfiltrets yttre yta med en dammsugare eller torr trasa.

Hur du återställer din filterförbrukning

Du kan återställa din filterförbrukning manuellt i förebyggande syfte.

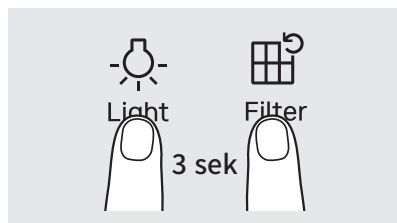

- 1 Tryck på belysningsknappen och filterbytesknappen i mer än 3 sekunder.



- 2 3-i-1-indikatorn blinkar och den använda filtermängden visas på PM-indexet.



- 3 Tryck på filterknappen för att återställa den återstående filteranvändningen.

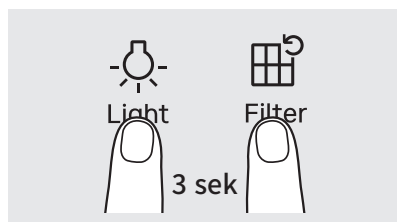

- 4 Tryck på ljusknappen och filterknappen i mer än 3 sekunder eller låt dem vara intryckta i 10 sekunder för att återställa filterförbrukningen helt.

Felsökning

Försök med följande lösningar innan du kontaktar kundtjänst.

All annan service ska utföras av ett auktoriserat Coway servicecenter.

Symptom	Kontrollpunkter	Åtgärder att vidta
Ingen luft kommer ut.	• Är nätsladden ansluten?	Före användning ska du fästa den löstagbara nätsladden ordentligt i produkten. Anslut nätsladden till ett 220-240 V~, 50/60 Hz-uttag.
	• Är alla indikatorer avstängda?	Tryck på strömbrytaren och välj önskad funktion.
	• Är det strömavbrott?	Använd produkten efter att elen har kommit tillbaka.
Lufthastigheten har försämrats avsevärt.	• Har förfiltret rengjorts?	Kontrollera indikatorn för filterbyte och rengör förfiltret.
Luftkvaliteten ändras inte.	• Finns det smuts på området där luftkvalitetssensorn är placerad?	Rengör luftkvalitetssensorn. (Se s. 17)
	• Förblir föroreningsnivån på Hög?	Justera luftkvalitetsgivarens känslighet till okänslig eller allmän. (Se s. 14)
	• Förblir föroreningsnivån på Låg?	Justera luftkvalitetsgivarens känslighet till känslig eller allmän. (Se s. 14)
Det kommer dålig lukt från luftutloppet.	• Har du installerat en ny produkt?	Vid första användning kan det uppstå en ny lukt från filtret. Kör luftrenaren i flera timmar.
	• Har filterrengörings- och bytesperioden passerats?	Kontrollera filterbytesindikatorn och byt ut filtret när 3-i-1-lampan lyser.
	• Använder du produkten på en fuktig och förorenad plats?	När du använder produkten i ett förorenat område rekommenderar vi att du håller avstånd.
Indikator för föroreningsnivå blinkar.	• Kontakta vårt kundtjänstcenter.	
Andra funktionsfel	• Koppla in/ur produkten eller slå på/av produkten. Om problemet kvarstår, kontakta kundtjänst.	

GARANTIKORT ELLER GARANTIBREV TVÅ ÅRS BEGRÄNSAD GARANTI LUFTRENARE AIRMEGA 450 ("PRODUKT")

Modell:**Serienummer:****Köparens namn:****Inköpsdatum:****("ÄGARE")****Vad denna garanti täcker:**

Från och med inköpsdatumet för Produkten och fortsätter under en period av två (2) år. Om tillverkningsfel i Produkten orsakar att Produkten inte fungerar som den ska för den avsedda användningen, med förbehåll för de undantag, villkor och begränsningar som finns häri, reparerar COWAY eller byter ut Produkten efter eget val.

Beslut om omfattningen av den reparation eller utbyte som krävs kommer endast att fattas av COWAY.

Åtgärden enligt denna Garanti är endast tillgänglig för den del av produkten som uppvisar defekter vid tidpunkten för garantianspråket. Ersättningsprodukten samt alla återstående originalprodukter garanteras endast under den ursprungliga garantiperioden på två år. Denna begränsade garanti gäller endast för Produkter som används för en tillämpning som anges av COWAY för Produkten, och tillämpas i strikt överensstämmelse med COWAY publicerade specifikationer som gällde vid tidpunkten för ansökan. OM PRODUKT ANVÄNDAS FÖR ANNAT ÄN DET AVSEDDA SYFTET HAR DEN SÅLT SOM DEN SOM ÄR OCH UTAN NÅGRA UTTRYCKLIGA ELLER UNDERFÖRSTÅDDA GARANTIER, INKLUDERANDE SÄLJBARHET ELLER LÄMPLIGHET FÖR ETT SÄRSKILT SYFTE.

Vad denna Garanti inte täcker:

Denna Garanti garanterar att Produkten är fri från tillverkningsfel som påverkar Produktens förmåga att fungera för den avsedda användningen; det är inte en garanti att Produkten aldrig kommer att kräva reparationer, eller ta ansvar, skyldigheter eller förpliktelser än de som specifikt anges i föregående avsnitt. COWAY är inte ansvarig eller skyldig för personskada eller skada på egendom av något slag, även om det härrör från ett brott mot denna Garanti.

Begränsningar och undantag:

I DEN MÅN DET ÄR TILLÅTET ENLIGT GÄLLANDE LAG, FRÄNSÄGER SIG COWAY ALLA ANDRA GARANTIER UTTRYCKLIGA ELLER UNDERFÖRSTÅDDA, ÄN DEN SOM AVSES HÄR. DENNA GARANTI FÖLJER OCH EXKLUDERAR ALLA ANDRA GARANTIER, LÖFTEN, VILLKOR OCH UTFÄSTELSER, UTTRYCKLIGA

ELLER UNDERFÖRSTÅDDA, MUNTligt ELLER SKRIFTLIGT, LAGSTADGADE ELLER ANDRA, INKLUDERAT MEN INTE BEGRÄNSAT TILL NÅGRA UNDERFÖRSTÅDDA VILLKOR ELLER GARANTIER FÖR SÄLJBARHET ELLER LÄMPLIGHET FÖR ETT SÄRSKILT SYFTE MED COWAY-PRODUKTEN.

VISSA STATER TILLÅTER INTE BEGRÄNSNINGAR FÖR HUR LÄNGE EN UNDERFÖRSTÅDD GARANTI VARAR, SÅ OVANSTÅENDE BEGRÄNSNING KANSKE INTE GÄLLER FÖR DIG.

COWAY AUKTORISERAR INTE NÅGON PERSON INKLUSIVE DESS REPRESENTANT, ATT GÖRA NÅGRA UTFÄSTELSER ELLER ERBJUDA NÅGON ANNAN GARANTI, VILLKOR ELLER LÖFTE AVSEENDE PRODUKTEN ÄN DENNA GARANTI. DENNA BEGRÄNSADE GARANTI ÄR ÄGARENS ENDA OCH EXKLUSIVA ÅTGÄRD MOT COWAY, OCH COWAY FÅR INTE HÅLLAS ANSVARIG FÖR FÖLJDSKADOR, SPECIELLA, OAVSIKTLIGA ELLER ANDRA SKADOR INKLUDERANDE, MEN INTE BEGRÄNSADE TILL, FÖRLORAD VINST OCH FÖRLUST AV ANVÄNDNING. OAVSIKTLIGA, FÖLJD- OCH EXEMPLARANDE SKADOR ÄR INTE ERSÄTTNINGSGILLA ÄVEN OM RÄTTELSE ELLER ÅTGÄRDER SOM GÄLLER I DENNA GARANTI MISSAR I DESS VÄSENTLIGA SYFTE. VISSA STATER TILLÅTER INTE UNDANTAG ELLER BEGRÄNSNING AV OAVSIKTLIGA- ELLER FÖLJDSKADOR, SÅ OVANSTÅENDE BEGRÄNSNING ELLER UNDANTAG KANSKE INTE GÄLLER FÖR DIG. COWAY KAN INTE HÅLLAS ANSVARIG FÖR NÅGRA SKADOR SOM BASERAS PÅ VÅRDSLÖSHET, GARANTIBROTT, STRIKT ANSVAR ELLER ANNAN JURIDISK ANSVARSTEORI ÄN DET EXKLUSIVA ANSVARET I DENNA GARANTI.

Begränsningar av underförstådda Garantier:

Varje underförstådd garanti för säljbarhet, eller lämplighet för ett visst syfte, eller användning ska begränsas till varaktigheten av föregående uttryckliga skriftliga garanti.

Garantivillkor:

COWAY:s fortsatta ansvar enligt denna garanti är villkorat av följande:

- a) Defekten eller skadan är inte orsakad av eller är resultatet av: onormal användning eller förhållanden; felaktig lagring, obehörig modifiering eller reparation; missbruk, försummelse, olycka, förändring, felaktig installation, eller andra handlingar som inte är Coway:s eller tillverkarens fel, eller som inte täcks av tillverkarens garanti;
- b) Produkten har inte ändrats, modifierats eller reparerats utan föregående skriftligt godkännande från COWAY;
- c) ÅGAREN har skriftligen meddelat COWAY om fel i produkten som omfattas av denna garanti inom trettio (30) dagar efter ett sådant fel;
- d) Det har inte förekommit någon felaktig användning, missbruk eller försummelse med avseende på Produkten från ÅGAREN.

COWAY

Lägg till : COWAY Co., Ltd. 136-23, Yugumagoksa-ro,
Yugu-eup, Gongju-si, Chungcheongnam-
do, Korea
Tel. : +82-1588-5200

SVERIGE

Lägg till : Albion Nordic AB, Traktorgatan 2, 745 37
Enköping, Sverige
Enköping, Sverige
Tel. : +46 171 66 33 00
E-post : info@albionnordic.com
Webb : www.albionnordic.com

Dispensklausul:

COWAY:s underlåtenhet att när som helst genomdriva eller förlita sig på någon av de villkor som anges här ska inte tolkas som ett avstående från dess rättigheter nedan.

Att få garantiservice och ÅGARENS skyldigheter:

Om produkten inte fungerar för sitt avsedda ändamål, meddela COWAY eller dess representant inom 48 timmar, eller inom nästa arbetsdag efter upptäckt av defekter i produkten. ÅGAREN måste meddela COWAY skriftligen senast trettio (30) dagar efter att en defekt upptäcktes eller borde med rimlig omsorg ha upptäckts. Krav enligt denna garanti kommer att kräva bevis på köpet av ÅGAREN.

COWAY EU

Lägg till : Stroombaan 4 1181 VX,
Amstelveen The Netherlands
E-post : support@eu.coway.com
Webb : en.coway.com / de.coway.com
nl.coway.com / fr.coway.com

Specifikation

Specifikationen er underlagt mindre ændringer for at øge produktets ydeevne.

Del	Specifikation
Produkttype	Luftrenser
Modelnavn	Airmega 450 (W) / Airmega 450 (BG)
Nominal spænding	220-240 V~, 50/60 Hz
Strømforbrug	72 W
Filtersammensætning	3-i-1 tilpasset filter (Støvsugbart forfilter + Green True HEPA + Aktivt kul)
Installationssted	Indendørs
Dimensioner (B x H x D)	34 × 34 × 75,3 cm
Farve	Hvid / Beige
Produktvægt	11,3 kg

Indholdsfortegnelse

01. INDEN DU BRUGER PRODUKTET	7
Sikkerhedsanvisninger	7
02. FORBEREDELSE	9
Kontrolpanel og indikatorer	9
03. BETJENING	11
Sådan bruges den	11
Sådan justeres luftkvalitetssensorens følsomhed	14
Guide til PM-indeks	15
04. VEDLIGEHOLDELSE	16
Sådan rengøres produktet	16
Sådan udskiftes filteret	18
Sådan nulstiller du dit filterforbrug	19
05. BILAG	20
Problemløsning	20
Begrænset garanti	21

Startvejledning

Du må ikke betjene produktet, før du har udført disse trin.

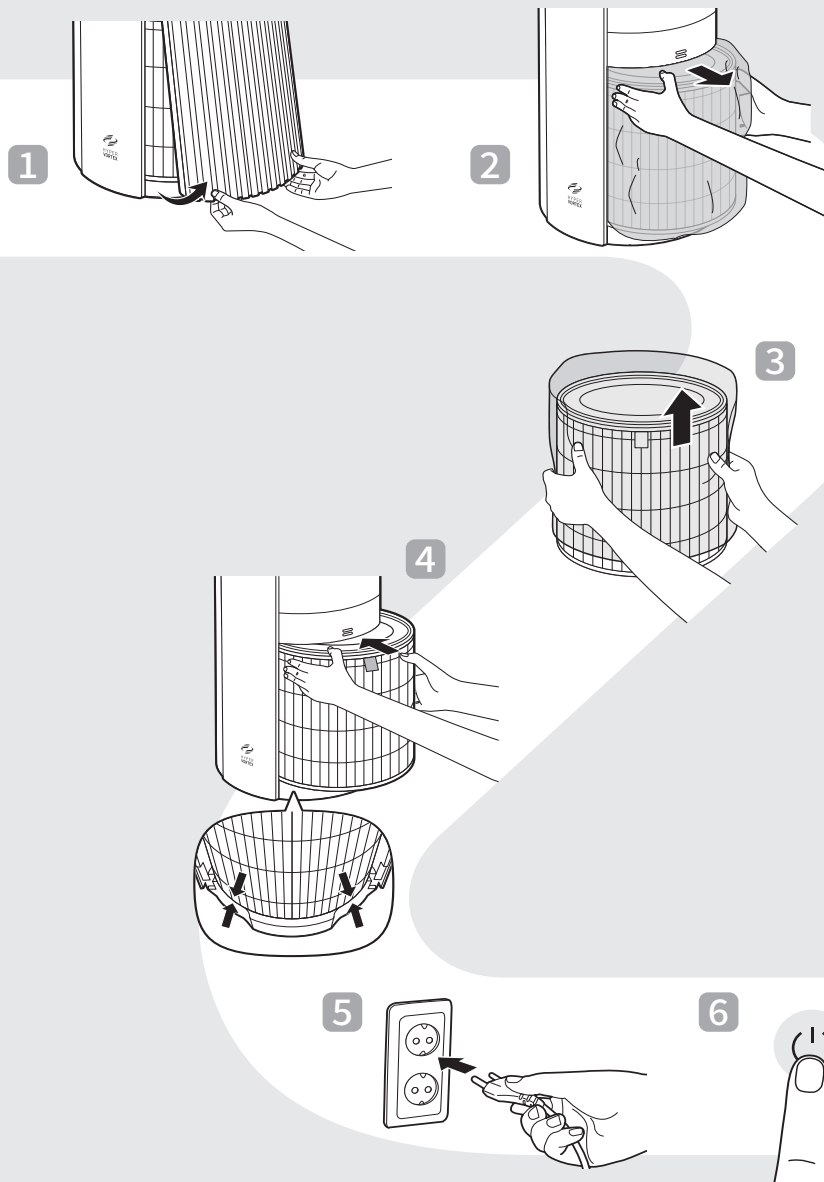

Kontrol af produktet

Før du installerer luftrenseren, skal du sørge for, at alle komponenter er til stede. Hvis noget mangler eller er beskadiget, skal du kontakte kundeservicecentret.

Forside / Bagside

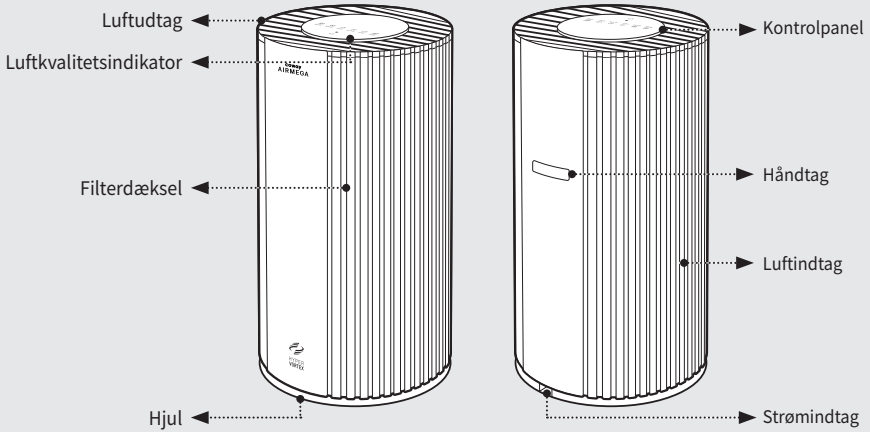

Top

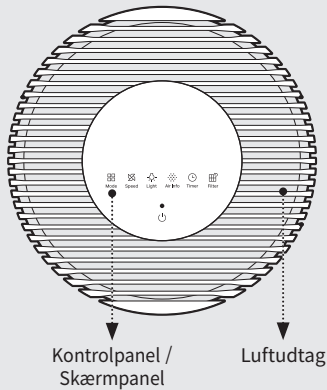

Tilbehør



Brugermanual

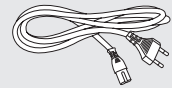

Strømledning

Før brug

Bemærk

- Produktet bruger kun 220-240 V~, 50/60 Hz.
- Sørg for at tilslutte strømstikket til en jordet stikkontakt (220-240 V~, 50/60 Hz), der er beregnet til produktet.

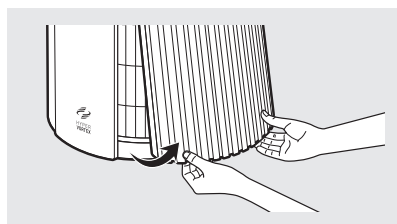
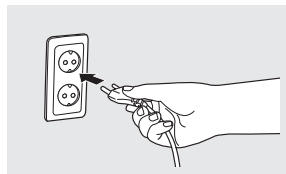

- 1 Åbn filterdækslet ved at trække i de nederste venstre/højre hjørner på højre side af produktet.

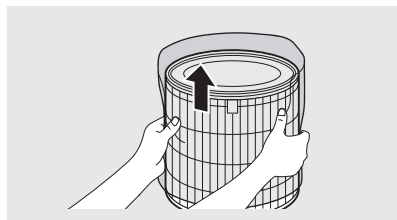

- 2 Tag 3-i-1-filteret ud, og fjern plastballagen.

- 3 Når du monterer filteret, skal du kontrollere toppen og bunden af filteret og fastgøre det med håndtaget vendt fremad.

* Den åbne del af filteret er toppen, og den blokerede del er bunden.

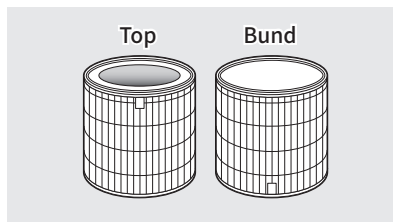
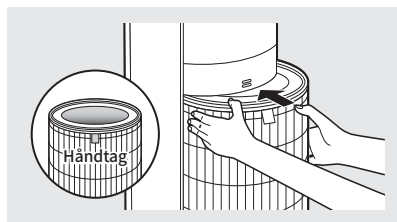

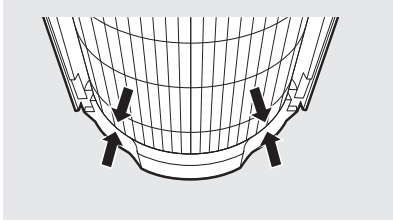

- 4 Når du monterer filteret, skal du sætte det helt ind, så siderne flugter som vist på billedet.

- 5 Monter filterdækslet.
Ret bunden af filterdækslet ind efter rillerne, og skub dækslet ind for at fastgøre det.

* Produktet fungerer ikke, hvis filterdækslet ikke er sat korrekt på.

* En kliklyd indikerer, at filteret er fuldt installeret.

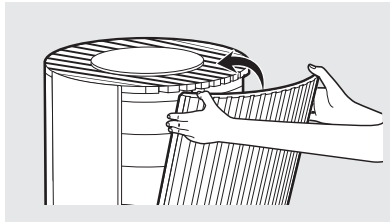
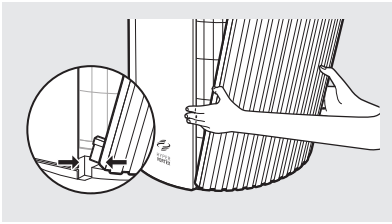

 **Bemærk**

- Mellemrummet mellem hjulene og bunden af produktet er smalt.
- Det bevæger sig måske ikke jævnt på tæpper eller ujævne gulve.
- Vi anbefaler at løfte og bære produktet over tærskler eller forhindringer.

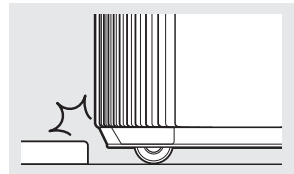

Sikkerhedsanvisninger

Læs og følg alle sikkerhedsrådene og -advarslerne, inden du bruger produktet.

⚠ ADVARSEL

Advarsel indikerer en potentielt farligt situation, der kan resultere i død eller alvorlig kvæstelse for brugeren eller andre.

⚠ FORSIGTIG

Forsigtig indikerer en potentielt farlig situation, der kan resultere i skade på brugeren eller skade på ejendom.

⚠ ADVARSEL

- Du må ikke overstige stikkontaktens eller tilslutningsenhedens spændingsområde eller effektområde.
- Det kan generere overdreven varme og forårsage elektrisk stød eller brand.
- Du må kun bruge den korrekte type af stikkontakt til dette produkt. At tilslutte produktet til en ukorrekt stikkontakt kan resultere i skade.
- Du må ikke nedsænke produktet eller nogen af dets dele i vand. Betjen kun produktet, efter en kvalificeret tekniker har undersøgt og udskiftet de dele, der var under vand.
- Betjen ikke strømstikket med våde hænder.
- Hvis stikkontakten er våd, skal du forsigtigt trække stikket ud af stikkontakten og lade den tørre helt, før du bruger den igen.
- Du må ikke betjene produktet, hvis den motordrevne blæser ikke kan køre eller bliver beskadiget.
- Kobl strømstikket fra stikkontakten, hvis underlig lyd, lugt eller røg kommer fra produktet. Kontakt kundeservicecenteret øjeblikkeligt for instruktioner.
- Kobl strømstikket fra stikkontakten, når produktet ikke er i brug, og inden rengøring, kontrol og udskiftning af dele.
- Brug en dedikeret stikkontakt til produktet. Slut ikke produktet til en grenkontakt, der har adskillige andre produktet tilsluttet.
- Du må ikke betjene produktet, hvis strømstikket eller strømkablet er beskadiget.
- Du må ikke bruge tvang til at bøje, vride, klemme eller beskadige strømkablet.
- Du må ikke tvinge strømstikket ind i en forkert stikkontakt eller ind i en løs stikkontakt.
- Kontakt en kvalificeret tekniker for at installere en korrekt strømkontakt.
- Hvis netledningen er beskadiget, må du ikke selv udskifte den. Kontakt servicecenteret for at få den udskiftet.
- Fjern strømstikket fra stikkontakten ved at tage fat i strømstikket og trække det blidt ud. Træk aldrig i selve ledningen for at tage stikket ud.
- Hold strømstikket væk fra varmekilder.
- Forsøg ikke at reparere produktet på egen hånd. Ellers bliver din garanti ophævet. Alt reparationsarbejde skal udføres af en kvalificeret tekniker.
- Dette produkt har et polariseret stik (det ene blad er bredere end det andet). For at reducere risikoen for elektrisk stød er dette stik beregnet til kun at passe i en polariseret stikkontakt på én måde. Hvis stikket ikke passer helt i stikkontakten, skal du vende stikket. Hvis det stadig ikke passer, skal du kontakte en kvalificeret elektriker. Forsøg ikke at omgå denne sikkerhedsfunktion.
- Du må ikke bruge dette produkt i industriområder eller på fabrikker, hvor olie, fedt eller støvpartiklerne kan være til stede.
- Du må ikke skifte filteret, mens produktet er i drift. Sluk altid for produktet og frakobl altid strømstikket, inden du tilgår komponenterne inde i produktet.
- Du må ikke placere produktet i nærheden af en luftfugter eller i fugtige miljøer, såsom badeværelser eller vaskerum, hvor produktet kan komme i kontakt med vand.
- Du må ikke placere produktet i nærheden af brandbare gasser, cigaretter, røgelse og andre brandbare materialer.
- Du må ikke placere produktet på en seng eller op ad bløde genstande, såsom gardiner.
- Undlad at rengøre produktet ved hjælp af rengøringsmidler, fortyndere eller andre husholdningsmidler.
- Du må ikke sprøjte med insektmidler eller andre brandbare materialer i nærheden af produktet.
- For at reducere risikoen for brand, elektrisk stød eller personskaade må du ikke bruge reservedele, der ikke er anbefalet af producenten (f.eks. dele, der er lavet derhjemme ved hjælp af en 3d-printer).

▲ FORSIGTIG

- Apparatet må ikke bruges af børn under 8 år eller personer med nedsatte fysiske, sensoriske eller mentale evner eller manglende erfaring og viden, medmindre de er under opsyn eller har fået instruktion.
- Lad ikke børn lege med plastikindpakningen og produktet.
- Du må ikke bruge dette produkt sammen med nogen som helst hastighedsregulator, da det kan resultere i elektrisk stød eller brand.
- Du må ikke bruge en adapter eller en forlængerledning, da det kan resultere i brand, stød eller personskaade.
- Du må ikke bruge fastspændingsanordninger eller filtre, der ikke anbefales af producenten.
- Udvis forsigtighed, når du fjerner komponenter fra produktet. Sørg for, at dine kroksdele ikke sætter sig fast eller bliver ridsede, mens du servicerer produktet.
- Du må ikke stikke genstande eller fingre ind i produktets åbninger. Hvis der falder genstande ind i åbningerne, skal du slukke for produktet og frakoble strømstikket øjeblikkeligt. Kontakt en kvalificeret tekniker eller producenten for at få dem til at fjerne genstanden.
- 3-i-1-filteret kan ikke rengøres med vand. Fjern venligst stort støv på forfilterets ydre overflade med en støvsuger eller en tør klud.
- Du må ikke blokere produktets luftudtag. Blokering af luftudtaget kan nedsænke produktets effektivitet og øge risikoen for kvæstelse.
- Dette produkt er kun til husholdningsbrug, som beskrevet i denne manual. Brug af produktet i et industrielt miljø eller på et andet sted, der ikke anbefales af producenten, kan resultere i elektrisk stød, brand og personskaade.
- Du må ikke placere noget oven på produktet.
- Skift filtrene ifølge de anbefalede intervaller, så overskydende støv ikke hober sig op.
- Placer ikke produktet, hvor begge omgivende sider af produktet er blokeret.
- Du må ikke placere produktet i direkte sollys.
- Du må ikke placere produktet ved siden af eller på vinduer.
- Placer produktet på en fast, flad og tør overflade, hvor produktet har tilstrækkelig luftcirkulation.
- Led ikke ledningen under gulvtæpper. Dæk ikke ledningen med gulvtæpper, løbere eller lignende belægninger. Anbring ledningen væk fra trafikområder og hvor den ikke kan snuble over.
- Driften er underlagt de to følgende betingelser: (1) Denne enhed må ikke forårsage skadelig interferens og (2) denne enhed skal acceptere enhver interferens, den modtager, inklusiv interferens der kan forårsage en uønsket drift.
- Af sikkerhedsmæssige årsager kan strømledningen være afmonteret, når du bruger produktet. Vær forsigtig med ikke at lade spædbørn eller børn røre ved den afmonterede strømledning.
- Hvis du holder produktet med én hånd, kan din hånd komme til skade, så sørg for at holde det med begge hænder.

LÆS OG GEM DISSE INSTRUKTIONER

Kontrolpanel og indikatorer

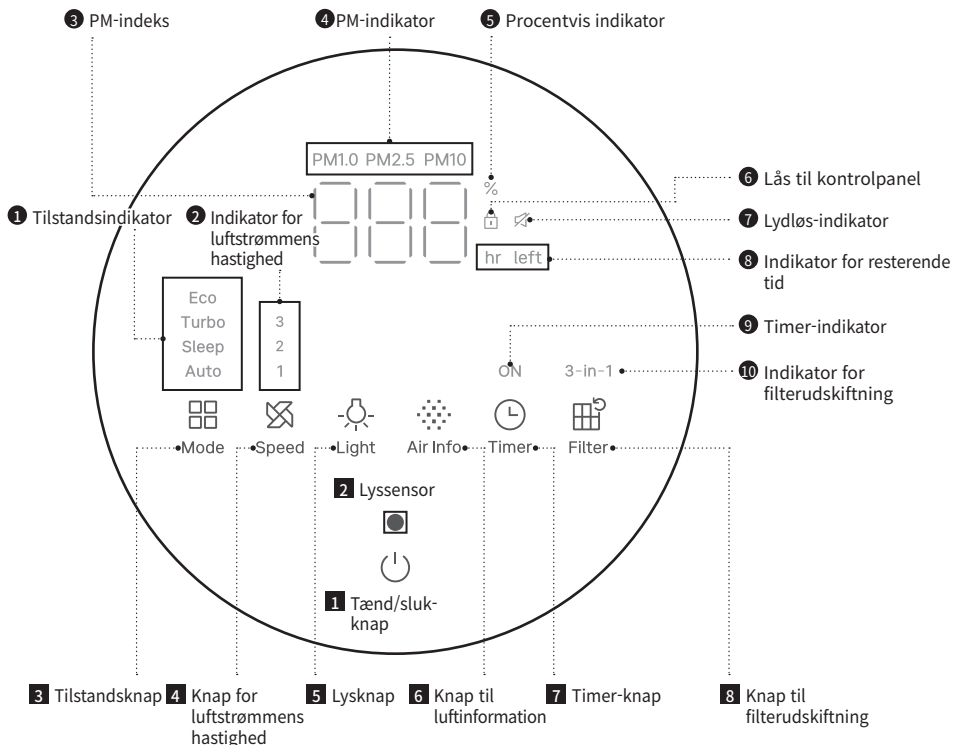

1 Tænd/sluk-knap

Brug knappen til at tænde og slukke for produktet.



3 Tilstandsknap

Den bruges til at skifte mellem tilstande.



5 Lysknap

Vælg din ønskede lysindstilling:
 - Mulighed 1: Alle lys tændt
 - Mulighed 2: Natlys og display tændt
 - Mulighed 3: Kun display
 - Mulighed 4: Alle lys slukket



7 Timer-knap

Den bruges til at indstille off-reservationen.
 Du kan indstille den i timeenheder og op til 12 timer.



2 Lyssensor

Denne sensor registrerer lysets intensitet. Når produktets omgivelser bliver mørke i mere end 3 minutter i Auto-tilstand, fungerer det på samme måde som i Søvntilstand.



4 Knap for luftstrømmens hastighed

Bruges til at ændre luftstrømmens hastighed.

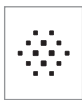

6 Knap til luftinformation

Tryk på knappen for at gennemse sensoren for partikler (PM).
 PM2.5 → PM10 → PM1.0



8 Knap til filterudskiftning

Bruges til at nulstille indikatoren for filterudskiftning.

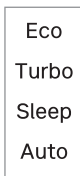

- 1 Tilstandsindikator**
Der er 4 tilstande. Når en tilstand er valgt, vil den lyse.

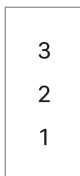

- 2 Indikator for luftstrømmens hastighed**

Der er 3 niveauer af luftstrømningshastighed. Når en hastighed er valgt, vil den lyse.



- 3 PM-indeks**
Den viser oplysninger om luftkvalitet i realtid målt i $\mu\text{g}/\text{m}^3$.

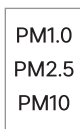

- 4 PM-indikator**

Den angiver, hvilken koncentration af partikler (PM) der vises. Hvis forureningsniveauerne er de samme, vises PM 2.5.



- 5 Procentvis indikator**
Den lyser, når den værdi, der vises på indikatoren for resterende filtermængde, er i procentenheder.



- 6 Lås til kontrolpanel**

Den lyser, når låsefunktionen er aktiveret. Låsefunktionen aktiveres ved at trykke på lysknappen og holde den nede i mere end 3 sekunder.



- 7 Lydløs-indikator**
Lyser, når lydløs-funktionen er aktiveret. Lydløs-funktionen aktiveres ved at trykke på og holde både hastighedsknappen og lysknappen nede i mere end 3 sekunder.



- 8 Indikator for resterende tid**

Den lyser for at vise den resterende tid, når der er indstillet en timer.



- 9 Timer-indikator**
Lyser, når timeren er indstillet.



- 10 Indikator for filterudskiftning**

Den lyser, når du trykker på filterknappen for at kontrollere filterforbruget, eller når der kommer en meddelelse om filterudskiftning.



- 11 Luftkvalitetsindikator**
Den viser farver i henhold til forureningsniveauet.

* Niveau 1 (god): blå / niveau 2 (moderat): grøn / niveau 3 (usund): gul / niveau 4 (meget usund): rød

Sådan bruges den

Bemærk

- Tilslut netledningen til en stikkontakt før brug.
- Hvis enheden slukkes uventet, eller der opstår strømafbrydelse, starter den igen med tidligere indstillinger.
- Rør ikke ved displayet under opstart.

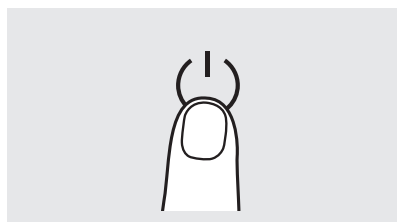

Tænd/Sluk

Tryk på tænd/sluk-knappen for at tænde eller slukke enheden.

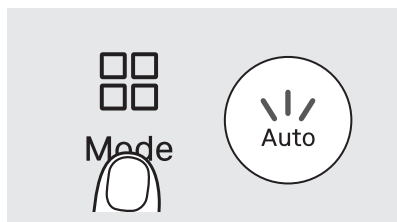

Auto mode

Denne tilstand justerer automatisk luftstrømmens hastighed efter luftkvaliteten indendørs.

Luftkvalitet	God (blå)	Moderat (grøn)	Usund (gul)	Meget usund (rød)
Luftstrøm	Niveau 1	Niveau 2	Niveau 2	Niveau 3

Smarte funktioner i Auto mode

Hvis omgivelserne er mørke i mere end 3 minutter, skifter enheden automatisk til Sleep mode. Når omgivelserne bliver lyse igen i mere end 5 minutter, eller hvis en knap trykkes, vender enheden tilbage til Auto mode.

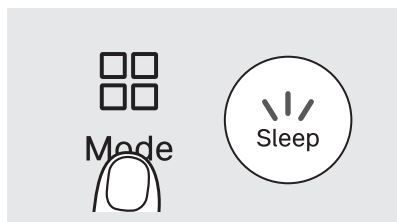

Sleep mode

Alle displaylys slukkes, og enheden kører ved laveste luftstrøm.

Natlyset kan tændes eller slukkes med Light-knappen.

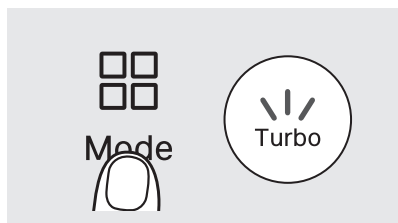

Turbo mode

Denne tilstand øger luftrensningen ved at bruge højere luftstrøm end manuel tilstand (niveau 1~3).

Ved maksimal hastighed øges energiforbruget og støjniveauet.

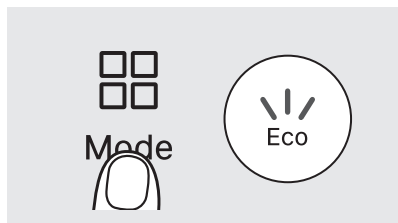

Eco mode

Hvis luftkvaliteten er meget god i 10 minutter, pauses rensningen i 30 minutter.

Hvis luftkvaliteten forværres, eller en knap trykkes, genoptages driften.

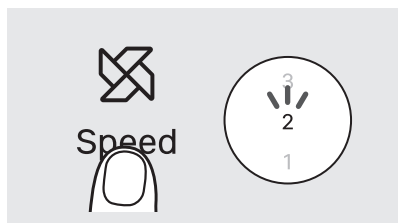

Luftstrømhastighed

Du kan manuelt vælge ønsket luftstrømhastighed.

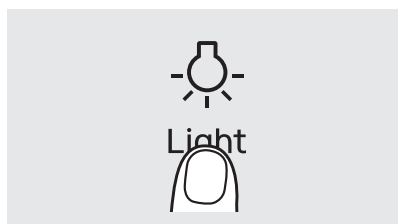

Lysindstillinger

Du kan vælge dine ønskede lysindstillinger fra nedenstående muligheder.

Mulighed 1: Alle lys tændt

Mulighed 2: Natlys og display tændt

Mulighed 3: Kun display

Mulighed 4: Alle lys slukket

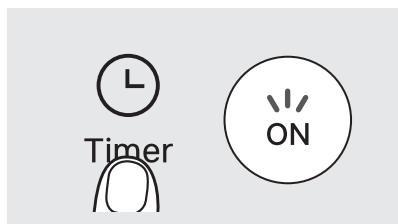

Timerindstillinger

Indstil automatisk slukning efter 1-12 timer.

Sådan bruges den

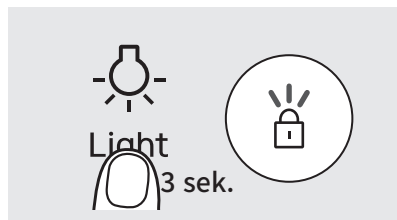

Lås til kontrolpanel

Du kan låse skærmindstillingerne med kontrolpanellåsen. Tryk og hold lysknappen nede i 3 sekunder for at låse eller låse op for kontrolpanelet.

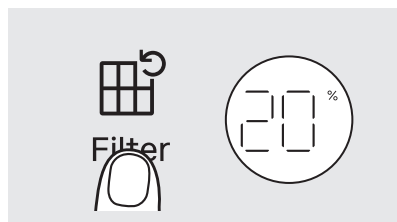

Indikator for filterets levetid

Tryk på filterknappen for at få vist filterets resterende levetid i procent. Filterets levetid begynder ved 100 %. Når det når 5%, lyser indikatoren for udskiftning af 3-i-1-filteret.

Sådan justeres luftkvalitetssensorens følsomhed

Når du tager produktet i brug første gang, er luftkvalitetssensoren indstillet til normal følsomhed. Hvis luftkvalitetsindikatoren forbliver på meget usund (rød) eller god (blå) i mere end to timer, kan du justere sensorens følsomhed på følgende måde.

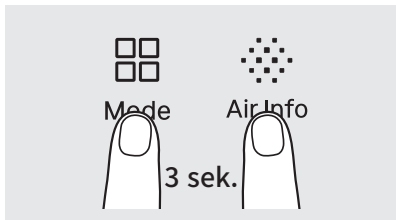

- 1 Mens produktet er i drift, skal du trykke på tilstandsknappen og luftinformationsknappen samtidigt i mere end 3 sekunder.

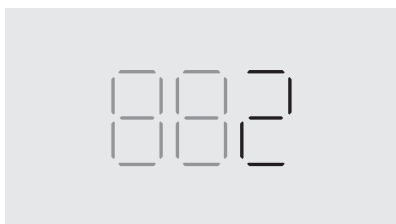

- 2 PM-indekset viser luftkvalitetssensorens aktuelle følsomhedsniveau. Når følsomheden er ved at blive justeret, blinker PM-indekset.

niveau	1	2	3
Følsomhed	Følsom	Standard	Ufølsom

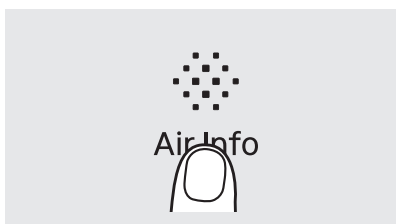

- 3 Tryk på luftinformationsknappen for at vælge din luftkvalitetssensorens følsomhed.

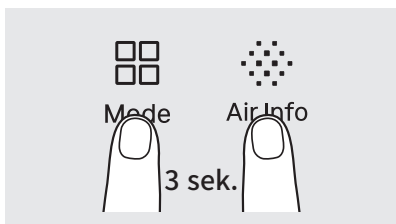

- 4 Tryk og hold både tilstandsknappen og luftinformationsknappen nede i mere end 3 sekunder, eller lad knapperne være nede i mere end 10 sekunder, for at anvende den valgte luftkvalitetssensorens følsomhed.

Guide til PM-indeks

	God (blå)	Moderat (grøn)	Usund (gul)	Meget usund (rød)
PM1.0 ($\mu\text{g}/\text{m}^3$)	1~12	13~35	36~55	56~
PM2.5 ($\mu\text{g}/\text{m}^3$)	1~12	13~35	36~55	56~
PM10 ($\mu\text{g}/\text{m}^3$)	1~54	55~154	155~254	255~

- ▶ I forbindelse med standarderne for forureningsniveau PM2.5/PM10 blev der henvist til de amerikanske retningslinjer fra EPA, og hvad angår angivelsen af tal for koncentration, blev virksomhedens algoritme anvendt.
- ▶ Støvkonzentrationen, som vises på produktet, måler indendørsmiljøet i realtid, så det er muligvis anderledes end miljøministeriets vejledning, og afhænger muligvis af brugsstedet, omgivelsernes målemetode osv.
- ▶ Maksimal støvkonzentration vist på produktet er $500 \mu\text{g}/\text{m}^3$ (PM1.0/PM2.5) eller $999 \mu\text{g}/\text{m}^3$ (PM10).
- ▶ Hvis fugtjerneren bruges i nærheden af renseren stiger målingen af luftkvaliteten muligvis.
- ▶ Da ultralydsfugteren har store fugtdråbepartikler, kan støvføleren genkende dem som støv og derved forårsage en fejlfunktion i støvføleren. Så brug den væk fra luftrenseren.
- ▶ Hvis luftkvalitetsniveauet for støv fortsætter med at vise det maksimale antal PM1.0/PM2.5: $500 \mu\text{g}/\text{m}^3$ / PM10: $999 \mu\text{g}/\text{m}^3$, er sensoren forurennet. Rengør derfor støvføleren, sluk for strømmen til produktet, og tænd derefter igen, så det kan fungere normalt.

Sådan rengøres produktet

Bemærk

- Tag altid strømledningen ud af stikkontakten, før du renser filteret.
- Forfilteret kan rengøres med en støvsuger eller en tør klud.
- Hvis forfilteret ikke rengøres i længere tid, kan det resultere i dårlig produktydelse.
- 3-i-1-filtre kan ikke skilles ad og kan blive beskadiget af vand.
- Rengørings-/vedligeholdelsescyklus kan variere afhængigt af brug og miljø.

Forfilter (rengøres hver 2-4 uge)

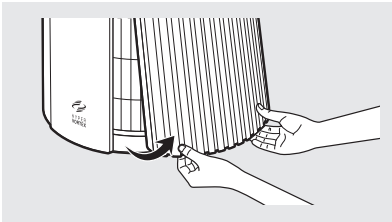

- 1 Fjern dækslet ved at trække i de nederste hjørner på højre side af produktet.

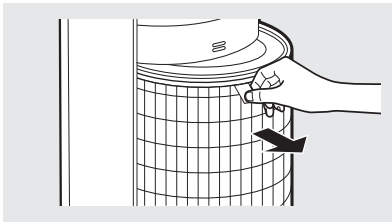

- 2 Hold i filterhåndtaget og fjern det, og rengør derefter forfilterets net.

* Når du fjerner det snavsede filter, skal du holde fast i filterfligen og trække det ud. Gå langsomt frem for at forhindre, at der falder støv ud.

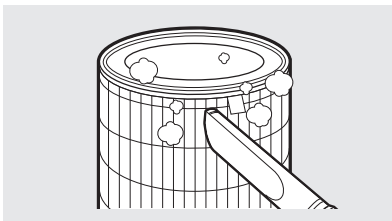

- 3 Fjern støvet med en støvsuger eller en tør klud alt efter graden af forurening. (Filtre kan ikke skilles ad og kan blive beskadiget af vand)

* Vær forsigtig, så der ikke falder støv ind i produktet under rengøringen.

- 4 Efter rengøring skal du holde på filterfligen og sætte den fast på produktet igen.
* Når du monterer filteret, skal du sætte det helt ind, så overfladen er på linje som vist på billedet.

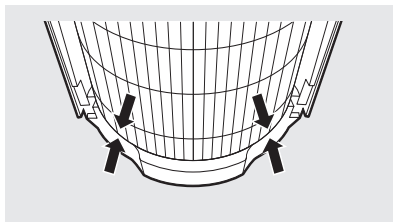
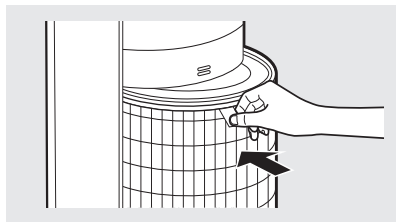

- 5 Juster filterdækslet fra bunden, og skub det ind, indtil du hører et klik.

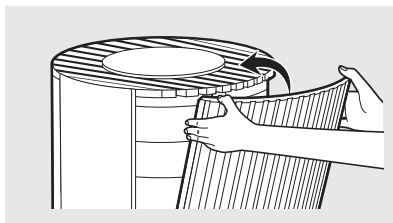
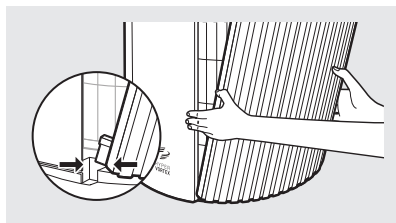

Rengøring af luftkvalitetssensor (hver anden måned)

- 1 Hvis der samler sig støv eller fremmedlegemer i nærheden af/på luftkvalitetssensoren, kan den registrere højere koncentrationer af støv. Brug en støvsuger til at rengøre området omkring luftkvalitetssensoren.

* Indstil støvsugeren til det laveste sugeniveau før rengøring.

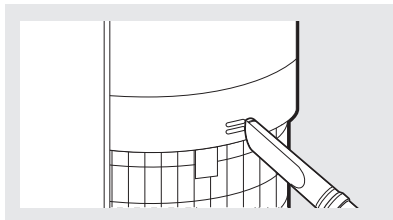
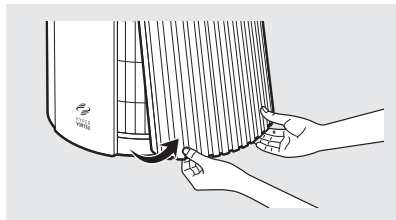

Sådan udskiftes filteret

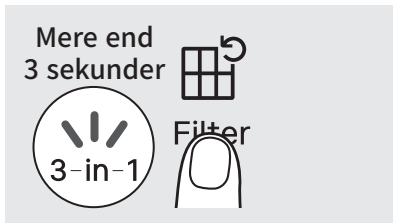

Sådan nulstilles filterindikatoren

Hvis filterets brug når 95 % eller mere, tænder indikatoren til udskiftning af filteret af typen 3-i-1. Når dette sker, kan du udskifte filteret. Efter udskiftning af filteret skal du trykke på og holde på filterets knap i 3 sekunder for at deaktivere ikonet og nulstille notifikationen.

Sådan udskiftes filteret

- Se filterinstallationsmetoden på side 5-6 for at udskifte filteret.
- Sørg for at kontrollere forsiden, når du installerer filteret.
- Brug originale COWAY-filtre for at opretholde produktets optimale ydeevne.
- Tag altid strømledningen ud af stikkontakten, før du udskifter filteret.

Rengøring og udskiftning af filter

Rengør forfilteret en gang hver 2. - 4. uge (side 16).

Udskift hele 3-i-1-filteret en gang om året.

- * Baseret på brug i 8 timer om dagen i turbotilstand tændes indikatoren for filterudskiftning efter brug i ca. 1 år.
- * Når du har udskiftet filteret, skal du huske at trykke på filterknappen i mere end 3 sekunder for at nulstille indikatoren for filterudskiftning.
- * Filterudskiftningscyklus er kun en anbefaling, og den afhænger af brugsmiljøet.
- * 3-i-1-filteret kan ikke rengøres med vand. Fjern venligst stort støv på forfilterets ydre overflade med en støvsuger eller en tør klud.

Sådan nulstiller du dit filterforbrug

Du kan manuelt nulstille dit filterforbrug forebyggende.

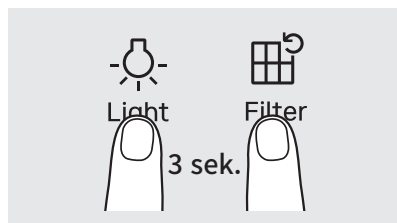

- 1 Tryk på lysknappen og knappen til filterudskiftning i mere end 3 sekunder.



- 2 3-i-1-indikatoren blinker, og den anvendte filtermængde vises på PM-indekset.



- 3 Tryk på filterknappen for at nulstille det resterende filterforbrug.

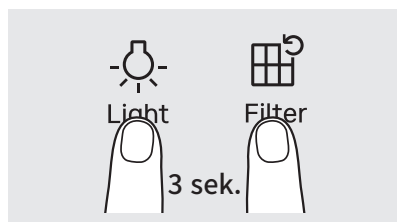

- 4 Tryk på lysknappen og filterknappen i mere end 3 sekunder, eller lad den stå i 10 sekunder for at nulstille filterforbruget helt.

Problemløsning

Før du kontakter kundeservicecentret, kan du prøve følgende løsninger.
Al anden service skal udføres af et autoriseret COWAY-servicecenter.

Symptom	Kontrolpunkt	Foranstaltninger
Der kommer ingen luft ud.	• Er strømledningen sat i?	Før brug skal du sætte den aftagelige netledning godt fast i produktet. Sæt strømledningen i en 220-240 V~, 50/60 Hz stikkontakt.
	• Er alle indikatorer slukket?	Tryk på tænd/sluk-knappen, og vælg den ønskede funktion.
	• Er der strømafbrydelse?	Brug produktet, når strømmen er genoprettet.
Lufthastigheden er blevet meget svagere.	• Er forfilteret blevet rensset?	Kontrollér indikatoren for filterudskiftning, og rens forfilteret.
Luftkvaliteten ændrer sig ikke.	• Er der snavs på det område, hvor luftkvalitetssensoren er placeret?	Rengør luftkvalitetssensoren. (Se s. 17)
	• Forbliver luftkvaliteten på Høj?	Juster luftkvalitetssensorens følsomhed til ufølsom eller standard. (Se s. 14)
	• Forbliver luftkvaliteten på Lav?	Juster luftkvalitetssensorens følsomhed til følsom eller standard. (Se s. 14)
Der kommer en dårlig lugt ud af luftudtaget.	• Har du installeret et nyt produkt?	Det nye filter lugter muligvis en smule, når du bruger det for første gang. Lad renseren køre i flere timer.
	• Er perioden for rensning og udskiftning af filteret udløbet?	Kontrollér indikatoren til udskiftning af filter og udskift filteret, når lyset til 3-i-1 er tændt.
	• Anvender du produktet på et fugtigt og forurenset sted?	Vi anbefaler at holde afstand, hvis man bruger produktet i et kontamineret område.
Indikatoren for luftkvalitet blinker.	• Kontakt kundeservicecentret.	
Andre funktionelle defekter	• Tag stikket ud af stikkontakten, eller tænd/sluk for produktet. Hvis problemet fortsætter, skal du kontakte kundeservicecentret.	

GARANTIKORT ELLER GARANTIBREV TO ÅRS BEGRÆNSET GARANTI LUFTRENSER AIRMEGA 450 ("PRODUKT")

Model:

Serienummer:

Kundens navn:

Købsdato:

("EJER")

Her er hvad garantien dækker:

Fra og med købsdatoen for produktet og fortsætter i en periode på to år, hvis produktionsfejl i produktet forårsager, at produktet ikke fungerer korrekt til dets tilsigtede brug, er COWAY underlagt de undtagelser, betingelser og begrænsninger, der er indeholdt heri. efter eget valg reparere eller erstatte produktet.

Beslutninger om omfanget af reparation eller udskiftning, der kræves, træffes udelukkende af COWAY.

Afhjælningen under denne garanti er kun tilgængelig for den del af produktet, der udviser defekter på tidspunktet for garantikravet. Udskiftningsproduktet såvel som ethvert resterende originalt produkt vil kun være omfattet af garantien i den oprindelige to års garantiperiode. Denne begrænsede garanti gælder kun for Produkt, der anvendes til en applikation specificeret af COWAY for produktet og anvendt i nøje overensstemmelse med COWAY offentliggjorte specifikationer, der er gældende på tidspunktet for produktets anvendelse. HVIS PRODUKTET ANVENDES TIL ANDET END DET TILSÆTTEDE FORMÅL, SÆLGES DET SOM DET ER OG UDEN UDTRYKKELIGT ELLER UNDERFORSTÅEDE GARANTIER, HERUNDER SALGBARHED ELLER EGNETHED TIL ET BESTEMT FORMÅL.

Hvad denne garanti ikke dækker:

Denne garanti garanterer, at produktet vil være fri for fabriktionsfejl, som påvirker produktets evne til at fungere til dets tilsigtede brug; det er ikke en garanti for, at produktet aldrig vil kræve reparationer eller at påtage sig andre ansvar, forpligtelser eller forpligtelser end dem, der specifikt er angivet i det foregående afsnit. COWAY er ikke ansvarlig eller erstatningspligtig for personskade eller ejendomsskade af nogen art, selv om det opstår som følge af et brud på denne garanti.

Begrænsninger og Undtagelser:

I DET OMFANG DET ER TILLADT I HENHOLD TIL GÆLDENDE LOVGIVNING, FRASIGER COWAY SIG ENHVER ANDEN GARANTI, UDTRYKKELIG ELLER UNDERFORSTÅET, END DEN, DER ER ANGIVET HERI. DENNE GARANTI ER I STEDET FOR OG UDELUKKER ALLE ANDRE GARANTIER, GARANTIER, BETINGELSER OG REPRÆSENTATIONER, UDTRYKKELIGE ELLER UNDERFORSTÅET, MUNDTLIG ELLER SKRIFTLIG, LOVBESTEMT ELLER PÅ ANDEN MÅDE, INKLUSIVE MEN IKKE BEGRÆNSET TIL UNDERFORSTÅEDE BETINGELSER ELLER GARANTIER MED HENSYN TIL SALGBARHED ELLER EGNETHED TIL ET BESTEMT FORMÅL AF COWAY-PRODUKTET.

NOGLE STATER TILLADER IKKE BEGRÆNSNINGER FOR, HVOR LÆNGE EN UNDERFORSTÅET GARANTI VÆRER, SÅ OVENSTÅENDE BEGRÆNSNING GÆLDER MULIGVIS IKKE FOR DIG.

COWAY GIVER IKKE NOGEN PERSON, INKLUSIVE DETS REPRÆSENTANTER, TILLADELSE TIL AT FREMSÆTTE NOGEN ERKLÆRING ELLER TILBYDE NOGEN GARANTI, BETINGELSE ELLER GARANTI MED HENSYN TIL PRODUKTET UD OVER DENNE GARANTI. DENNE BEGRÆNSEDE GARANTI SKAL VÆRE EJERENS ENESTE OG EKSKLUSIVE RETSMIDDEL MOD COWAY OG COWAY ER IKKE ANSVARLIG FOR NOGEN FØLGESKADER, EKSEMPLARISKE, SPECIELLE, TILFÆLDIGE ELLER ANDRE SKADER, HERUNDER, MEN IKKE BEGRÆNSET TIL, TAB AF FORTJENESTE OG TAB AF BRUG. TILFÆLDIGE SKADER, FØLGESKADER OG EKSEMPLARISKE SKADER KAN IKKE ERSTATTES, SELV OM DE RETSMIDLER ELLER HANDLINGER, DER ER FASTSAT I DENNE GARANTI, IKKE OPFYLDER DERES VÆSENTLIGE FORMÅL. NOGLE STATER TILLADER IKKE UDELUKKELSE ELLER BEGRÆNSNING AF HÆNDELIGE SKADER ELLER FØLGESKADER, SÅ OVENSTÅENDE BEGRÆNSNING ELLER UDELUKKELSE GÆLDER MULIGVIS IKKE FOR DIG. COWAY ER IKKE ANSVARLIG FOR SKADER, DER ER BASERET PÅ UAGTSOMHED, BRUD PÅ GARANTIEN, OBJEKTIVT ANSVAR ELLER NOGEN ANDEN JURIDISK TEORI OM ANSVAR UD OVER DET EKSKLUSIVE ANSVAR, DER ER ANGIVET I DENNE GARANTI.

Begrænsninger af stiltiende garantier:

Enhver stiltiende garanti for salgbarhed eller egnethed til et bestemt formål eller brug er begrænset til varigheden af den forudgående udtrykkelige skriftlige garanti.

Garantibetingelser:

COWAYs fortsatte ansvar under denne garanti er betinget af følgende:

- a) Defekten eller skaden er ikke forårsaget af eller er resultatet af: unormal brug eller unormale forhold; ukorrekt opbevaring, uautoriserede ændringer eller reparation; misbrug, forsømmelse, ulykke, ændring, forkert installation eller andre handlinger, der ikke er Coways eller producentens skyld, eller som ikke er dækket af producentens garanti;
- b) Produktet er ikke blevet ændret, modificeret eller repareret uden forudgående skriftlig godkendelse fra COWAY;
- c) EJEREN har skriftligt underrettet COWAY om enhver fejl i produktet, der er dækket af denne garanti, inden for tredive (30) dage efter en sådan fejl;
- d) Der har ikke været misbrug, misbrug eller uagtsomhed med hensyn til Produktet fra EJERENS side.

Afkald:

COWAYs undladelse på noget tidspunkt at håndhæve eller stole på nogen af de vilkår eller betingelser, der er angivet heri, skal ikke fortolkes som et afkald på dets rettigheder heri.

Opnåelse af garantiservice og EJERS forpligtelser:

Hvis produktet ikke fungerer til dets tilsigtede formål, skal du underrette COWAY eller dets repræsentative agentur inden for 48 timer eller inden for den næste arbejdsdag efter opdagelsen af en fejl i produktet. EJEREN skal give skriftlig meddelelse til COWAY senest tredive (30) dage efter, at en defekt er opdaget eller burde være blevet opdaget med rimelig omhu. Krav under denne garanti kræver købsbevis fra EJEREN.

COWAY

Adresse : Coway Co., Ltd. 136-23,
Yugumagoksa-ro, Yugu-eup, Gongju-si,
Chungcheongnam-do, Korea
Tel. : +82-1588-5200

SVERIGE

Adresse : Albion Nordic AB Traktorgatan 2 745 37
Enköping, Sverige
Tel. : +46 171 66 33 00
E-mail : info@albionnordic.com
Hjemmeside : www.albionnordic.com

COWAY EU

Adresse : Stroombaan 4 1181 VX,
Amstelveen The Netherlands
E-mail : support@eu.coway.com
Hjemmeside : en.coway.com / de.coway.com
nl.coway.com / fr.coway.com

Spesifikasjon

Spesifikasjonen er gjenstand for mindre endringer for å forbedre ytelsen til produktet.

Produkt	Spesifikasjon
Produkttype	Luftrensere
Modellnavn	Airmega 450 (W) / Airmega 450 (BG)
Nominell spenning	220-240 V~, 50/60 Hz
Strømforbruk	72 W
Filtersammensetning	3-i-1 tilpasset filter (Støvsugbart forfilter + Green True HEPA + Aktivt karbon)
Installasjonssted	Innendørs
Dimensjoner (B x H x D)	34 x 34 x 75,3 cm
Farge	Hvit / Beige
Produktets vekt	11,3 Kg

Innholdsfortegnelse

01. FØR PRODUKTET TAS I BRUK	7
Sikkerhetsanvisninger	7
02. FORBEREDELSE	9
Kontrollpanel og indikatorer	9
03. DRIFT	11
Hvordan bruke	11
Slik justerer du følsomheten til partikelsensoren	14
PM-indeksguide	15
04. VEDLIKEHOLD	16
Hvordan rengjøre	16
Hvordan skifte filter	18
Hvordan tilbakestille filterbruken	19
05. VEDLEGG	20
Feilsøking	20
Begrenset garanti	21

Hurtigstartguide

Produktet må kun brukes etter at du har fullført disse trinnene.

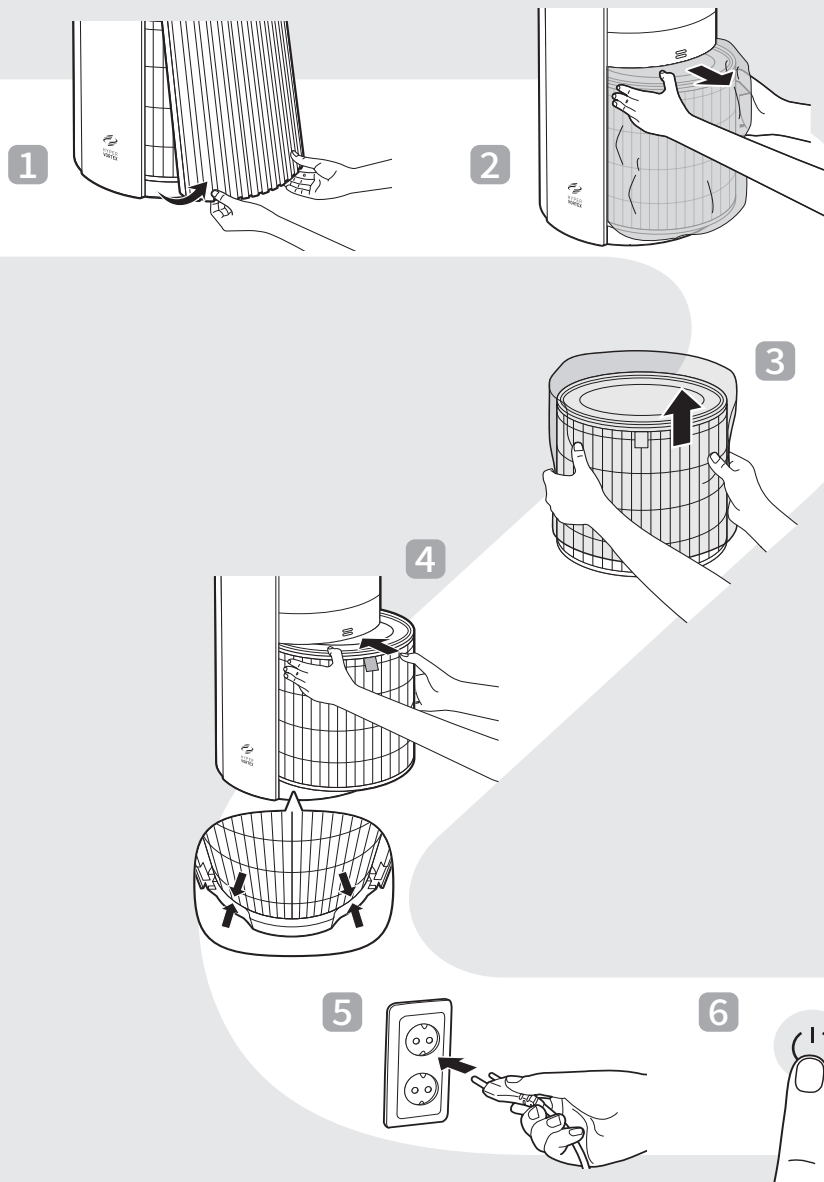

Kontroll av produktet

Før du installerer luftrenseren, må du kontrollere at alle komponentene er tilgjengelige. Kontakt kundeservicesenteret hvis noen av delene mangler eller er skadet.

Front/bakside

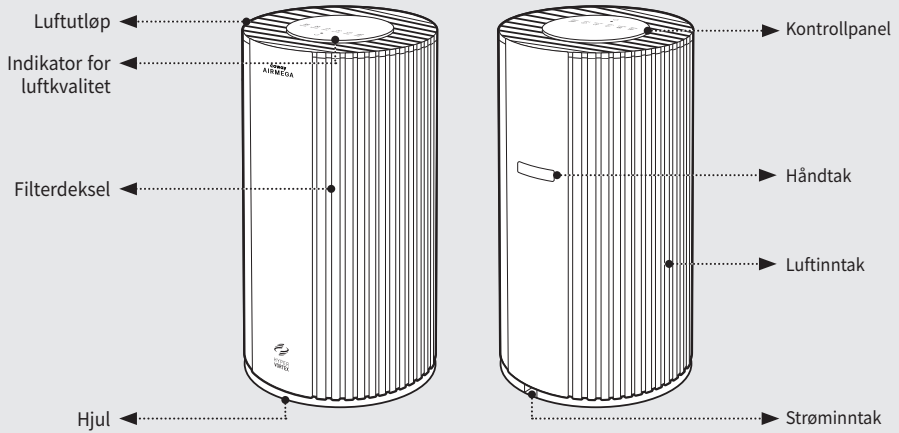

Topp

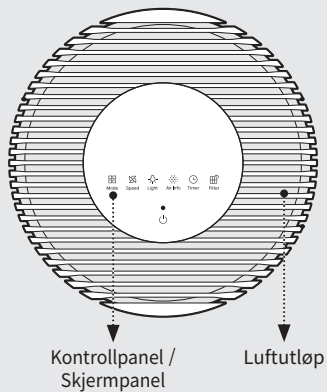

Tilbehør



Brukerhåndbok

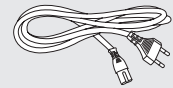

Strømledning

Før bruk

☑ Merk

- Produktet bruker kun 220-240 V~, 50/60 Hz.
- Sørg for å koble støpselet til et jordet strømuttak (220-240 V~, 50/60 Hz) som er beregnet for produktet.

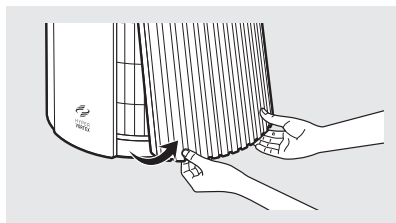
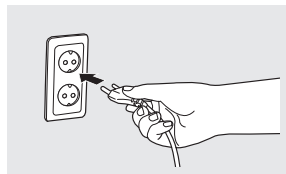

- 1 Åpne filterdekslet ved å trekke i nedre venstre/høyre hjørne på høyre side av produktet.

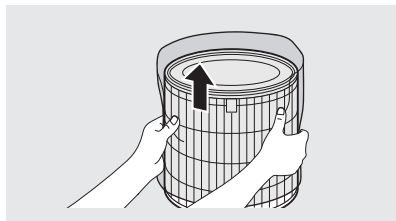

- 2 Ta ut 3-i-1-filteret og fjern plastballasjen.

- 3 Når du monterer filteret, må du kontrollere toppen og bunnen av filteret og feste det med håndtaket vendt forover.

* Den åpne delen av filteret er toppen, og den blokkerte delen er bunnen.

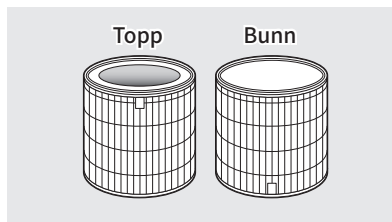
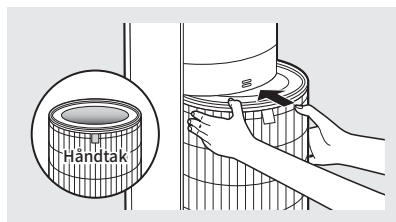

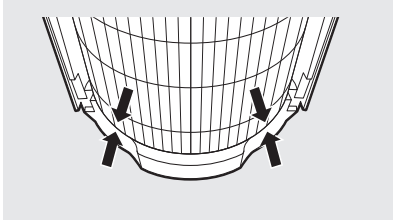

4 Når du monterer filteret, må du sette det helt inn slik at sidene er på linje som vist på bildet.

5 Monter filterdekselet.
Juster bunnen av filterdekselet i henhold til sporene, og skyv dekselet inn for å feste det.

- * Produktet vil ikke fungere hvis filterdekselet ikke er riktig festet.
- * En klikkelyd indikerer at filteret er ferdig installert.

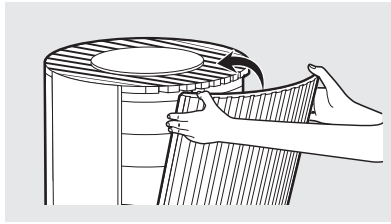
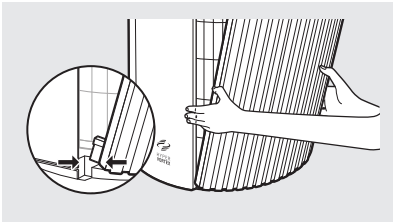

 **Merk**

- Åpningen mellom hjulene og bunnen av produktet er smal.
- Det er ikke sikkert at den beveger seg jevnt på tepper eller ujevne gulv.
- Vi anbefaler at du løfter og bærer produktet over terskler eller hindringer.

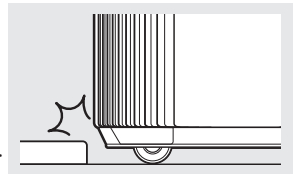

Sikkerhetsanvisninger

Les og følg alle sikkerhetstips og advarsler før produktet tas i bruk.

⚠ ADVARSEL

Advarsel indikerer en potensielt farlig situasjon som kan føre til død eller alvorlig skade på brukeren eller andre.

⚠ FORSIKTIG

Forsiktig indikerer en potensielt farlig situasjon som kan føre til skade på brukeren eller andre, eller tap av eiendom.

⚠ ADVARSEL

- Overskrid aldri spenningen og effekten til strømuttaket eller tilkoblingsenheten.
- Dette kan føre til overdreven varme og forårsake elektrisk støt eller brann.
- Bruk kun riktig type stikkontakt for produktet. Kobling av produktet til en feil stikkontakt kan føre til skade.
- Senk aldri produktet eller noen av dets deler i vann. Produktet må kun brukes etter at en kvalifisert teknisk har undersøkt og erstattet delene som var under vann.
- Ikke håndter støpselet med våte hender.
- Hvis stikkontakten er våt, må du forsiktig trekke ut støpselet og la stikkontakten tørke helt før du bruker produktet igjen.
- Ikke bruk produktet i tilfelle at motorviften ikke fungerer eller er skadet.
- Koble støpselet fra stikkontakten i tilfelle det høres merkelige lyder eller ved merkelige lukter eller røyk fra produktet. Kontakt kundeservicesenteret umiddelbart for flere instruksjoner.
- Koble støpselet fra stikkontakten mens produktet ikke er i bruk og før delene rengjøres, inspiseres eller byttes ut.
- Bruk en dedikert stikkontakt for produktet. Koble aldri produktet til en grenuttak som har tilkoblinger til flere andre produkter.
- Ikke bruk produktet i tilfelle støpselet eller ledningene er skadet.
- Ikke bøy, vri, klem eller skade strømledningen med makt.
- Ikke tving støpselet inn i en feil stikkontakt eller inn i en løs stikkontakt.
- Kontakt en kvalifisert tekniker for installasjon av en riktig stikkontakt.
- Hvis strømledningen er skadet, må du ikke skifte den ut selv. Kontakt servicesenteret for å få den skiftet ut.
- Trekk støpselet ut av stikkontakten ved å ta tak i støpselet og dra forsiktig i det. Trekk aldri i selve ledningen for å ta ut støpselet.
- Den elektriske ledningen må alltid holdes unna varmekilder.
- Ikke forsøk å reparere produktet på egen hånd. Dette kan ugyldiggjøre din garanti. Alle reparasjoner må utføres av en kvalifisert tekniker.
- Produktet kommer med en polarisert plugg (det ene bladet er bredere enn det andre). Reduser risikoen for elektrisk støt ved å bekrefte at pluggen passer i en polarisert stikkontakt kun på én måte. I tilfelle støpselet ikke passer helt inn i stikkontakten, skal man snu støpselet. Hvis den fortsatt ikke passer, skal brukeren ta kontakt med en kvalifisert elektriker. Forsøk aldri å overvinne denne sikkerhetsfunksjonen.
- Bruk aldri produktet i industriområder eller fabrikker der det kan være olje, fett eller støpartikler.
- Filteret må alltid byttes mens produktet betjenes. Slå alltid av produktet og trekk ut støpselet før du får tilgang til komponentene inne i produktet.
- Plasser aldri produktet nær en luftfukter eller i fuktige områder, slik som bad eller vaskerom, hvor produktet kan komme i kontakt med vann.
- Plasser aldri produktet nær brennbare gasser, sigaretter, røkelse og andre brennbare materialer.
- Plasser aldri produktet på en seng eller mot myke gjenstander, slik som gardiner.
- Rengjør aldri produktet med rengjøringsmidler, malingtynner eller andre husholdningsløsemidler.
- Spray aldri insektmidler eller andre brennbare materialer nær produktet.
- For å redusere risikoen for brann, elektrisk støt eller personskade må du ikke bruke reservedeler som ikke er anbefalt av produsenten (f.eks. deler som er laget hjemme ved hjelp av en 3d-skriver).

▲ FORSIKTIG

- Apparatet skal ikke brukes av barn under 8 år eller personer med reduserte fysiske, sensoriske eller mentale evner, eller manglende erfaring og kunnskap, med mindre de har fått tilsyn eller instruksjoner.
- Ikke la barn leke med plastemballasjen og produktet.
- Ikke bruk produktet med en enhet for hastighetskontroll, da det kan føre til elektrisk støt eller brann.
- Bruk aldri en adapter eller skjøteledning, da dette kan føre til brann, støt eller personskafe.
- Bruk aldri tilbehør eller filtre som ikke er anbefalt av produsenten.
- Vær forsiktig ved å fjerne komponentene fra produktet. Bekreft at kroppsdelenene dine ikke setter seg fast eller riper seg opp under service på produktet.
- Stikk aldri gjenstander eller finger inn i åpningene på produktet. I tilfelle gjenstander faller inn i åpningene, produktet må slås av umiddelbart og støpselet trekkes ut. Kontakt en kvalifisert tekniker eller produsenten for fjerning av gjenstanden.
- 3-i-1-filteret kan ikke rengjøres med vann. Fjern stort støv på den ytre overflaten av forfilteret med en støvsuger eller en tørr klut.
- Ikke blokker luftutløpet til produktet. Dette kan redusere effektiviteten til produktet og øke risikoen for skade.
- Produktet er utviklet til husholdningsbruk som beskrevet i håndboken. Bruk av produktet i et industrielt miljø eller et annet sted som ikke er anbefalt av produsenten, kan føre til elektrisk støt, brann og personskafe.
- Ikke plasser noe oppå produktet.
- Filtrene må alltid byttes ut ved anbefalte intervaller slik at overflødig støv ikke samler seg.
- Ikke plasser produktet slik at begge de omkringliggende sidene av produktet blokkeres.
- Plasser aldri produktet i direkte sollys.
- Plasser aldri produktet ved siden av eller på vinduer.
- Plasser produktet på en fast, flat og tørr overflate for å ha tilstrekkelig luftsirkulasjon.
- Ikke kjør ledningen under tepper. Ikke dekk til ledningen med tepper, løpere eller lignende. Plasser ledningen borte fra trafikkerte områder og på et sted der man ikke kan snuble i den.
- Betjening er underlagt følgende to forhold: (1) Denne enheten kan ikke forårsake skadelig interferens, og (2) denne enheten må akseptere all interferens som mottas, inkludert interferens som kan forårsake uønsket drift.
- Av sikkerhetsmessige årsaker kan strømledningen være løsnet når du bruker produktet. Pass på at spedbarn eller barn ikke kommer i berøring med den løsrevne strømledningen.
- Hvis du holder produktet med én hånd, kan hånden din bli skadet, så sørg for å holde det med begge hender.

Kontrollpanel og indikatorer

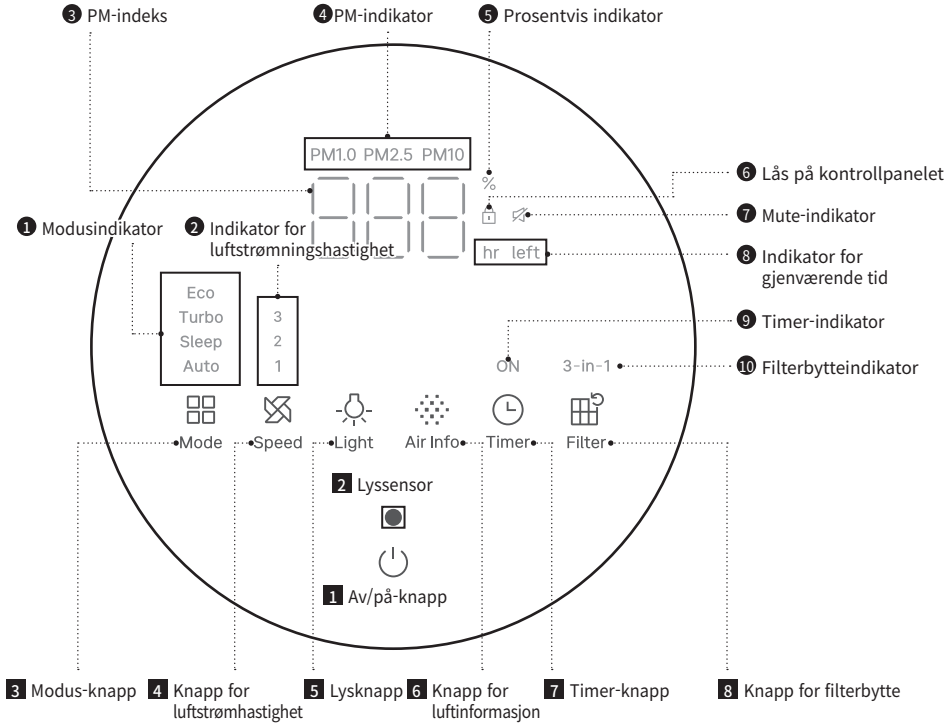

1 Av/på-knapp
 Bruk knappen til å slå produktet av og på.

3 Modus-knapp
 Den brukes til å veksle mellom modusene.

5 Lysknapp
 Velg ønsket lysinnstilling.
 - Alternativ 1: Alle lys på
 - Alternativ 2: Nattdis og display på
 - Alternativ 3: Kun display
 - Alternativ 4: Alle lys av

7 Timer-knapp
 Den brukes når du stiller inn av-reserveringen.
 Du kan stille den inn i timeenheter og opptil 12 timer.

2 Lyssensor
 Denne sensoren registrerer lysintensiteten. Når omgivelsene rundt produktet blir mørke i mer enn 3 minutter i Auto-modus, fungerer det på samme måte som i Hvilemodus.

4 Knapp for luftstrømhastighet
 Den brukes når du endrer luftstrømhastighet.

6 Knapp for luftinformasjon
 Trykk på knappen for å bla gjennom svevestøvsensoren (PM).
 PM2.5 → PM10 → PM1.0

8 Knapp for filterbytte
 Brukes til å tilbestille indikatoren for filterbytte.

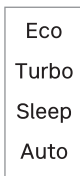

- 1 Modusindikator**
Det finnes 4 moduser. Når en modus er valgt, vil den lyse opp.

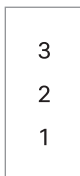

- 2 Indikator for luftstrømningshastighet**
Det finnes 3 nivåer av luftstrømningshastighet. Når en hastighet er valgt, vil den lyse opp.



- 3 PM-indeks**
Den viser informasjon om luftkvaliteten i sanntid, målt i $\mu\text{g}/\text{m}^3$.

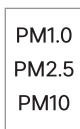

- 4 PM-indikator**
Indikerer hvilken konsentrasjon av svevestøv (PM) som vises. Hvis forurensningsnivåene er de samme, vises PM 2.5.

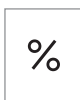

- 5 Prosentvis indikator**
Lyser når verdien som vises på indikatoren for gjenværende filtermengde er i prosent.



- 6 Lås på kontrollpanelet**
Den lyser når låsefunksjonen er aktivert. Låsefunksjonen aktiveres ved å holde lysknappen inne i mer enn 3 sekunder.



- 7 Mute-indikator**
Lyser når mute-funksjonen er aktivert. Mute-funksjonen aktiveres ved å holde både hastighetsknappen og lysknappen inne i mer enn 3 sekunder.



- 8 Indikator for gjenværende tid**
Den lyser for å vise gjenværende tid når en timer er stilt inn.



- 9 Timer-indikator**
Lyser når tidtakeren er stilt inn.



- 10 Filterbytteindikator**
Lyser når du trykker på filterknappen for å kontrollere filterbruken, eller når du blir varslet om filterbytte.



- 11 Indikator for luftkvalitet**
Den viser farger i henhold til forurensningsnivået.

* Nivå 1 (god): blå / nivå 2 (moderat): grønn / nivå 3 (usunn): gul / nivå 4 (svært usunn): rød

Hvordan bruke

Merk

- Koble strømledningen til før bruk.
- Ved strømbrudd eller tvungen avstenging starter enheten med tidligere innstillinger.
- Ikke berør displayet under oppstart.



Strøm På/Av

Trykk på strømknappen for å slå enheten på eller av.

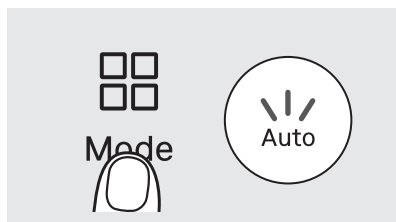

Auto mode

Justerer luftstrømmen automatisk etter luftkvaliteten innendørs.

Luftkvalitet	God (blå)	Moderat (grønn)	Usunn (gul)	Svært usunn (rød)
Luftstrøm	Nivå 1	Nivå 2	Nivå 2	Nivå 3

Smarte funksjoner i Auto mode

Hvis omgivelsene er mørke i mer enn 3 minutter, bytter enheten automatisk til Sleep mode. Når det blir lyst igjen i mer enn 5 minutter, eller en knapp trykkes, går enheten tilbake til Auto mode.

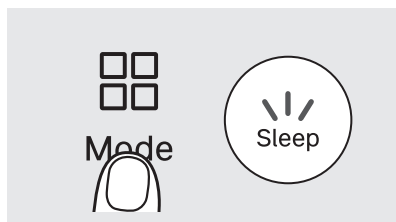

Sleep mode

Displaylysene slås av og enheten kjører på laveste luftstrøm.

Nattlyset styres med Light-knappen.

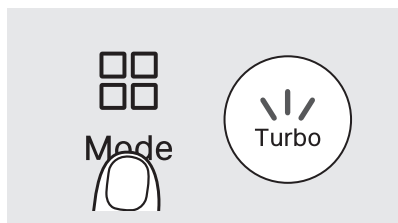

Turbo mode

Øker renseshastigheten ved høyere luftstrøm enn manuell modus (nivå 1~3).

Maksimal hastighet gir høyere energibruk og støy.

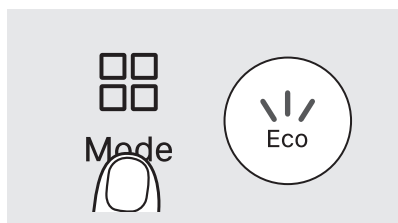

Eco mode

Hvis luftkvaliteten er svært god i 10 minutter, pauses rensingen i 30 minutter.

Rensingen starter igjen hvis luftkvaliteten blir dårligere eller en knapp trykkes.

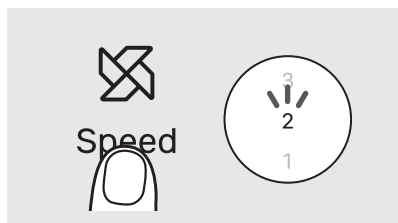

Luftstrømhastighet

Du kan velge ønsket luftstrøm manuelt.

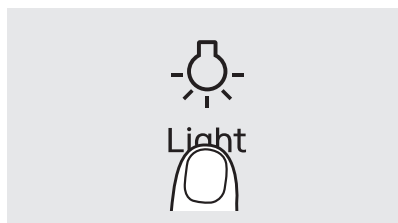

Lysinnstillinger

Du kan velge ønskede lysinnstillinger fra alternativene nedenfor.

Alternativ 1: Alle lys på

Alternativ 2: Nattlys og display på

Alternativ 3: Kun display

Alternativ 4: Alle lys av

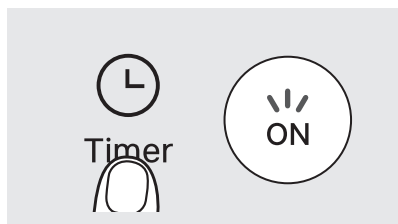

Timerinnstillinger

Still inn automatisk avslåing etter 1-12 timer.

Hvordan bruke

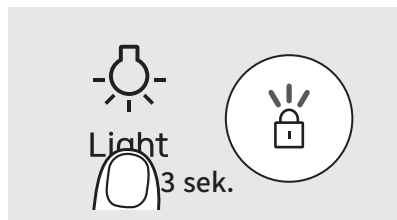

Lås på kontrollpanelet

Du kan låse skjerminnstillingene med kontrollpanellåsen. Trykk og hold inne lysknappen i 3 sekunder for å låse eller låse opp kontrollpanelet.

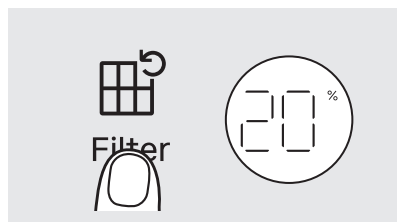

Indikator for filterets levetid

Trykk på filterknappen for å vise filterets gjenværende levetid i prosent. Filterets levetid begynner ved 100 %. Når den når 5 %, vil indikatoren for utskifting av 3-i-1-filteret lyse.

Slik justerer du følsomheten til partikelsensoren

Når du bruker produktet for første gang, er luftkvalitetssensoren innstilt på normal følsomhet. Hvis luftkvalitetsindikatoren forblir på svært usunn (rød) eller god (blå) i mer enn to timer, kan du justere sensorens følsomhet på følgende måte.

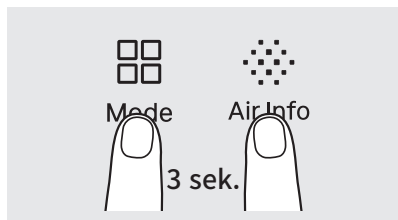

- 1 Mens produktet er i drift, trykker du på modusknappen og luftinformasjonsknappen samtidig i mer enn 3 sekunder.

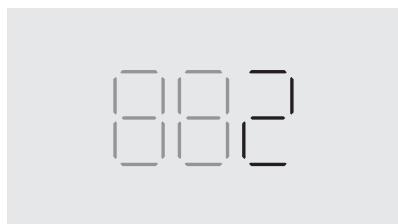

- 2 PM-indeksen viser luftkvalitetssensorens aktuelle følsomhetsnivå. Når følsomheten justeres, blinker PM-indeksen.

nivå	1	2	3
Følsomhet	Følsom	Normal	Ufølsom

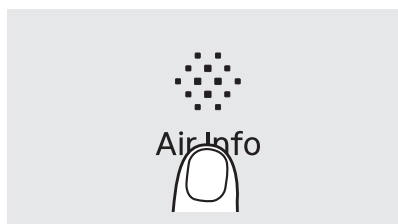

- 3 Trykk på luftinformasjonsknappen for å velge luftkvalitetssensorens følsomhet.

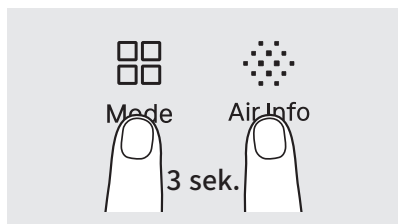

- 4 Trykk på og hold inne både modusknappen og luftinformasjonsknappen i mer enn 3 sekunder, eller la knappene være nede i mer enn 10 sekunder, for å bruke den valgte luftkvalitetssensorens følsomhet.

PM-indeksguide

	God (blå)	Moderat (grønn)	Usunn (gul)	Svært usunn (rød)
PM1.0 ($\mu\text{g}/\text{m}^3$)	1~12	13~35	36~55	56~
PM2.5 ($\mu\text{g}/\text{m}^3$)	1~12	13~35	36~55	56~
PM10 ($\mu\text{g}/\text{m}^3$)	1~54	55~154	155~254	255~

- ▶ For PM2.5/PM10-forurensningsnivåstandardene ble det referert til de amerikanske EPA-retningslinjene, og for det numeriske uttrykket for konsentrasjon ble selskapets algoritme brukt.
- ▶ Støvkonsentrasjonen som vises på produktet, måler innemiljøet i sanntid, så den kan avvike fra veiledningen fra miljøverndepartementet og kan variere og avhenger av bruksstedet, målemetoden for miljøet osv.
- ▶ Den maksimale støvkonsentrasjonen som vises på produktet er $500 \mu\text{g}/\text{m}^3$ (PM1.0/PM2.5) eller $999 \mu\text{g}/\text{m}^3$ (PM10).
- ▶ Dersom luftfukteren brukes nær luftrenseren, kan luftkvalitetsmålingen stige.
- ▶ Ettersom ultralydluftfukteren har store fuktende dråpepartikler, kan støvsensoren gjenkjenne dem som støv, og dermed forårsake en funksjonsfeil i støvsensoren. Bruk den på avstand fra luftrenseren.
- ▶ Dersom støvluftkvalitetsnivået fortsetter å vise maksimalt antall PM1.0/PM2.5: $500 \mu\text{g}/\text{m}^3$ / PM10: $999 \mu\text{g}/\text{m}^3$, er sensoren forurensset. Rengjør derfor støvføleren, slå av strømmen til produktet og slå det deretter på igjen slik at det kan fungere normalt.

Hvordan rengjøre

Merk

- Trekk alltid ut strømledningen før du rengjør filteret.
- Forfilteret kan rengjøres med støvsuger eller tørr klut.
- Hvis forfilteret ikke rengjøres over lengre tid, kan det føre til at produktet fungerer dårligere.
- 3-i-1-filtre kan ikke skilles fra hverandre og kan skades av vann.
- Rengjørings-/vedlikeholdssyklusen kan variere avhengig av bruk og miljø.

Forfilter (rengjøres hver 2.-4. uke)

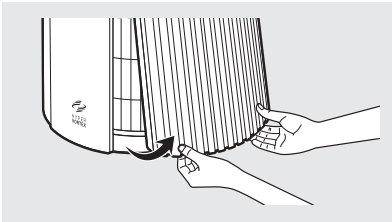

- 1 Fjern dekslet ved å trekke i de nederste hjørnene på høyre side av produktet.

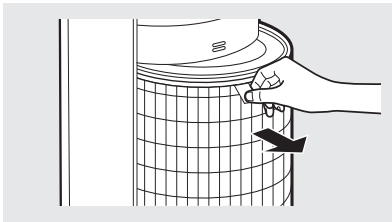

- 2 Hold i filterhåndtaket og ta det ut, og rengjør deretter forfiltermaskene.

* Når du fjerner det skitne filteret, holder du i filterfliken og trekker det ut. Gå langsomt frem for å unngå at støv faller ut.

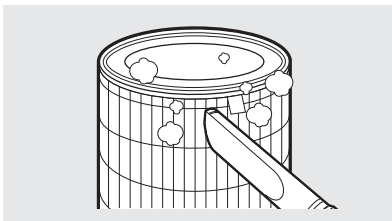

- 3 Fjern støvet med en støvsuger eller en tørr klut avhengig av forurensningsgraden. (Filtrene kan ikke skilles fra hverandre og kan skades av vann.)

* Vær forsiktig slik at det ikke faller støv inn i produktet under rengjøringen.

4 Etter rengjøring holder du i filterfliken og fester den til produktet igjen.

* Når du monterer filteret, må du sette det helt inn slik at overflaten er justert som vist på bildet.

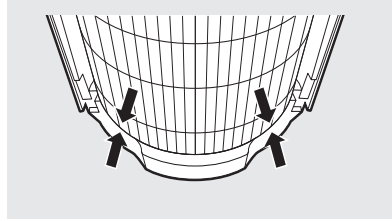
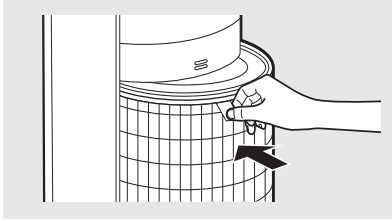

5 Rett inn filterdekslet fra bunnen, og trykk det inn til du hører et klikk.

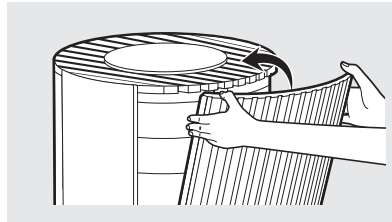
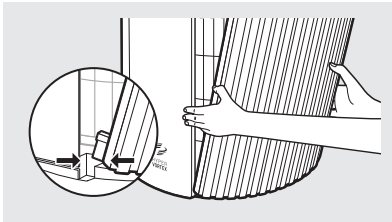

Rengjøring av luftkvalitetssensoren (hver 2. måned)

1 Hvis det samler seg støv eller fremmedlegemer i nærheten av/på luftkvalitetssensoren, kan den registrere høyere konsentrasjoner av støv. Bruk en støvsuger til å rengjøre området rundt luftkvalitetssensoren.

* Sett støvsugeren på laveste sugestyrke før rengjøring.

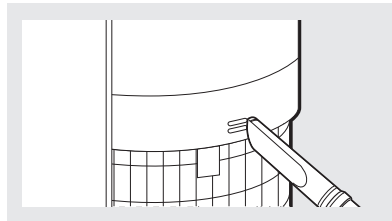
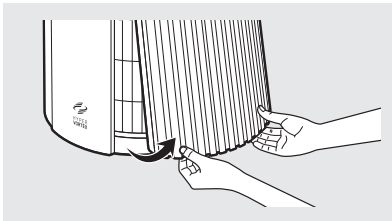

Hvordan skifte filter

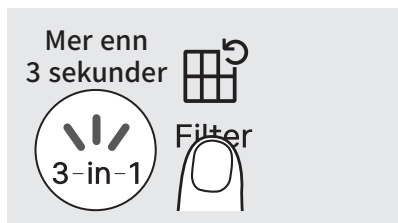

Tilbakestilling av filterindikatoren

I tilfelle filterbruken når 95 % eller mer, vil indikatoren for utskifting av 3-i-1-filteret lyse. I tilfelle dette skjer, kan du bytte ut filteret. Etter at du har byttet filteret, holder du filterknappen inne i 3 sekunder for å deaktivere ikonet og tilbakestille varselet.

Hvordan skifte filter

- Se filterinstallasjonsmetoden på side 5-6 for å bytte filter.
- Sørg for å sjekke forsiden når du installerer filteret.
- Bruk originale COWAY-filtre for å opprettholde optimal ytelse på produktet.
- Koble alltid fra strømledningen før du bytter filter.

Syklus for rengjøring og utskifting av filter

Rengjør forfilteret en gang hver 2. - 4. uke (side 16).

Skift ut hele 3-i-1-filteret én gang i året.

- * Basert på bruk i 8 timer per dag i turbomodus, vil indikatoren for filterbytte slå seg på etter ca. 1 års bruk.
- * Etter at du har byttet filter, må du huske å trykke på filterknappen i mer enn 3 sekunder for å tilbakestille indikatoren for filterbytte.
- * Syklusen for filterbytte er bare en anbefaling, og den avhenger av bruksmiljøet.
- * 3-i-1-filteret kan ikke rengjøres med vann. Fjern stort støv på den ytre overflaten av forfilteret med en støvsuger eller en tørr klut.

Hvordan tilbakestille filterbruken

Du kan tilbakestille filterbruken manuelt i forkant.

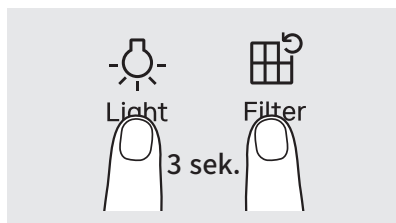

- 1 Trykk på lysknappen og filterbytteknappen i mer enn 3 sekunder.



- 2 3-i-1-indikatoren blinker, og den brukte filtermengden vises på PM-indeksen.



- 3 Trykk på filterknappen for å nullstille gjenværende filterbruk.

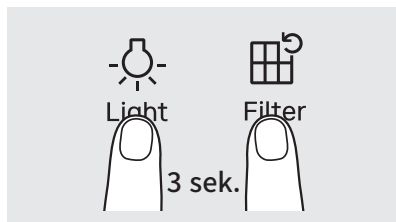

- 4 Trykk på lysknappen og filterknappen i mer enn 3 sekunder eller la den stå i 10 sekunder for å nullstille filterbruken helt.

Feilsøking

Før du kontakter kundeservicesenteret, kan du prøve følgende løsninger. All annen service skal utføres av et COWAY- autorisert servicesenter.

Symptom	Kontrollpunkt	Tiltak som må tas
Det kommer ikke ut luft.	• Er strømledningen koblet til?	Før bruk må du feste den avtakbare strømledningen godt til produktet. Koble strømledningen til en 220-240 V~, 50/60 Hz stikkontakt.
	• Er alle indikatorene slått av?	Trykk på strømknappen og velg ønsket funksjon.
	• Er det strømbrydd?	Bruk produktet etter at strømmen er gjenopprettet.
Lufthastigheten er betydelig redusert.	• Har forfilteret blitt rengjort?	Kontroller indikatoren for filterbytte, og rengjør forfilteret.
Luftkvaliteten endres ikke.	• Er det smuss på området der luftkvalitetssensoren er plassert?	Rengjør luftkvalitetssensoren. (Se s. 17)
	• Forblir luftkvaliteten på Høy?	Juster luftkvalitetssensorens følsomhet til ufølsom eller generell. (Se s. 14)
	• Forblir luftkvaliteten på Lav?	Juster luftkvalitetssensorens følsomhet til sensitiv eller generell. (Se s. 14)
Det kommer en dårlig lukt ut av luftutløpet.	• Har du installert et nytt produkt?	Ved første gangs bruk kan det lukte nytt filter. Kjør renseren i flere timer.
	• Er perioden for rengjøring og utskifting av filteret over?	Sjekk indikatoren for filterbytte, og skift ut filteret dersom 3-i-1-lyset lyser.
	• Bruker du produktet på et fuktig og forurenset sted?	Ved bruk av produktet i et forurenset område, er vår anbefaling at du holder avstand.
Indikatoren for luftkvalitet blinker.	• Kontakt kundeservicesenteret.	
Andre funksjonsfeil	• Koble til/fra produktet eller slå produktet på/av. Kontakt kundeservicesenteret hvis problemet vedvarer.	

GARANTIKORT ELLER GARANTIBREV TIL 2 ÅRS BEGRENSET GARANTI LUFTRENSER AIRMEGA 450 («PRODUKT»)

Modell:

Serienummer:

Kundenavn:

Kjøpsdato:

(«EIER»)

Hva dekkes av garantien:

Fra og med kjøpsdatoen av produktet og i en periode på to år, i tilfelle produksjonsfeil i produktet resulterer i at produktet ikke fungerer som det skal for den tiltenkte bruken, med forbehold om unntakene, betingelsene og begrensningene her, vil COWAY reparere eller erstatte produktet etter eget valg. Avgjørelsene med hensyn til reparasjon eller erstatning tas utelukkende av COWAY. Reparasjon under denne garantien er kun tilgjengelig for den delen av produktet som har defekter på garantikravet. Erstatningsproduktet samt gjenværende originalprodukt garanteres kun for den opprinnelige garantiperioden på to år. Den begrensede garantien gjelder kun for produktet som brukes for en søknad som er spesifisert av COWAY for produktet og brukes i strengt overholdelse med spesifikasjoner som var publisert av COWAY og som er gjeldende på søknadstidspunktet. I TILFELLE PRODUKTET BRUKES TIL ANNET ENN DET TILSINKTE FORMÅL, VIL DET SELGES SOM DET ER OG UTEN UTTRYKTE ELLER UNDERFORSTÅTE GARANTIER, INKLUDERT SALGBARHET ELLER EGNETHET FOR ET BESTEMT FORMÅL.

Hva som er utelukket av garantien:

Garantien garanterer at produktet vil ha ingen produksjonsfeil som kan påvirke produktdriften til den tiltenkte bruken; det representerer ikke en garanti at produktet aldri vil kreve reparasjoner eller påtar seg ingen andre ansvar eller forpliktelser enn de som var spesifikt identifisert i den foregående delen. COWAY skal ikke holdes ansvarlig for personskade eller skade på eiendom, selv om dette skyldes brudd på denne garantien.

Begrensninger og unntak:

SOM TILLAT AV GJELDENDE LOV, FRASKRIVER COWAY ENHVER ANNEN GARANTI SOM ER UTTRYKKELIG ELLER UNDERFORSTÅTT ENN DET SOM ER SPESIFISERT HER. GARANTIE ER I STEDET FOR OG UTELUKKER ALLE ANDRE GARANTIER, BETINGELSER OG REPRESENTASJONER, UTTRYKTE ELLER UNDERFORSTÅTE, MUNTLLIG ELLER SKRIFTLIG, LOVBESTEMMET ELLER PÅ ANNEN MÅTE, INKLUDERT MEN IKKE BEGRENSET TIL NOEN UNDERFORSTÅTE BETINGELSER ELLER GARANTIER OM SALGBARHET ELLER EGNETHET FOR ET BESTEMT FORMÅL MED COWAY-PRODUKTET. DET FINNES STATER SOM TILLATER IKKE BEGRENSNINGER PÅ HVOR LENGDE EN UNDERFORSTÅET GARANTI VARER, SÅ DEN OVENFOR BEGRENSNING GJELDER KANSKJE IKKE FOR DEG.

COWAY AUTORISERER INGEN PERSON, INKLUDERT DETS REPRESENTANTER, TIL Å GI NOEN REPRESENTASJON ELLER TIL Å TILBY NOEN GARANTI, BETINGELSE ELLER GARANTI MED HENSYT TIL PRODUKTET ANNET ENN DENNE GARANTIE. DENNE BEGRENSEDE GARANTIE SKAL VÆRE EIERENS ENESTE OG EKSKLUSIVE RETTSMIDLER MOT COWAY OG COWAY SKAL IKKE VÆRE ANSVARLIG FOR NOEN FØLGESKADER, EKSEMPLARISKE, SPESIELLE, TILFELDIGE ELLER ANDRE SKADER, INKLUDERT, MEN IKKE BEGRENSET TIL, TAP AV FORTJENESTE OG TAP AV BRUK. TILFELDIGE SKADER, FØLGESKADER OG EKSEMPELISKE SKADER KAN IKKE ERSTATTES SELV OM RETTSMIDLENE ELLER HANDLINGENE GITT I DENNE GARANTIE IKKE OPPFYLLER DERES VÆSENTLIGE FORMÅL. NOEN STATER TILLATER IKKE UTELUKKELSE ELLER BEGRENSNING AV TILFELDIGE SKADER ELLER FØLGESKADER, SÅ DET KAN HENDE AT BEGRENSNINGE ELLER EKSKLUDERINGEN OVENFOR IKKE GJELDER DEG. COWAY SKAL IKKE HOLDES ANSVARLIG FOR NOEN SKADER SOM SKYLDES UAKTSOMHET, BRUDD PÅ GARANTI, STRENGT ANSVAR ELLER ANNEN JURIDISK ANSVARSTEORI ENN DET EKSKLUSIVE ANSVAR SOM SPESIFISERES I DENNE GARANTIE.

Begrensninger på underforståtte garantier:

Underforstått garanti for salgbarhet eller egnethet for et bestemt formål eller bruk skal begrenses til varigheten av den foregående uttrykkelige garantien i skriftlig form.

Garantibetingelser:

COWAYs ansvar under denne garantien er betinget av følgende:

- Defekten eller skaden skyldes ikke eller er ikke et resultat av: uvanlig bruk eller unormale forhold; feil lagring, uautoriserte modifikasjoner eller reparasjoner; misbruk, forsømmelse, ulykke, forandring, feil installasjon eller andre handlinger som ikke er feilen til Coway eller produsenten av produktet eller som ikke dekkes av produsentens garanti;
- Produktet var ikke endret, modifisert eller reparert uten å få skriftlig forhåndsgodkjenning fra COWAY;
- EIEREN har varslet COWAY i skriftlig om eventuelle feil på produktet som dekkes av garantien innen tretti (30) dager etter at feilen var oppdaget;
- Det var ingen misbruk, mishandling eller uaktsomhet med hensyn til Produktet fra EIEREN.

Fraskrivelse:

COWAYs unnlatelse av å håndheve eller stole på vilkårene eller betingelsene som spesifiseres her, skal ikke tolkes som en fraskrivelse av sine rettigheter.

Innhenting av garantiservice og EIERENS plikter:

I tilfelle produktet ikke fungerer til det Tiltenkte formålet, må brukeren varsle COWAY eller dets representanter innen 48 timer eller innen neste virkedag etter at en feil var oppdaget. EIEREN må gi skriftlig melding til COWAY senest tretti (30) dager etter at en feil var oppdaget eller burde ha blitt oppdaget med rimelig aktsomhet. Alle krav fremsatt under denne garantien vil kreve kjøpsbevis fra EIEREN.

COWAY

Legg til : Coway Co., Ltd. 136-23, Yugumagoksa-ro,
Yugu-eup, Gongju-si, Chungcheongnam-
do, Korea
Tlf. : +82-1588-5200

SVERIGE

Legg til : Albion Nordic AB Traktorgatan 2 745 37
Enköping Sweden
Tlf. : +46 171 66 33 00
E-post : info@albionnordic.com
Nettside : www.albionnordic.com

COWAY EU

Legg til : Stroombaan 4 1181 VX,
Amstelveen The Netherlands
E-post : support@eu.coway.com
Nettside : en.coway.com / de.coway.com
nl.coway.com / fr.coway.com

Seloste

Selosteeseen voidaan tehdä pieniä muutoksia tuotteen suorituskyvyn parantamiseksi.

Tuote	Seloste
Tuotteen tyyppi	Ilmanpuhdistin
Mallinimi	Airmega 450 (W) / Airmega 450 (BG)
Nimellisjännite	220-240 V~, 50/60 Hz
Tehonkulutus	72 W
Suodattimen koostumus	3-in-1 mukautettu suodatin (imuroitava esisuodatin + Green True HEPA + aktiivihiili).
Asennuspaikka	Sisätiloissa
Mitat (L x K x S)	34 × 34 × 75,3 cm
Väri	Valkoinen / Beige
Tuotteen paino	11,3 kg

Sisällysluettelo

01. ENNEN TUOTTEEN KÄYTTÖÄ	7
Turvallisuusohjeet	7
02. VALMISTELU	9
Ohjauspaneeli ja merkkivalot	9
03. TOIMINTA	11
Kuinka käyttää	11
Ilmanlaatuanturin herkkyuden säätäminen	14
PM-indeksiopas	15
04. HUOLTO	16
Puhdistaminen	16
Suodattimen vaihtaminen	18
Suodattimen käytön nollaaminen	19
05. LIITE	20
Vianmääritys	20
Rajoitettu takuu	21

Pikaopas

Älä käytä tuotetta, ennen kuin olet suorittanut nämä vaiheet ensin.

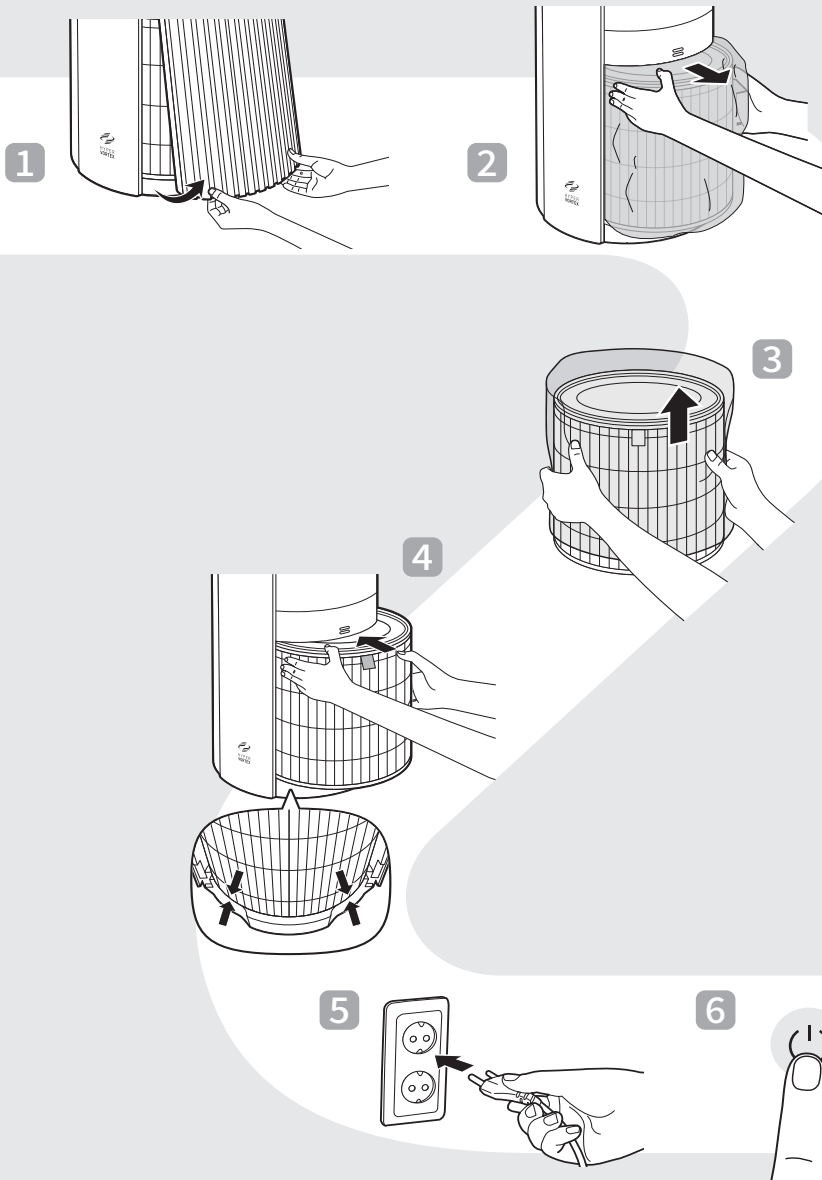

Tuotteen tarkastaminen

Varmista ennen ilmanpuhdistimen asentamista, että kaikki osat ovat mukana. Jos jokin osa puuttuu tai on vaurioitunut, ota yhteys asiakaspalvelukeskukseen.

Etuosa / takaosa

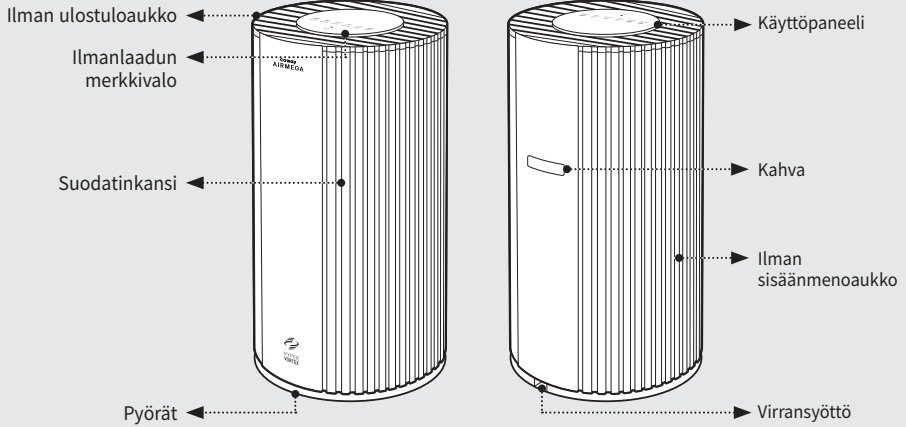

Ylhäältä

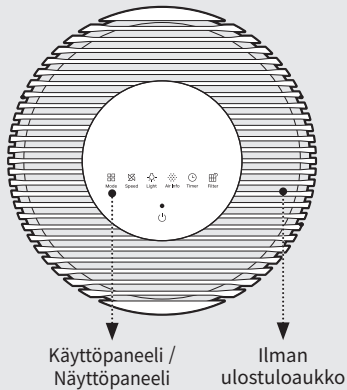

Tarvikkeet



Käyttöohje

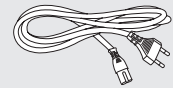

Virtajohto

Ennen käyttöä

Huomautus

- Tuote käyttää vain 220-240 V~, 50/60 Hz.
- Varmista, että verkkopistoke kytketään tuotteelle tarkoitettuun maadoitettuun pistorasiaan (220-240 V~, 50/60 Hz).

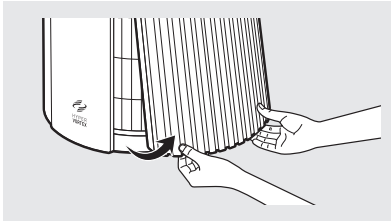
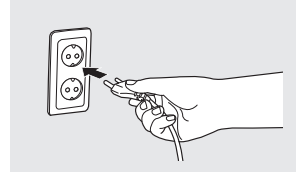

- 1 Avaa suodattimen kansi vetämällä tuotteen oikealla puolella olevasta vasemmasta/ oikeasta alakulmasta.

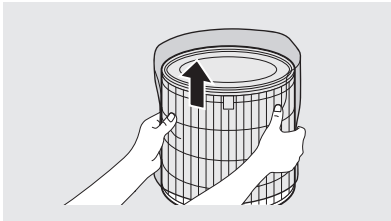

- 2 Ota 3-in-1-suodatin ulos ja poista muovipakkaus.

- 3 Tarkista suodatinta kootessasi suodattimen ylä- ja alaosa ja kiinnitä se siten, että kahva osoittaa eteenpäin.

* Suodattimen avoin osa on yläosa ja tukkeutunut osa on alaosa.

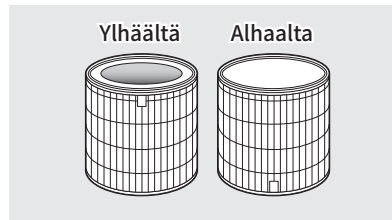
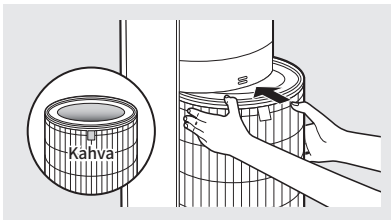

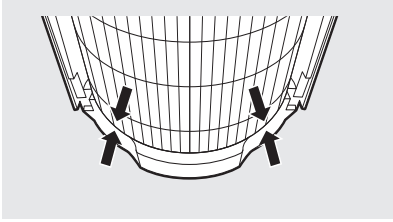

4 Kun asennat suodatinta, työnnä se kokonaan sisään niin, että sivut ovat linjassa kuvan osoittamalla tavalla.

5 Asenna suodattimen suojus paikalleen. Kohdista suodattimen kannen pohja urien mukaisesti ja työnnä kansi sisään kiinnittääksesi sen.

* Tuote ei toimi, jos suodattimen suojusta ei ole kiinnitetty oikein.

* Naksahdus ääni osoittaa, että suodatin on asennettu kokonaan.

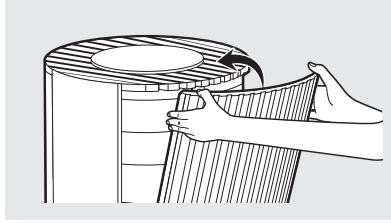
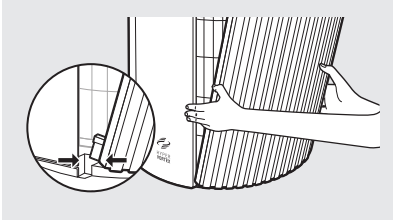

Huomautus

- Pyörien ja tuotteen pohjan välinen rako on kapea.
- Se ei välttämättä liiku tasaisesti matoilla tai epätasaisilla lattioilla.
- Suosittelemme tuotteen nostamista ja kantamista kynnysten tai esteiden yli.

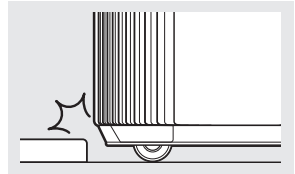

Turvallisuusohjeet

Lue ja noudata kaikkia turvallisuusohjeita ja varoituksia ennen tuotteen käyttöä.

▲ VAROITUS

Varoitus tarkoittaa mahdollisesti vaarallista tilannetta, joka voi johtaa käyttäjän tai muiden henkilöiden kuolemaan tai vakavaan loukkaantumiseen.

▲ HUOMIO

Huomio tarkoittaa mahdollisesti vaarallista tilannetta, joka voi johtaa käyttäjän tai muiden loukkaantumiseen tai omaisuuden menetykseen.

▲ VAROITUS

- Älä ylitä pistorasian tai liitäntälaitteen nimellisarvoa ja -tehoa.
- Se voi tuottaa liikaa lämpöä ja aiheuttaa sähköiskun tai tulipalon.
- Käytä vain tuotteelle sopivaa pistorasiaa. Tuotteen kytkeminen väärään pistorasiaan voi aiheuttaa vahinkoa.
- Älä upota tuotetta tai sen osia veteen. Ota tuote käyttöön vasta sen jälkeen, kun pätevä tekninen asiantuntija on tarkastanut ja vaihtanut veden alle joutuneet osat.
- Älä käsittele verkkopistoketta märin käsin.
- Jos pistorasia on märkä, irrota laite varovasti pistorasiasta ja anna pistorasian kuivua kokonaan ennen seuraavaa käyttöä.
- Älä käytä tuotetta, jos moottoroitu tuuletin ei toimi tai on vaurioitunut.
- Irrota verkkopistoke pistorasiasta, jos tuotteesta tulee outoja ääniä, hajua tai savua. Ota välittömästi yhteyttä asiakaspalvelukeskukseen ohjeiden saamiseksi.
- Irrota verkkopistoke pistorasiasta, kun tuote ei ole käytössä, ja myös ennen osien puhdistamista, tarkastamista tai vaihtamista.
- Käytä tuotteelle omaa pistorasiaa. Älä kytkä tuotetta jatkojohtoon, jossa on kiinni useita muita laitteita.
- Älä käytä tuotetta, jos verkkopistoke tai johdot ovat vaurioituneet.
- Älä taivuta, väännä, purista tai vahingoita virtajohtoa väkisin.
- Älä työnnä verkkopistoketta väärään pistorasiaan tai löysään pistorasiaan.
- Ota yhteyttä pätevään teknikkoon asianmukaisen pistorasian asentamiseksi.
- Jos virtajohto on vaurioitunut, älä vaihda johtoa itse. Ota yhteys huoltokeskukseen sen vaihtamiseksi.
- Irrota verkkopistoke pistorasiasta tarttumalla pistokkeeseen ja vetämällä sitä varovasti. Älä koskaan vedä johtoa irrottaaksesi verkkopistokkeen.
- Pidä sähköjohto kaukana lämmönlähteistä.
- Älä yritä korjata tuotetta itse. Muutoin takuu raukeaa. Kaikkien korjaustöiden on oltava pätevän tekniikon suorittamia.
- Tässä laitteessa on polarisoitu pistoke (toinen pistokkeen osa on leveämpi kuin toinen). Sähköiskun vaaran vähentämiseksi tämä pistoke on tarkoitettu sovitettavaksi polarisoituun pistorasiaan vain yhdensuuntaisesti. Jos pistoke ei sovi kokonaan pistorasiaan, käännä pistoke. Jos se ei vielä kukaan sovi, ota yhteys pätevään sähköasentajaan. Älä yritä kumota tätä turvatoimintoa.
- Älä käytä tätä tuotetta teollisuusalueilla tai tehtaissa, joissa voi olla öljyä, rasvaa tai pölyhiukkasia.
- Älä vaihda suodatinta tuotteen ollessa päällä. Kytke tuote aina pois päältä ja irrota verkkopistoke pistorasiasta, ennen kuin alat käsittelemään tuotteen sisällä olevia osia.
- Älä sijoita tuotetta ilmankostuttimen läheisyyteen tai kosteisiin tiloihin, kuten kylpyhuoneisiin tai kodinhoituhuoneisiin, joissa tuote voi joutua kosketuksiin veden kanssa.
- Älä sijoita tuotetta syttyvien kaasujen, savukkeiden, suitsukkeiden tai muiden palavien materiaalien läheisyyteen.
- Älä aseta tuotetta sängylle tai pehmeitä esineitä, kuten verhoja, vasten.
- Älä puhdistu tuotetta pesuaineilla, maalin ohennusaineella tai muilla kotitalousliuottimilla.
- Älä suihkuta hyönteismyrkkyjä tai muita syttyviä aineita tuotteen lähelle.
- Tulipalon, sähköiskun tai henkilövahinkojen vaaran vähentämiseksi älä käytä varaosia, joita valmistaja ei ole suositellut (esim. kotona 3d-tulostimella tehtyjä osia).

▲ HUOMIO

- Laitetta eivät saa käyttää alle 8-vuotiaat lapset tai henkilöt, joilla on heikentyneet fyysiset, sensoriset tai henkiset kyvyt tai joilla ei ole kokemusta tai tietoa, ellei heitä ole valvottu tai opastettu.
- Älä anna lasten leikkiä muovikääreellä ja tuotteella.
- Älä käytä tätä tuotetta minkään puolijohteen nopeudensäätlölaitteen kanssa, sillä se voi aiheuttaa sähköiskun tai tulipalon.
- Älä käytä sovitinta tai jatkojohtoa, sillä se voi aiheuttaa tulipalon, sähköiskun tai henkilövahingon.
- Älä käytä lisälaitteita tai suodattimia, joita valmistaja ei ole suositellut.
- Ole varovainen irrottaessasi komponentteja tuotteesta. Varmista, että kehonosat eivät jää kiinni tai naarmuunnu tuotetta huollettaessa.
- Älä työnnä mitään esineitä tai sormia tuotteen aukkoihin. Jos aukkoihin putoaa esineitä, sammuta tuote välittömästi ja irrota verkkopistoke pistorasiasta. Ota yhteyttä pätevään teknikkoon tai valmistajaan esineen poistamiseksi.
- 3-in-1-suodatinta ei voi puhdistaa vedellä. Poista esisuodattimen ulkopinnalla oleva suuri pöly imurilla tai kuivalla liinalla.
- Älä tuki tuotteen ilman ulostuloaukkoa. Muutoin tuotteen tehokkuus voi heikentyä ja loukkaantumisriski kasvaa.
- Tämä tuote on tarkoitettu kotitalouskäyttöön tässä käyttöohjeessa kuvatulla tavalla. Jos laitetta käytetään teollisuusympäristössä tai muussa valmistajan suosittelemattomassa paikassa, seurauksena voi olla sähköisku, tulipalo ja henkilövahinko.
- Älä aseta mitään tuotteen päälle.
- Vaihda suodattimet suositelluin väliajoin, jotta ylimääräistä pölyä ei kerry.
- Älä sijoita tuotetta siten, että tuotteen molemmat ympäröivät sivut ovat tukossa.
- Älä aseta tuotetta suoraan auringonvaloon.
- Älä aseta tuotetta ikkunoiden viereen tai päälle.
- Aseta tuote tukevalle, tasaiselle ja kuivalle alustalle, jossa on riittävä ilmankierto.
- Älä aseta johtoa maton alle. Älä peitä johtoa heittomatoilla, juoksumatoilla tai vastaavilla päällysteillä. Järjestä johto pois läpikulkualueelta ja siten, ettei siihen kompastuta.
- Käyttö edellyttää seuraavaa kahta ehtoa: (1) Tämä laite ei saa aiheuttaa haitallisia häiriöitä, ja (2) tämän laitteen on hyväksyttävä kaikki vastaanotetut häiriöt, mukaan lukien häiriöt, jotka voivat aiheuttaa ei-toivottua toimintaa.
- Turvallisuussyistä virtajohto voidaan irrottaa, kun tuotetta käytetään. Varo, etteivät imeväiset tai lapset kosketa irrotettua virtajohtoa.
- Jos pidät tuotetta yhdellä kädellä, kätesi voi loukkaantua, joten varmista, että pidät tuotetta molemmilla käsillä.

Ohjauspaneeli ja merkkivalot

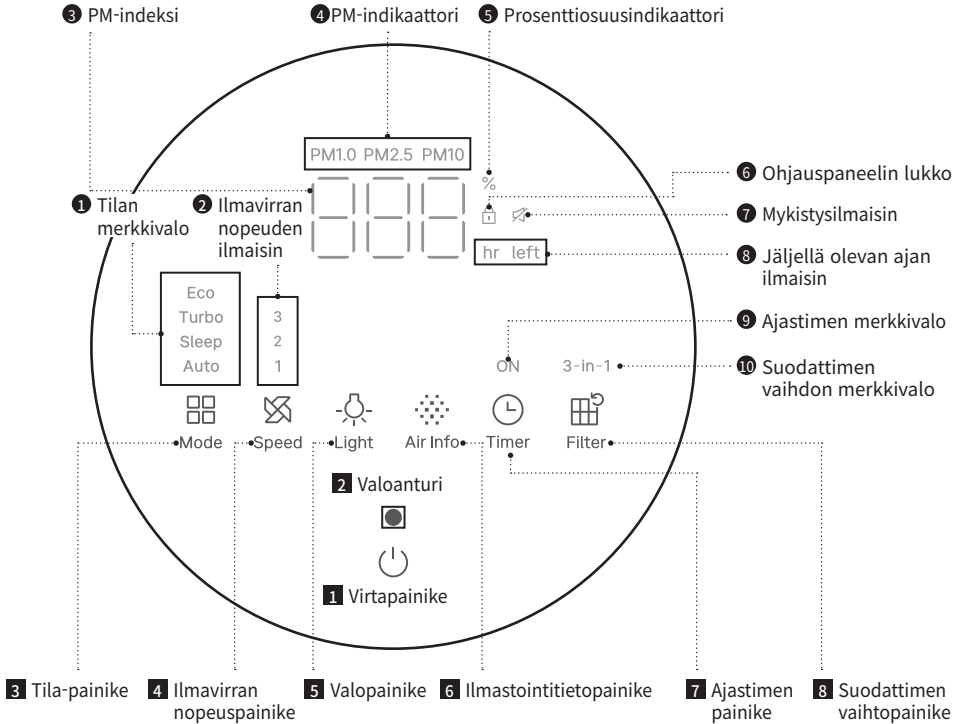

1 Virtapainike
Painikkeella voit kytkeä tuotteen päälle ja pois päältä.

2 Valoanturi
Tämä tunnistin havaitsee valon voimakkuuden. Kun tuotteen ympäristö on pimeä yli 3 minuuttia automaattitilassa, se toimii samalla tavalla kuin unetilassa.

3 Tila-painike
Sitä käytetään tilojen välillä vaihtamiseen.

4 Ilmavirran nopeuspainike
Sitä käytetään, kun vaihdetaan ilmavirran nopeutta.

5 Valopainike
Valitse haluamasi valoasetus.
- Vaihtoehto 1: Kaikki valot päällä
- Vaihtoehto 2: Yövalo ja näyttö päällä
- Vaihtoehto 3: Vain näyttö
- Vaihtoehto 4: Kaikki valot pois

6 Ilmastointitietopainike
Selaa hiukkasanturia (PM) painamalla -painiketta.
PM2.5 → PM10 → PM1.0

7 Ajustimen painike
Sitä käytetään, kun asetetaan pois päältä -varaus.
Voit asettaa sen tuntiyksikköinä ja enintään 12 tunnin tarkkuudella.

8 Suodattimen vaihtopainike
Sitä käytetään suodattimen vaihdon ilmaisimen nollaamiseen.

Eco
Turbo
Sleep
Auto

1 Tilan merkkivalo

Käytössä on 4 tilaa. Kun tila on valittu, se syttyy.

3
2
1

2 Ilmavirran nopeuden ilmaisin

Ilmavirran nopeudessa on 3 tasoa. Kun nopeus on valittu, se syttyy.



3 PM-indeksi

Se näyttää reaaliaikaiset ilmanlaatu tiedot $\mu\text{g}/\text{m}^3$:nä mitattuna.

PM1.0
PM2.5
PM10

4 PM-indikaattori

Ilmaisee, mikä hiukkaspitoisuus (PM) näytetään. Jos saastepitoisuudet ovat kaikki samat, näytetään PM 2.5.

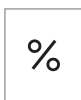

5 Prosenttiosuusindikaattori

Syttyy, kun suodattimen jäljellä olevan määrän ilmaisimessa näkyvä arvo on prosenttiyksiköissä.



6 Ohjauspaneelin lukko

Se syttyy, kun lukitustoiminto on aktivoitu. Lukitustoiminto aktivoidaan pitämällä valopainiketta painettuna yli 3 sekunnin ajan.



7 Mykistysilmaisain

Syttyy, kun mykistystoiminto on aktivoitu. Mykistystoiminto aktivoituu painamalla ja pitämällä sekä nopeuspainiketta että valopainiketta painettuna yli 3 sekunnin ajan.

hr left

8 Jäljellä olevan ajan ilmaisin

Se syttyy näyttämään jäljellä olevan ajan, kun ajastin on asetettu.

ON

9 Ajastimen merkkivalo

Syttyy, kun ajastin on asetettu.

3-in-1

10 Suodattimen vaihdon merkkivalo

Syttyy, kun painat suodatinpainiketta suodattimen käytön tarkistamiseksi tai kun suodattimen vaihto ilmoitetaan tuleen.



11 Ilmanlaadun merkkivalo

Se näyttää värejä saastumistason mukaan.

* Taso 1 (hyvä): sininen / taso 2 (kohtalainen): vihreä / taso 3 (epäterveellinen): keltainen / taso 4 (erittäin epäterveellinen): punainen.

Kuinka käyttää

Huomautus

- Kytke virtajohto ennen laitteen käyttöä.
- Sähkökatkon jälkeen laite käynnistyy aiemmillä asetuksilla.
- Älä koske näyttöön käynnistyksen aikana.

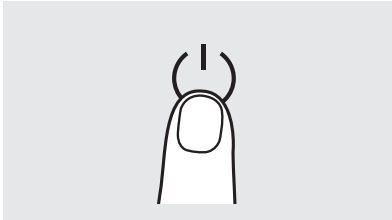

Virta Päälle/Pois

Kytke laite päälle tai pois virtapainikkeella.

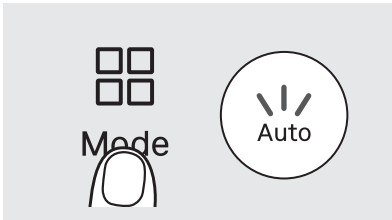

Auto mode

Säätää ilmavirran nopeutta automaattisesti sisäilman laadun mukaan.

Ilmanlaatu	Hyvä (sininen)	Kohtalainen (vihreä)	Epäterveellinen (keltainen)	Erittäin epäterveellinen (punainen)
Ilmavirta	Taso 1	Taso 2	Taso 2	Taso 3

Auto mode -toiminnon älyominaisuudet

Jos ympäristö pysyy pimeänä yli 3 minuuttia, laite siirtyy Sleep mode -tilaan.

Kun ympäristö kirkastuu yli 5 minuutiksi tai painiketta painetaan, laite palaa Auto mode -tilaan.

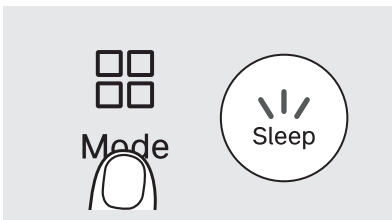

Sleep mode

Näytön valot sammuvat ja laite toimii alimmalla nopeudella.

Yövalo voidaan kytkeä Light-painikkeella.

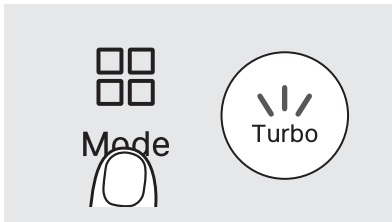

Turbo mode

Lisää puhdistustehoa suuremmalla ilmavirralla (taso 1-3).

Suurimmalla nopeudella energiankulutus ja melu lisääntyvät.

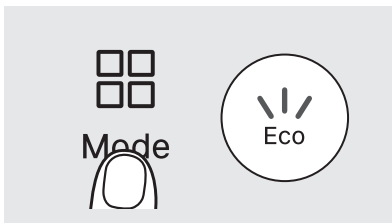

Eco mode

Jos ilmanlaatu pysyy erittäin hyvänä 10 minuutin ajan, puhdistus pysähtyy 30 minuutiksi.

Puhdistus käynnistyy uudelleen ilmanlaadun heikentyessä tai painiketta painettaessa.

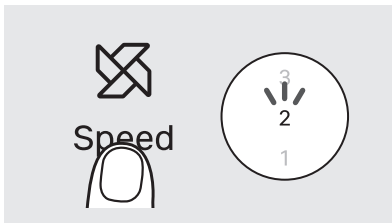

Ilmavirran nopeus

Voit valita ilmavirran nopeuden manuaalisesti.

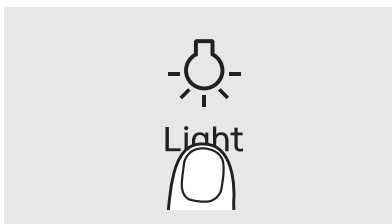

Valoasetukset

Voit valita haluamasi valoasetukset alla olevista vaihtoehtoista.

Vaihtoehto 1: Kaikki valot päällä

Vaihtoehto 2: Yövalo ja näyttö päällä

Vaihtoehto 3: Vain näyttö

Vaihtoehto 4: Kaikki valot pois

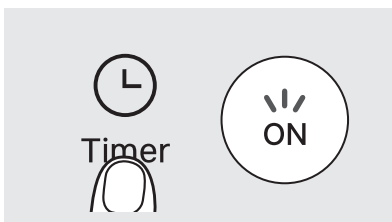

Ajastinasetukset

Laite voidaan asettaa sammumaan automaattisesti 1-12 tunnin kuluttua.

Kuinka käyttää

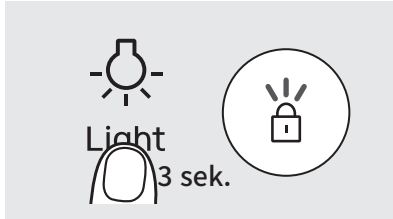

Ohjauspaneelin lukko

Voit lukita näytön asetukset ohjauspaneelin lukituksella. Pidä valopainiketta painettuna 3 sekunnin ajan lukitaksesi tai avataksesi ohjauspaneelin lukituksen.

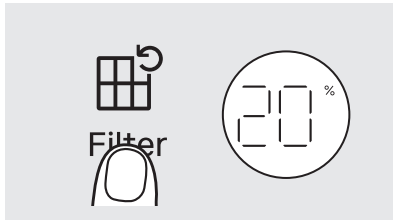

Suodattimen käyttöön ilmais

Paina suodatinpainiketta näyttääksesi suodattimen jäljellä olevan käyttöiän prosentteina. Suodattimen käyttöikä alkaa 100 %:sta. Kun se saavuttaa 5 %, 3-in-1-suodattimen vaihdon merkkivalo syttyy.

Ilmanlaatuanturin herkkyuden säätäminen

Kun käytät tuotetta ensimmäistä kertaa, ilmanlaatuanturi on asetettu normaaliin herkkyYTEEN. Jos ilmanlaadun ilmaisin pysyy erittäin epäterveellisenä (punainen) tai hyvänä (sininen) yli kahden tunnin ajan, voit säätää anturin herkkyyttä seuraavasti.

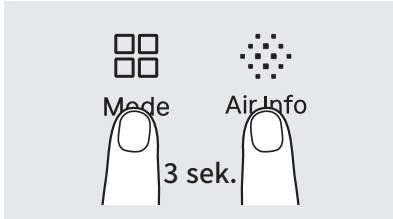

- 1 Kun tuote on toiminnassa, paina toimintatilapainiketta ja ilmatietopainiketta samanaikaisesti yli 3 sekunnin ajan.



- 2 PM-indeksi näyttää ilmanlaatuanturin nykyisen herkkyystason. Kun herkkyyttä säädetään, PM-indeksi vilkkuu.

taso	1	2	3
Herkkyys	Herkkä	Vakio	Epäherkkä

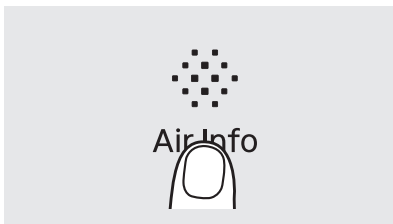

- 3 Valitse ilmanlaatuanturin herkkyys painamalla ilmatietopainiketta.

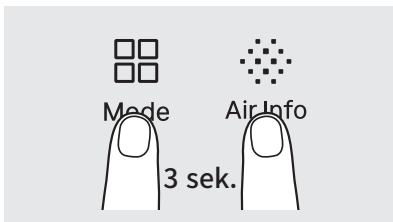

- 4 Pidä sekä toimintatilapainiketta että ilmanlaatuanturin ilmatietopainiketta painettuna yli 3 sekunnin ajan tai jätä painikkeet painamatta yli 10 sekunnin ajaksi valitun ilmanlaatuanturin herkkyuden soveltamiseksi.

PM-indeksiopas

	Hyvä (sininen)	Kohtalainen (vihreä)	Epäterveellinen (keltainen)	Erittäin epäterveellinen (punainen)
PM1.0 (µg/m ³)	1~12	13~35	36~55	56~
PM2.5 (µg/m ³)	1~12	13~35	36~55	56~
PM10 (µg/m ³)	1~54	55~154	155~254	255~

- ▶ PM2.5/PM10 -saastetasostandardien osalta viitattiin Yhdysvaltojen epa-ohjesääntöön, ja konsentraation numeerisessa muodon saamiseksi käytettiin yrityksen algoritmia.
- ▶ Tuotteessa ilmoitettu pölyn konsentraatio mittaa sisäympäristöä reaaliaikaisesti, joten se voi poiketa ympäristöministeriön antamasta ohjeesta ja vaihdella käyttöpaikoittain, ympäristön mittaustavan mukaan jne.
- ▶ Tuotteen näyttämä pölyn enimmäiskonsentraatio on 500 µg/m³ (PM1.0/PM2.5) tai 999 µg/m³(PM10).
- ▶ Jos ilmanpuhdistajan lähellä käytetään ilmankostutinta, ilmanlaadun mittaustulos saattaa nousta.
- ▶ Koska ultraäänikostuttimen kostuttavat pisarapartikkelit ovat suuria, pölyanturi saattaa tunnistaa ne pölyksi, ja aiheuttaa siten pölyanturin toimintahäiriön. Käytä siis ilman kostutinta kaukana ilmanpuhdistimesta.
- ▶ Jos pölyn ilmanlaaduntaso näyttää edelleen PM1.0/PM2.5 -enimmäisarvoa:
500 µg/m³ / PM10: 999 µg/m³, anturi on likaantunut. Puhdista pölyanturi, kytke laite pois päältä ja käynnistä se uudelleen, jotta se jatkaa toimintaansa normaalisti.

Puhdistaminen

Huomautus

- Irrota virtajohto aina ennen suodattimen puhdistamista.
- Esisuodatin voidaan puhdistaa imuroimalla tai kuivalla liinalla.
- Jos esisuodatinta ei puhdisteta pitkään aikaan, tuotteen suorituskyky voi heikentyä.
- 3-in-1-suodattimet eivät ole irrotettavissa ja ne voivat vaurioitua veden vaikutuksesta.
- Puhdistus-/huoltojakso voi vaihdella käytön ja ympäristön mukaan.

Esisuodatin (puhdistus 2-4 viikon välein)

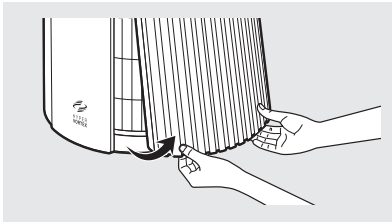

- 1** Poista kansi vetämällä tuotteen oikealla puolella olevista alakulmista.

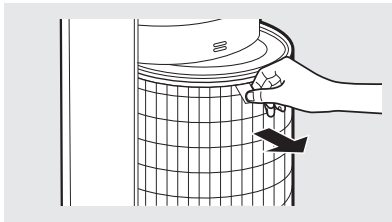

- 2** Pidä kiinni suodattimen kahvasta ja irrota se, puhdista sitten esisuodattimen verkko.

* Kun poistat likaista suodatinta, pidä kiinni suodattimen kielekkeestä ja vedä se ulos. Etene hitaasti, jotta pöly ei putoa ulos.

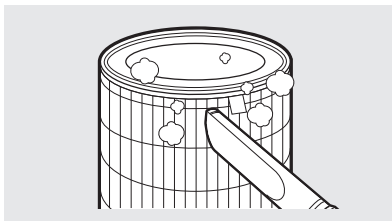

- 3** Poista pöly pölynimurilla tai kuivalla liinalla likaantumisasteen mukaan. (Suodattimet eivät ole irrotettavissa, ja vesi voi vahingoittaa niitä)

* Ole varovainen, jotta pöly ei pääse putoamaan tuotteen sisälle puhdistuksen aikana.

- 4 Pidä suodattimen kielekkeestä kiinni puhdistuksen jälkeen ja kiinnitä se takaisin tuotteeseen.

* Kun asennat suodatinta, aseta se kokonaan paikalleen niin, että pinta on linjassa kuvan osoittamalla tavalla.

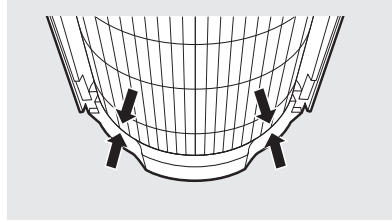
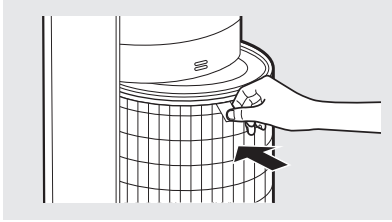

- 5 Kohdistusta suodattimen suojus alhaaltapäin ja työnnä sisään, kunnes kuulet naksahduksen.

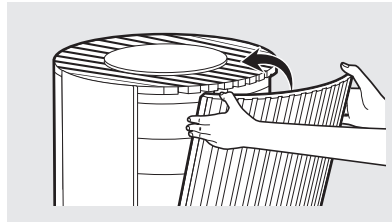
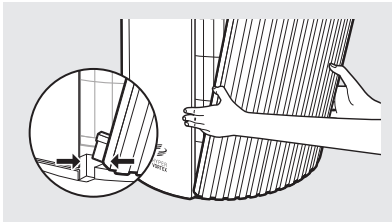

Ilmanlaatuanturin puhdistaminen (2 kuukauden välein)

- 1 Jos pölyä tai vieraita esineitä kerääntyy ilmanlaatuanturin lähelle tai päälle, se voi havaita korkeampia pölypitoisuuksia. Puhdista ilmanlaatuanturin ympäristö pölynimurilla.

* Aseta pölynimuri alimmalle imuteholle ennen puhdistusta.

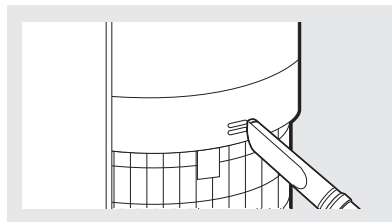
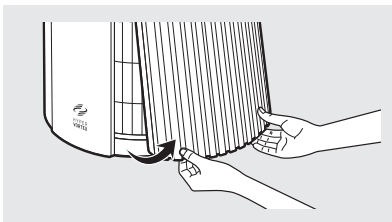

Suodattimen vaihtaminen

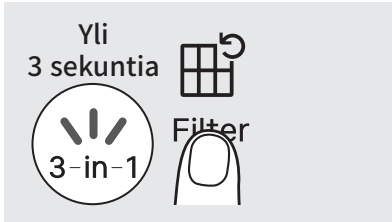

Suodatinilmaisimen nollaaminen

Jos suodattimen käyttö saavuttaa vähintään 95 %, 3-in-1 -suodattimen vaihdon merkkivalo syttyy. Tämän tapahtuessa suodatin on vaihdettava. Kun suodatin on vaihdettu, paina suodatinpainiketta kolmen sekunnin ajan, jotta symboli katoaa ja ilmoitus poistuu.

Suodattimen vaihtaminen

- Katso suodattimen asennusmenetelmä sivulla 5~6 suodattimen vaihtamiseksi.
- Muista tarkistaa etupuoli suodatinta asentaessasi.
- Käytä aitoja COWAY-suodattimia tuotteen optimaalisen suorituskyvyn ylläpitämiseksi.
- Irrota virtajohto aina ennen suodattimen vaihtamista.

Suodattimen puhdistus- ja vaihtojakso

Puhdista esisuodatin 2-4 viikon välein (sivu 16).

Vaihda koko 3-in-1-suodatin kerran vuodessa.

- * Perustuen 8 tunnin päivittäiseen käyttöön turbo-tilassa, suodattimen vaihtoilmoituksen merkkivalo syttyy noin 1 vuoden käytön jälkeen.
- * Kun olet vaihtanut suodattimen, muista painaa suodatinpainiketta yli 3 sekunnin ajan suodattimen vaihtamisen merkkivalon nollaamiseksi.
- * Suodattimen vaihtojakso on vain suositus, ja se riippuu käyttöympäristöstä.
- * 3-in-1-suodatinta ei voi puhdistaa vedellä. Poista esisuodattimen ulkopinnalla oleva suuri pöly imurilla tai kuivalla liinalla.

Suodattimen käytön nollaaminen

Voit nollata suodattimen käytön manuaalisesti ennaltaehkäisevästi.

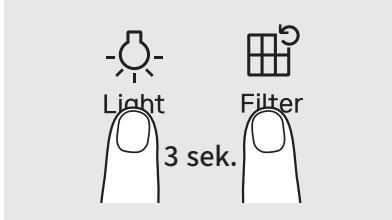

- 1 Paina valopainiketta ja suodattimen vaihtopainiketta yli 3 sekunnin ajan.

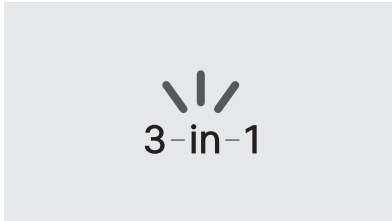

- 2 3-in-1-ilmaisain vilkkuu ja suodattimen käyttömäärä näkyy PM-indeksissä.

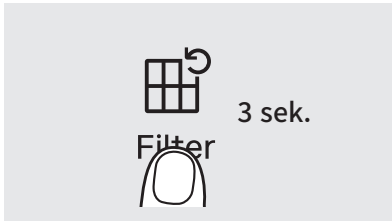

- 3 Nollaa jäljellä oleva suodattimen käyttö painamalla suodatinpainiketta.

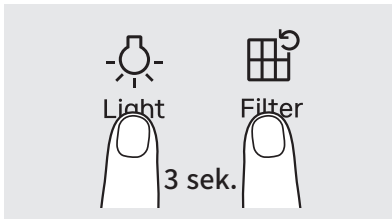

- 4 Paina valo- ja suodatinpainiketta yli 3 sekunnin ajan tai jätä se 10 sekunnin ajaksi nollataksesi suodattimen käytön kokonaan.

Vianmääritys

Ennen kuin otat yhteyttä asiakaspalvelukeskukseen, kokeile seuraavia ratkaisuja.
Kaikki muut huoltotoimenpiteet tulee teettää Coway:n valtuuttamassa huoltokeskuksessa.

Oire	Tarkistuspiste	Toimenpiteet
Ilmaa ei tule ulos.	• Onko virtajohto kytketty?	Ennen käyttöä kiinnitä irrotettava virtajohto tukevasti tuotteeseen. Kytke virtajohto 220-240 V~, 50/60 Hz pistorasiaan.
	• Ovatko kaikki merkkivalot pois päältä?	Paina virtapainiketta ja valitse haluamasi toiminto.
	• Onko sähkökatkos?	Käytä tuotetta sen jälkeen, kun sähkö on palautettu.
Ilman nopeus on heikentynyt huomattavasti.	• Onko esisuodatin puhdistettu?	Tarkista suodattimen vaihdon merkkivalo ja puhdista esisuodatin.
Ilmanlaatu ei muutu.	• Onko ilmanlaadun anturin alueella likaa?	Puhdista ilmanlaatuanturi. (Katso sivu 17)
	• Pysyykö ilmanlaatu korkeana?	Säädä ilmanlaatuanturin herkkyys epäherkäksi tai yleiseksi. (Katso sivu 14)
	• Pysyykö ilmanlaatu alhaisella tasolla?	Säädä ilmanlaatuanturin herkkyys herkäksi tai yleiseksi. (Katso sivu 14)
Ilman ulostuloaukosta tulee paha haju.	• Oletko asentanut uuden tuotteen?	Kun käytät laitetta ensimmäisen kerran, uusi suodatin saattaa haista. Anna ilmanpuhdistimen käydä useita tunteja.
	• Onko suodatin likainen ja vaihto aika ohitettu?	Tarkista suodattimen vaihdon merkkivalo ja vaihda suodatin 3-in-1 -valon palaessa.
	• Käytätkö tuotetta kosteassa ja likaisessa tilassa?	Jos tuotetta käytetään saastuneella alueella, suosittelemaan pysymään siitä etäällä.
Ilmanlaadun ilmaisin vilkkuu.	• Ota yhteys asiakaspalvelukeskukseen.	
Muut toiminnalliset viat	• Kytke tuote pistorasiaan tai irrota se pistorasiasta tai kytke tuote päälle/pois päältä. Jos ongelma jatkuu, ota yhteys asiakaspalvelukeskukseen.	

TAKUUKORTTI TAI TAKUUKIRJE KAHDEN VUODEN RAJOITETTU TAKUU ILMANPUHDISTIN AIRMEGA 450("TUOTE")

Malli:**Sarjanumero:****Asiakkaan nimi:****Ostopäivä:****(“OMISTAJA”)****Mitä tämä takuu kattaa:**

Tuotteen ostopäivästä alkaen ja kahden vuoden ajan, jos tuotteen valmistusvirheet aiheuttavat sen, että tuote ei toimi oikein tarkoitettussa käytössä, COWAY korjaa tai vaihtaa tuotteen oman valintansa mukaan, ellei tässä esitetyissä poikkeuksista, ehdoista ja rajoituksista todeta muuten.

Tarvittavan korjauksen tai vaihdon laajuutta koskevat päätökset tekee yksinomaan COWAY.

Tämän Takuun mukainen oikaisu koskee vain sitä osaa tuotteesta, jossa on vikoja takuuvaatimuksen esittämishetkellä. Korvaavalle tuotteelle sekä jäljelle jääneelle alkuperäiselle tuotteelle myönnetään vain alkuperäisen kahden vuoden takuu-aika. Tätä rajoitettua takuuta sovelletaan vain tuotteeseen, jota käytetään COWAY:n tuotteelle määrittelemässä käyttökohteessa ja jota käytetään tiukasti COWAY:n julkaisemien ja käyttöohjeiden voimassa olevien eritelmien mukaisesti. JOS TUOTETTA KÄYTÄÄN MUUHUN KUIN AIOITUUN TARKOITUKSEEN, SE MYYDÄÄN SELLAISENA KUIN SE ON JA ILMAN MITÄÄN NIMENOMAISIA TAI IMPLISIITTISIÄ TAKUITA, MUKAAN LUKIEN MYYNTIKELPOISUUDESTA TAI SOVELTUVUUDESTA TIETTYYN TARKOITUKSEEN.

Mitä tämä takuu ei kata:

Tämä takuu takaa, että tuotteessa ei ole valmistusvirheitä, jotka vaikuttavat tuotteen toimintakykyyn käyttötarkoituksessa; se ei ole takuu siitä, että tuote ei koskaan vaadi korjauksia, tai että tuote ei koskaan vaadi muita vastuita tai velvoitteita kuin ne, jotka on nimenomaisesti yksilöity edellisessä osiossa. COWAY ei ole vastuussa minkäänlaisista henkilövahingoista tai omaisuusvahingoista, vaikka ne johtuisivat tämän takuun rikkomisesta.

Rajoitukset ja vapautukset:

SOVELLETTAVAN LAIN SALLIMISSA RAJOISSA COWAY KIISTÄÄ KAIKKI MUUT NIMENOMAISET TAI EPÄSUORAT TAKUUT KUIN TÄSSÄ MAINITUT. TÄMÄ TAKUU KORVAA JA SULKEE POIS KAIKKI MUUT TAKUUT, EHDOT JA ESITYKSET, NIMENOMAISET TAI EPÄSUORAT, SUULLISET TAI KIRJALLISET, LAKISÄÄTEISET TAI MUUT, MUKAAN LUKIEN, MUTTA EI RAJOITTUEN, KAIKKI EPÄSUORAT EHDOT TAI TAKUUT, JOTKA KOSKEVAT COWAYN TUOTTEEN MYYNTIKELPOISUUTTA TAI SOVELTUVUUTTA TIETTYYN TARKOITUKSEEN. JOISSAKIN OSAVALTIOISSA EI SALLITA RAJOITUKSIA IMPLISIITTISEN TAKUUN KESTOLLE, JOTEN YLLÄ OLEVA RAJOITUS EI VÄLTÄMÄTTÄ KOSKE SINUA.

COWAY EI ANNA KENELLEKÄÄN HENKILÖLLE, EDESEN EDUSTAJILLE, LUPAA ESITTÄÄ TAI TARJOTA MITÄÄN MUUTA TAKUUTA, EHTOJA TAI TAKUUTA TUOTTEEN OSALTA KUIN TÄMÄN TAKUUN. TÄMÄ RAJOITETTU TAKUU ON OMISTAJAN AINOJA JA YKSINOMAINEN OIKEUSSUOJAKEINO COWAYTA VASTAAN, EIKÄ COWAY OLE VASTUUSSA MISTÄÄN VÄLILLISISTÄ, ESIMERKILLISISTÄ, ERITYSISTÄ, SATUNNAISISTA TAI MUISTA VAHINGOISTA, MUKAAN LUKIEN, MUTTA EI RAJOITTUEN, VOITONMENETYKSEEN JA KÄYTÖN MENETYKSEEN. SATUNNAISIA, VÄLILLISIÄ JA ESIMERKILLISIÄ VAHINGONKORVAUKSIA EI VOIDA PERIÄ, VAIKKA TÄSSÄ TAKUUSSA MÄÄRÄTYT KORJAUSTOIMENPITEET TAI TOIMET EIVÄT TÄYTTÄISIKÄÄN OLENNAISIA TARKOITUKSIAAN. JOTKIN OSAVALTIOIOT EIVÄT SALLI SATUNNAISTEN TAI VÄLILLISTEN VAHINKOJEN POISSULKEMISTA TAI RAJOITTAMISTA, JOTEN EDELLÄ MAINITTU RAJOITUS TAI POISSULKEMINEN EI VÄLTÄMÄTTÄ KOSKE SINUA. COWAY EI OLE VASTUUSSA MISTÄÄN VAHINGOISTA, JOTKA PERUSTUVAT HUOLIMATTOMUUTEEN, TAKUUN RIKKOMISEEN, ANKARAAN VASTUUTTOMUUTEEN TAI MIHINKÄÄN MUUHUN OIKEUDELLISEEN VASTUUTEORIAAN KUIN TÄSSÄ TAKUUSSA ESITETTYYN YKSINOMAISEEN VASTUUSEEN.

Implisiittisiä takuita koskevat rajoitukset:

Kaikki implisiittiset takuut myyntikelpoisuudesta tai soveltavuudesta tietyyn tarkoitukseen tai käyttöön rajoittuvat edellä mainitun nimenomaisen kirjallisen takuun keston.

Takuuehdot:

COWAY:n jatkuva vastuu tämän takuun nojalla edellyttää seuraavaa:

- Vika tai vaurio ei johdu tai ole seurausta: epänormaalista käytöstä tai olosuhteista; epäasianmukaisesta varastoinnista, luvattomista muutoksista tai korjauksista; väärinkäytöstä, laiminlyönnistä, onnettomuudesta, muutoksesta, epäasianmukaisesta asennuksesta tai muista toimista, jotka eivät ole Cowayn tai tuotteen valmistajan vika tai jotka eivät kuulu valmistajan takuun piiriin;
- Tuotetta ei ole muutettu, muokattu tai korjattu ilman COWAY:n etukäteen antamaa kirjallista lupaa;
- OMISTAJA on ilmoittanut COWAY:lle kirjallisesti tämän takuun piiriin kuuluvan tuotteen vikaantumisenesta kolmenkymmenen (30) päivän kuluessa vikaantumisenesta;
- OMISTAJA ei ole käyttänyt tuotetta väärin, väärinkäyttänyt tai laiminlyönyt sitä.

Luopuminen:

Se, että COWAY ei milloinkaan pane täytäntöön mitään tässä mainittua ehtoa tai edellytystä, tai luottaa siihen, ei merkitse luopumista tämän sopimuksen mukaisista oikeuksistaan.

Takuuhuollon saaminen ja OMISTAJAN velvollisuudet:

Jos tuote ei toimi tarkoituseränsä mukaisesti, ilmoita siitä COWAY:lle tai sen edustajalle 48 tunnin kuluessa tai seuraavana arkipäivänä siitä, kun havaitset tuotteessa olevan vian. OMISTAJAN on ilmoitettava siitä kirjallisesti COWAY:lle viimeistään kolmenkymmenen (30) päivän kuluessa siitä, kun vika on havaittu tai se olisi kohtuullisen huolellisuuden perusteella pitänyt havaita. Tämän takuun mukaiset korvausvaatimukset edellyttävät OMISTAJALTA ostotodistusta.

COWAY

Lisää : Coway Co., Ltd. 136-23, Yugumagoksa-ro,
Yugu-eup, Gongju-si, Chungcheongnam-do,
Korea
Puh. : +82-1588-5200

RUOTSI

Lisää : Albion Nordic AB Traktorgatan 2 745 37
Enköping, Ruotsi
Puh. : +46 171 66 33 00
S.posti : info@albionnordic.com
Sivusto : www.albionnordic.com

COWAY EU

Lisää : Stroombaan 4 1181 VX,
Amstelveen The Netherlands
S.posti : support@eu.coway.com
Sivusto : en.coway.com / de.coway.com
nl.coway.com / fr.coway.com

Memo

Memo

002

9248501

coway
AIRMEGA

www.coway.com